

CÓDIGO DE TRÂNSITO BRASILEIRO**LEI Nº 9.503, DE 23 DE SETEMBRO DE 1997***Institui o Código de Trânsito Brasileiro.*

► Publicada no *DOU* de 24-9-1997 e retificada no *DOU* de 25-9-1997.

O Presidente da República:

Faço saber que o Congresso Nacional decreta e eu sanciono a seguinte Lei:

CAPÍTULO I**DISPOSIÇÕES PRELIMINARES**

Art. 1º O trânsito de qualquer natureza nas vias terrestres do território nacional, abertas à circulação, rege-se por este Código.

§ 1º Considera-se trânsito a utilização das vias por pessoas, veículos e animais, isolados ou em grupos, conduzidos ou não, para fins de circulação, parada, estacionamento e operação de carga ou descarga.

§ 2º O trânsito, em condições seguras, é um direito de todos e dever dos órgãos e entidades componentes do Sistema Nacional de Trânsito, a estes cabendo, no âmbito das respectivas competências, adotar as medidas destinadas a assegurar esse direito.

§ 3º Os órgãos e entidades componentes do Sistema Nacional de Trânsito respondem, no âmbito das respectivas competências, objetivamente, por danos causados aos cidadãos em virtude de ação, omissão ou erro na execução e manutenção de programas, projetos e serviços que garantam o exercício do direito do trânsito seguro.

► Art. 37, § 6º, da CF.

§ 4º VETADO.

§ 5º Os órgãos e entidades de trânsito pertencentes ao Sistema Nacional de Trânsito darão prioridade em suas ações à defesa da vida, nela incluída a preservação da saúde e do meio ambiente.

Art. 2º São vias terrestres urbanas e rurais as ruas, as avenidas, os logradouros, os caminhos, as passagens, as estradas e as rodovias, que terão seu uso regulamentado pelo órgão ou entidade com circunscrição sobre elas, de acordo com as peculiaridades locais e as circunstâncias especiais.

Parágrafo único. Para os efeitos deste Código, são consideradas vias terrestres as praias abertas à circulação pública e as vias internas pertencentes aos condomínios constituídos por unidades autônomas.

Art. 3º As disposições deste Código são aplicáveis a qualquer veículo, bem como aos proprietários, condutores dos veículos nacionais ou estrangeiros e às pessoas nele expressamente mencionadas.

Art. 4º Os conceitos e definições estabelecidos para os efeitos deste Código são os constantes do Anexo I.

CAPÍTULO II**DO SISTEMA NACIONAL DE TRÂNSITO****SEÇÃO I****DISPOSIÇÕES GERAIS**

Art. 5º O Sistema Nacional de Trânsito é o conjunto de órgãos e entidades da União, dos Estados, do Distrito Federal e dos Municípios que tem por finalidade o exercício das atividades de planejamento, administração, normatização, pesquisa, registro e licenciamento de veículos, formação, habilitação e reciclagem de condutores, educação, engenharia, operação do sistema viário, policiamento, fiscalização, julgamento de infrações e de recursos e aplicação de penalidades.

► Res. do CONTRAN nº 145, de 21-8-2003, dispõe sobre o intercâmbio de informações, entre órgãos e entidades executivos de trânsito dos Estados e do Distrito Federal e os demais órgãos e entidades executivos de trânsito e executivos rodoviários da União, dos Estados, Distrito Federal e dos Municípios que compõem o Sistema Nacional de Trânsito.

► Res. do CONTRAN nº 314, de 8-5-2009, estabelece procedimentos para a execução das campanhas educativas de trânsito a serem promovidas pelos órgãos e entidades do Sistema Nacional de Trânsito.

► Res. do CONTRAN nº 351, de 14-6-2010, estabelece procedimentos para veiculação de mensagens educativas de trânsito em toda peça publicitária destinada à divulgação ou promoção, nos meios de comunicação social, de produtos oriundos da indústria automobilística ou afins.

Art. 6º São objetivos básicos do Sistema Nacional de Trânsito:

I – estabelecer diretrizes da Política Nacional de Trânsito, com vistas à segurança, à fluidez, ao conforto, à defesa ambiental e à educação para o trânsito, e fiscalizar seu cumprimento;

► Res. do CONTRAN nº 166, de 15-9-2004, aprova as diretrizes da Política Nacional de Trânsito.

II – fixar, mediante normas e procedimentos, a padronização de critérios técnicos, financeiros e administrativos para a execução das atividades de trânsito;

III – estabelecer a sistemática de fluxos permanentes de informações entre os seus diversos órgãos e entidades, a fim de facilitar o processo decisório e a integração do Sistema.

- ▶ Res. do CONTRAN nº 142, de 26-3-2003, dispõe sobre o funcionamento do Sistema Nacional de Trânsito – SNT, a participação dos órgãos e entidades de trânsito nas reuniões do sistema e as suas modalidades.

SEÇÃO II

DA COMPOSIÇÃO E DA COMPETÊNCIA DO SISTEMA NACIONAL DE TRÂNSITO

Art. 7º Compõem o Sistema Nacional de Trânsito os seguintes órgãos e entidades:

I – o Conselho Nacional de Trânsito – CONTRAN, coordenador do Sistema e órgão máximo normativo e consultivo;

II – os Conselhos Estaduais de Trânsito – CETRAN e o Conselho de Trânsito do Distrito Federal – CONTRANDIFE, órgãos normativos, consultivos e coordenadores;

- ▶ Res. do CONTRAN nº 244, de 22-6-2007, estabelece diretrizes para a elaboração do Regimento Interno dos Conselhos Estaduais de Trânsito – CETRAN e do Conselho de Trânsito do Distrito Federal – CONTRANDIFE.

III – os órgãos e entidades executivos de trânsito da União, dos Estados, do Distrito Federal e dos Municípios;

IV – os órgãos e entidades executivos rodoviários da União, dos Estados, do Distrito Federal e dos Municípios;

- ▶ Lei nº 10.233, de 5-6-2001, dispõe sobre a reestruturação dos transportes aquaviário e terrestre, cria o Conselho Nacional de Integração de Políticas de Transporte, a Agência Nacional de Transportes Terrestres, a Agência Nacional de Transportes Aquaviários e o Departamento Nacional de Infraestrutura de Transportes.

V – a Polícia Rodoviária Federal;

VI – as Polícias Militares dos Estados e do Distrito Federal; e

VII – as Juntas Administrativas de Recursos de Infrações – JARI.

- ▶ Res. do CONTRAN nº 357, de 2-8-2010, estabelece diretrizes para a elaboração do Regimento Interno das Juntas Administrativas de Recursos de Infrações – JARI.

Art. 7º-A. A autoridade portuária ou a entidade concessionária de porto organizado poderá celebrar convênios com os órgãos previstos no art. 7º, com a interveniência dos Municípios e Estados, juridicamente interessados, para o fim específico de facilitar a autuação por descumprimento da legislação de trânsito.

§ 1º O convênio valerá para toda a área física do porto organizado, inclusive, nas áreas dos terminais alfandegados, nas estações de transbordo, nas instalações portuárias públicas de pequeno porte e nos respectivos estacionamentos ou vias de trânsito internas.

§§ 2º e 3º VETADOS. Lei nº 12.058, de 13-10-2009.

- ▶ Art. 7º-A acrescido pela Lei nº 12.058, de 13-10-2009.

Art. 8º Os Estados, o Distrito Federal e os Municípios organizarão os respectivos órgãos e entidades executivos de trânsito e executivos rodoviários, estabelecendo os limites circunscricionais de suas atuações.

Art. 9º O Presidente da República designará o ministério ou órgão da Presidência responsável pela coordenação máxima do Sistema Nacional de Trânsito, ao qual estará vinculado o CONTRAN e subordinado o órgão máximo executivo de trânsito da União.

- ▶ Dec. nº 4.711, de 29-5-2003, dispõe sobre a coordenação do Sistema Nacional de Trânsito.

Art. 10. O Conselho Nacional de Trânsito – CONTRAN, com sede no Distrito Federal e presidido pelo dirigente do órgão máximo executivo de trânsito da União, tem a seguinte composição:

I e II – VETADOS;

III – um representante do Ministério da Ciência e Tecnologia;

IV – um representante do Ministério da Educação e do Desporto;

V – um representante do Ministério do Exército;

VI – um representante do Ministério do Meio Ambiente e da Amazônia Legal;

VII – um representante do Ministério dos Transportes;

VIII a XIX – VETADOS;

XX – um representante do ministério ou órgão coordenador máximo do Sistema Nacional de Trânsito;

- ▶ Dec. nº 4.711, de 29-5-2003, dispõe sobre a coordenação do Sistema Nacional de Trânsito.

XXI – VETADO;

XXII – um representante do Ministério da Saúde;

- ▶ Inciso XXII acrescido pela Lei nº 9.602, de 21-1-1998.

XXIII – um representante do Ministério da Justiça.

- ▶ Inciso XXIII acrescido pela Lei nº 11.705, de 19-6-2008.
- ▶ Dec. nº 4.710, de 29-5-2003, dispõe sobre a implantação e funcionamento da Câmara Interministerial de Trânsito.

§§ 1º a 3º VETADOS.

Art. 11. VETADO.

Art. 12. Compete ao CONTRAN:

I – estabelecer as normas regulamentares referidas neste Código e as diretrizes da Política Nacional de Trânsito;

- ▶ Res. do CONTRAN nº 166, de 15-9-2004, aprova as diretrizes da Política Nacional de Trânsito.

II – coordenar os órgãos do Sistema Nacional de Trânsito, objetivando a integração de suas atividades;

III – VETADO;

IV – criar Câmaras Temáticas;

- ▶ Art. 13 deste Código.

- ▶ Res. do CONTRAN nº 218, de 20-12-2006, aprova o Regimento Interno das Câmaras Temáticas do CONTRAN.

V – estabelecer seu regimento interno e as diretrizes para o funcionamento dos CETRAN e CONTRANDIFE;

- ▶ Res. do CONTRAN nº 244, de 22-6-2007, estabelece diretrizes para a elaboração do Regimento Interno dos Conselhos Estaduais de Trânsito – CETRAN, e do Conselho de Trânsito do Distrito Federal – CONTRANDIFE.

VI – estabelecer as diretrizes do regimento das JARI;

- ▶ Res. do CONTRAN nº 357, de 2-8-2010, estabelece diretrizes para a elaboração do Regimento Interno das Juntas Administrativas de Recursos de Infrações – JARI.

VII – zelar pela uniformidade e cumprimento das normas contidas neste Código e nas resoluções complementares;

VIII – estabelecer e normatizar os procedimentos para a imposição, a arrecadação e a compensação das multas por infrações cometidas em unidade da Federação diferente da do licenciamento do veículo;

IX – responder às consultas que lhe forem formuladas, relativas à aplicação da legislação de trânsito;

X – normatizar os procedimentos sobre a aprendizagem, habilitação, expedição de documentos de condutores, e registro e licenciamento de veículos;

XI – aprovar, complementar ou alterar os dispositivos de sinalização e os dispositivos e equipamentos de trânsito;

XII – apreciar os recursos interpostos contra as decisões das instâncias inferiores, na forma deste Código;

XIII – avocar, para análise e soluções, processos sobre conflitos de competência ou circunscrição, ou, quando necessário, unificar as decisões administrativas; e

XIV – dirimir conflitos sobre circunscrição e competência de trânsito no âmbito da União, dos Estados e do Distrito Federal.

Art. 13. As Câmaras Temáticas, órgãos técnicos vinculados ao CONTRAN, são integradas por especialistas e têm como objetivo estudar e oferecer sugestões e embasamento técnico sobre assuntos específicos para decisões daquele colegiado.

- ▶ Art. 12, IV, deste Código.

- ▶ Res. do CONTRAN nº 218, de 20-12-2006, aprova o Regimento Interno das Câmaras Temáticas do CONTRAN.

§ 1º Cada Câmara é constituída por especialistas representantes de órgãos e entidades executivos da União, dos Estados, ou do Distrito Federal e dos Municípios, em igual número, pertencentes ao Sistema Nacional de Trânsito, além de especialistas representantes dos diversos segmentos da sociedade relacionados com o trânsito, todos indicados segundo regimento específico definido pelo CONTRAN e designados pelo ministro ou dirigente coordenador máximo do Sistema Nacional de Trânsito.

§ 2º Os segmentos da sociedade, relacionados no parágrafo anterior, serão representados por pessoa jurídica e devem atender aos requisitos estabelecidos pelo CONTRAN.

§ 3º Os coordenadores das Câmaras Temáticas serão eleitos pelos respectivos membros.

§ 4º VETADO.

I a IV – VETADOS.

Art. 14. Compete aos Conselhos Estaduais de Trânsito – CETRAN e ao Conselho de Trânsito do Distrito Federal – CONTRANDIFE:

I – cumprir e fazer cumprir a legislação e as normas de trânsito, no âmbito das respectivas atribuições;

II – elaborar normas no âmbito das respectivas competências;

III – responder a consultas relativas à aplicação da legislação e dos procedimentos normativos de trânsito;

IV – estimular e orientar a execução de campanhas educativas de trânsito;

- ▶ Res. do CONTRAN nº 351, de 14-6-2010, estabelece procedimentos para veiculação de mensagens educativas de trânsito em toda peça publicitária destinada à divulgação ou promoção, nos meios de comunicação social, de produtos oriundos da indústria automobilística ou afins.

V – julgar os recursos interpostos contra decisões:

a) das JARI;

- ##### b) dos órgãos e entidades executivos estaduais, nos casos de inaptidão permanente constatados nos exames de aptidão física, mental ou psicológica;

VI – indicar um representante para compor a comissão examinadora de candidatos portadores de deficiência física à habilitação para conduzir veículos automotores;

VII – VETADO;

VIII – acompanhar e coordenar as atividades de administração, educação, engenharia, fiscalização, policiamento ostensivo de trânsito, formação de condutores, registro e licenciamento de veículos, articulando os órgãos do Sistema no Estado, reportando-se ao CONTRAN;

IX – dirimir conflitos sobre circunscrição e competência de trânsito no âmbito dos Municípios;

X – informar o CONTRAN sobre o cumprimento das exigências definidas nos §§ 1º e 2º do artigo 333; e

XI – designar, em caso de recursos deferidos e na hipótese de reavaliação dos exames, junta especial de saúde para examinar os candidatos à habilitação para conduzir veículos automotores.

- ▶ Inciso XI acrescido pela Lei nº 9.602, de 21-1-1998.

Parágrafo único. Dos casos previstos no inciso V, julgados pelo órgão, não cabe recurso na esfera administrativa.

Art. 15. Os presidentes dos CETRAN e do CONTRANDIFE são nomeados pelos Governadores dos Estados e do Distrito Federal, respectivamente, e deverão ter reconhecida experiência em matéria de trânsito.

§ 1º Os membros dos CETRAN e do CONTRANDIFE são nomeados pelos Governadores dos Estados e do Distrito Federal, respectivamente.

§ 2º Os membros do CETRAN e do CONTRANDIFE deverão ser pessoas de reconhecida experiência em trânsito.

§ 3º O mandato dos membros do CETRAN e do CONTRANDIFE é de dois anos, admitida a recondução.

Art. 16. Junto a cada órgão ou entidade executivos de trânsito ou rodoviário funcionarão Juntas Administrativas de Recursos de Infrações – JARIs, órgãos colegiados responsáveis pelo julgamento dos recursos interpostos contra penalidades por eles impostas.

Parágrafo único. As JARIs têm regimento próprio, observado o disposto no inciso VI do artigo 12, e apoio administrativo e financeiro do órgão ou entidade junto ao qual funcionem.

- ▶ Res. do CONTRAN nº 357, de 2-8-2010, estabelece diretrizes para a elaboração do Regimento Interno das Juntas Administrativas de Recursos de Infrações – JARI.

- ▶ Port. do MJ nº 123, de 14-2-2011, aprova o Regimento Interno das Juntas Administrativas de Recursos de Infrações e dos Colegiados Especiais do Departamento de Polícia Rodoviária Federal – JARI/DPRF.

Art. 17. Compete às JARIs:

I – julgar os recursos interpostos pelos infratores;

- ▶ Art. 5º, LV, da CF.

II – solicitar aos órgãos e entidades executivos de trânsito e executivos rodoviários informações complementares relativas aos recursos, objetivando uma melhor análise da situação recorrida;

III – encaminhar aos órgãos e entidades executivos de trânsito e executivos rodoviários informações sobre problemas observados nas autuações e apontados em recursos, e que se repitam sistematicamente.

Art. 18. VETADO.

Art. 19. Compete ao órgão máximo executivo de trânsito da União:

I – cumprir e fazer cumprir a legislação de trânsito e a execução das normas e diretrizes estabelecidas pelo CONTRAN, no âmbito de suas atribuições;

II – proceder à supervisão, à coordenação, à correção dos órgãos delegados, ao controle e à fiscalização da execução da Política Nacional de Trânsito e do Programa Nacional de Trânsito;

- ▶ Res. do CONTRAN nº 166, de 15-9-2004, aprova as diretrizes da Política Nacional de Trânsito.

III – articular-se com os órgãos dos Sistemas Nacionais de Trânsito, de Transporte e de Segurança Pública, objetivando o combate à violência no trânsito, promovendo, coordenando e executando o controle de ações para a preservação do ordenamento e da segurança do trânsito;

IV – apurar, prevenir e reprimir a prática de atos de improbidade contra a fé pública, o patrimônio, ou a administração pública ou privada, referentes à segurança do trânsito;

V – supervisionar a implantação de projetos e programas relacionados com a engenharia, educação, administração, policiamento e fiscalização do trânsito e outros, visando à uniformidade de procedimento;

VI – estabelecer procedimentos sobre a aprendizagem e habilitação de condutores de veículos, a expedição de documentos de condutores, de registro e licenciamento de veículos;

VII – expedir a Permissão para Dirigir, a Carteira Nacional de Habilitação, os Certificados de Registro e o de Licenciamento Anual mediante delegação aos órgãos executivos dos Estados e do Distrito Federal;

VIII – organizar e manter o Registro Nacional de Carteiras de Habilitação – RENACH;

▶ Res. do CONTRAN nº 19, de 18-2-1998, estabelece a competência para nomeação e homologação dos coordenadores do RENAVAL – Registro Nacional de Veículos Automotores e do RENACH – Registro Nacional de Carteiras de Habilitação.

▶ Res. do CONTRAN nº 276, de 25-4-2008, estabelece procedimentos necessários ao recadastramento dos registros de prontuários de condutores, anteriores ao Registro Nacional de Condutores Habilitados – RENACH, a serem incluídos na Base de Índice Nacional de Condutores – BINCO.

▶ Del. do CONTRAN nº 71, de 22-12-2008, suspende os efeitos da Res. do CONTRAN nº 276, de 25-4-2008, estabelece procedimentos necessários ao recadastramento dos registros de prontuários de condutores, anteriores ao Registro Nacional de Condutores Habilitados – RENACH, a serem incluídos na Base de Índice Nacional de Condutores – BINCO.

IX – organizar e manter o Registro Nacional de Veículos Automotores – RENAVAL;

▶ Res. do CONTRAN nº 19, de 18-2-1998, estabelece a competência para nomeação e homologação dos coordenadores do RENAVAL – Registro Nacional de Veículos Automotores e do RENACH – Registro Nacional de Carteiras de Habilitação.

▶ Port. do DENATRAN nº 14, de 27-11-2003, dispõe sobre o registro pelos órgãos executivos de trânsito dos Estados junto à base estadual do Registro Nacional de Veículos Automotores – RENAVAL relativamente aos contratos de alienação fiduciária de veículos registrados e licenciados.

▶ Res. do CONTRAN nº 339, de 25-2-2010, permite a anotação dos contratos de comodato e de aluguel ou arrendamento não vinculado ao financiamento do veículo, junto ao Registro Nacional de Veículos Automotores.

X – organizar a estatística geral de trânsito no território nacional, definindo os dados a serem fornecidos pelos demais órgãos e promover sua divulgação;

▶ Res. do CONTRAN nº 208, de 26-10-2006, estabelece as bases para a organização e o funcionamento do Registro Nacional de Acidentes e Estatísticas de Trânsito – RENAEST.

XI – estabelecer modelo padrão de coleta de informações sobre as ocorrências de acidentes de trânsito e as estatísticas do trânsito;

XII – administrar fundo de âmbito nacional destinado à segurança e à educação de trânsito;

▶ Res. do CONTRAN nº 335, de 24-11-2009, estabelece os requisitos necessários à coordenação do sistema de arrecadação de multas de trânsito e a implantação do sistema informatizado de controle de arrecadação dos recursos do Fundo Nacional de Segurança e Educação de Trânsito – FUNSET.

XIII – coordenar a administração de arrecadação de multas por infrações ocorridas em localidade diferente daquela da habilitação do condutor infrator e em unidade da Federação diferente daquela do licenciamento do veículo;

▶ Res. do CONTRAN nº 155, de 28-1-2004, estabelece as bases para a organização e o funcionamento do Registro Nacional de Infrações de Trânsito – RENAINF.

▶ Res. do CONTRAN nº 217, de 14-12-2006, delega competência ao órgão máximo executivo de trânsito da União para estabelecer os campos de preenchimento das informações que devem constar do Auto de Infração.

▶ Port. do DENATRAN nº 59, de 25-10-2007, estabelece os campos de informações que deverão constar do Auto de Infração, os campos facultativos e o preenchimento, para fins de uniformização em todo o território nacional.

XIV – fornecer aos órgãos e entidades do Sistema Nacional de Trânsito informações sobre registros de veículos e de condutores, mantendo o fluxo permanente de informações com os demais órgãos do Sistema;

XV – promover, em conjunto com os órgãos competentes do Ministério da Educação e do Desporto, de acordo com as diretrizes do CONTRAN, a elaboração e a implementação de programas de educação de trânsito nos estabelecimentos de ensino;

XVI – elaborar e distribuir conteúdos programáticos para a educação de trânsito;

XVII – promover a divulgação de trabalhos técnicos sobre o trânsito;

XVIII – elaborar, juntamente com os demais órgãos e entidades do Sistema Nacional de Trânsito, e submeter à aprovação do CONTRAN, a complementação ou alteração da sinalização e dos dispositivos e equipamentos de trânsito;

XIX – organizar, elaborar, complementar e alterar os manuais e normas de projetos de implementação da sinalização, dos dispositivos e equipamentos de trânsito aprovados pelo CONTRAN;

XX – expedir a permissão internacional para conduzir veículo e o certificado de passagem nas alfândegas, mediante delegação aos órgãos executivos dos Estados e do Distrito Federal;

XXI – promover a realização periódica de reuniões regionais e congressos nacionais de trânsito, bem como propor a representação do Brasil em congressos ou reuniões internacionais;

- ▶ Res. do CONTRAN nº 383, de 14-12-1967, dispõe sobre Congressos Nacionais de Trânsito.

XXII – propor acordos de cooperação com organismos internacionais, com vistas ao aperfeiçoamento das ações inerentes à segurança e educação de trânsito;

XXIII – elaborar projetos e programas de formação, treinamento e especialização do pessoal encarregado da execução das atividades de engenharia, educação, policiamento ostensivo, fiscalização, operação e administração de trânsito, propondo medidas que estimulem a pesquisa científica e o ensino técnico-profissional de interesse do trânsito, e promovendo a sua realização;

XXIV – opinar sobre assuntos relacionados ao trânsito interestadual e internacional;

XXV – elaborar e submeter à aprovação do CONTRAN as normas e requisitos de segurança veicular para fabricação e montagem de veículos, consoante sua destinação;

- ▶ Res. do CONTRAN nº 461, de 18-12-1972, estabelece requisitos de segurança para os veículos automotores de fabricação nacional.
- ▶ Res. do CONTRAN nº 463, de 21-8-1973, estabelece requisitos de segurança para os veículos automotores de fabricação nacional.
- ▶ Res. do CONTRAN nº 636, de 5-9-1984, estabelece requisitos de segurança para componentes de veículos automotores.
- ▶ Res. do CONTRAN nº 675, de 9-9-1986, dispõe sobre requisitos aplicáveis aos materiais de revestimento interno do habitáculo de veículos.
- ▶ Res. do CONTRAN nº 725, de 31-12-1988, fixa os requisitos de segurança para a circulação de veículos transportadores de contêineres.
- ▶ Res. do CONTRAN nº 777, de 23-12-1993, dispõe sobre os procedimentos para avaliação dos sistemas de freios de veículos.
- ▶ Res. do CONTRAN nº 784, de 12-7-1994, regulamenta o uso e estabelece requisitos para os vidros de segurança dos veículos.
- ▶ Res. do CONTRAN nº 78, de 19-11-1998, trata das normas e requisitos de segurança para a fabricação, montagem e transformação de veículos.
- ▶ Res. do CONTRAN nº 316, de 8-5-2009, estabelece os requisitos de segurança para veículos de transporte coletivo de passageiros M2 e M3 (tipos micro-ônibus e ônibus) de fabricação nacional e estrangeira.

XXVI – estabelecer procedimentos para a concessão do código marca-modelo dos veículos para efeito de registro, emplacamento e licenciamento;

- ▶ Res. do CONTRAN nº 291, de 29-8-2008, dispõe sobre a concessão de código de marca/modelo/versão para veículos.

XXVII – instruir os recursos interpostos das decisões do CONTRAN, ao ministro ou dirigente coordenador máximo do Sistema Nacional de Trânsito;

XXVIII – estudar os casos omissos na legislação de trânsito e submetê-los, com proposta de solução, ao Ministério ou órgão coordenador máximo do Sistema Nacional de Trânsito;

XXIX – prestar suporte técnico, jurídico, administrativo e financeiro ao CONTRAN.

§ 1º Comprovada, por meio de sindicância, a deficiência técnica ou administrativa ou a prática constante de atos de improbidade contra a fé pública, contra o patrimônio ou contra a administração pública, o órgão executivo de trânsito da União, mediante aprovação do CONTRAN, assumirá diretamente ou por delegação, a execução total ou parcial das atividades do órgão executivo de trânsito estadual que tenha motivado a investigação, até que as irregularidades sejam sanadas.

- ▶ Lei nº 8.429, de 2-7-1992 (Lei da Improbidade Administrativa).

§ 2º O regimento interno do órgão executivo de trânsito da União disporá sobre sua estrutura organizacional e seu funcionamento.

§ 3º Os órgãos e entidades executivos de trânsito e executivos rodoviários da União, dos Estados, do Distrito Federal e dos Municípios fornecerão, obrigatoriamente, mês a mês, os dados estatísticos para os fins previstos no inciso X.

Art. 20. Compete à Polícia Rodoviária Federal, no âmbito das rodovias e estradas federais:

I – cumprir e fazer cumprir a legislação e as normas de trânsito, no âmbito de suas atribuições;

II – realizar o patrulhamento ostensivo, executando operações relacionadas com a segurança pública, com o objetivo de preservar a ordem, incolumidade das pessoas, o patrimônio da União e o de terceiros;

III – aplicar e arrecadar as multas impostas por infrações de trânsito, as medidas administrativas decorrentes e os valores provenientes de estada e remoção de veículos, objetos, animais e escolta de veículos de cargas superdimensionadas ou perigosas;

IV – efetuar levantamento dos locais de acidentes de trânsito e dos serviços de atendimento, socorro e salvamento de vítimas;

V – credenciar os serviços de escolta, fiscalizar e adotar medidas de segurança relativas aos serviços de remoção de veículos, escolta e transporte de carga indivisível;

VI – assegurar a livre circulação nas rodovias federais, podendo solicitar ao órgão rodoviário a adoção de medidas emergenciais, e zelar pelo cumprimento das normas legais relativas ao direito de vizinhança, promovendo a interdição de construções e instalações não autorizadas;

VII – coletar dados estatísticos e elaborar estudos sobre acidentes de trânsito e suas causas, adotando ou indicando medidas operacionais preventivas e encaminhando-os ao órgão rodoviário federal;

VIII – implementar as medidas da Política Nacional de Segurança e Educação de Trânsito;

IX – promover e participar de projetos e programas de educação e segurança, de acordo com as diretrizes estabelecidas pelo CONTRAN;

X – integrar-se a outros órgãos e entidades do Sistema Nacional de Trânsito para fins de arrecadação e compensação de multas impostas na área de sua competência, com vistas à unificação do licenciamento, à simplificação e à celeridade das transferências de veículos e de prontuários de condutores de uma para outra unidade da Federação;

▶ Res. do CONTRAN nº 145, de 21-8-2003, dispõe sobre o intercâmbio de informações, entre órgãos e entidades executivos de trânsito dos Estados e do Distrito Federal e os demais órgãos e entidades executivos de trânsito e executivos rodoviários da União, dos Estados, Distrito Federal e dos Municípios que compõem o Sistema Nacional de Trânsito.

XI – fiscalizar o nível de emissão de poluentes e ruído produzidos pelos veículos automotores ou pela sua carga, de acordo com o estabelecido no artigo 66, além de dar apoio, quando solicitado, às ações específicas dos órgãos ambientais.

▶ Art. 225 da CF.

▶ Lei nº 8.723, de 28-10-1993, dispõe sobre a redução de emissão de poluentes por veículos automotores.

▶ Res. do CONTRAN nº 289, de 29-8-2008, dispõe sobre normas de atuação a serem adotadas pelo Departamento Nacional de Infraestrutura de Transportes – DNIT e o Departamento de Polícia Rodoviária Federal – DPRF na fiscalização do trânsito nas rodovias federais.

Art. 21. Compete aos órgãos e entidades executivos rodoviários da União, dos Estados, do Distrito Federal e dos Municípios, no âmbito de sua circunscrição:

I – cumprir e fazer cumprir a legislação e as normas de trânsito, no âmbito de suas atribuições;

II – planejar, projetar, regulamentar e operar o trânsito de veículos, de pedestres e de animais, e promover o desenvolvimento da circulação e da segurança de ciclistas;

III – implantar, manter e operar o sistema de sinalização, os dispositivos e os equipamentos de controle viário;

IV – coletar dados e elaborar estudos sobre os acidentes de trânsito e suas causas;

V – estabelecer, em conjunto com os órgãos de policiamento ostensivo de trânsito, as respectivas diretrizes para o policiamento ostensivo de trânsito;

VI – executar a fiscalização de trânsito, autuar, aplicar as penalidades de advertência, por escrito, e ainda as multas e medidas administrativas cabíveis, notificando os infratores e arrecadando as multas que aplicar;

VII – arrecadar valores provenientes de estada e remoção de veículos e objetos, e escolta de veículos de cargas superdimensionadas ou perigosas;

VIII – fiscalizar, autuar, aplicar as penalidades e medidas administrativas cabíveis, relativas a infrações por excesso de peso, dimensões e lotação dos veículos, bem como notificar e arrecadar as multas que aplicar;

IX – fiscalizar o cumprimento da norma contida no artigo 95, aplicando as penalidades e arrecadando as multas nele previstas;

X – implementar as medidas da Política Nacional de Trânsito e do Programa Nacional de Trânsito;

▶ Res. do CONTRAN nº 166, de 15-9-2004, aprova as diretrizes da Política Nacional de Trânsito.

XI – promover e participar de projetos e programas de educação e segurança, de acordo com as diretrizes estabelecidas pelo CONTRAN;

XII – integrar-se a outros órgãos e entidades do Sistema Nacional de Trânsito para fins de arrecadação e compensação de multas impostas na área de sua competência, com vistas à unificação do licenciamento, à simplificação e à celeridade das transferências de veículos e de prontuários de condutores de uma para outra unidade da Federação;

▶ Res. do CONTRAN nº 145, de 21-8-2003, dispõe sobre o intercâmbio de informações, entre órgãos e entidades executivos de trânsito dos Estados e do Distrito Federal e os demais órgãos e entidades executivos de trânsito e executivos rodoviários da União, dos Estados, Distrito Federal e dos Municípios que compõem o Sistema Nacional de Trânsito.

XIII – fiscalizar o nível de emissão de poluentes e ruído produzidos pelos veículos automotores ou pela sua carga, de acordo com o estabelecido no artigo 66, além de dar apoio às ações específicas dos órgãos ambientais locais, quando solicitado;

- ▶ Art. 225 da CF.
- ▶ Lei nº 8.723, de 28-10-1993, dispõe sobre a redução de emissão de poluentes por veículos automotores.
- ▶ Res. do CONTRAN nº 289, de 29-8-2008, dispõe sobre normas de atuação a serem adotadas pelo Departamento Nacional de Infraestrutura de Transportes – DNIT e o Departamento de Polícia Rodoviária Federal – DPRF na fiscalização do trânsito nas rodovias federais.

XIV – vistoriar veículos que necessitem de autorização especial para transitar e estabelecer os requisitos técnicos a serem observados para a circulação desses veículos.

Parágrafo único. VETADO.

Art. 22. Compete aos órgãos ou entidades executivos de trânsito dos Estados e do Distrito Federal, no âmbito de sua circunscrição:

- I – cumprir e fazer cumprir a legislação e as normas de trânsito, no âmbito das respectivas atribuições;
- II – realizar, fiscalizar e controlar o processo de formação, aperfeiçoamento, reciclagem e suspensão de condutores, expedir e cassar Licença de Aprendizagem, Permissão para Dirigir e Carteira Nacional de Habilitação, mediante delegação do órgão federal competente;
- III – vistoriar, inspecionar quanto às condições de segurança veicular, registrar, emplacar, selar a placa, e licenciar veículos, expedindo o Certificado de Registro e o Licenciamento Anual, mediante delegação do órgão federal competente;
- IV – estabelecer, em conjunto com as Polícias Militares, as diretrizes para o policiamento ostensivo de trânsito;
- V – executar a fiscalização de trânsito, autuar e aplicar as medidas administrativas cabíveis pelas infrações previstas neste Código, excetuadas aquelas relacionadas nos incisos VI e VII do artigo 24, no exercício regular do Poder de Polícia de Trânsito;
- VI – aplicar as penalidades por infrações previstas neste Código, com exceção daquelas relacionadas nos incisos VII e VIII do artigo 24, notificando os infratores e arrecadando as multas que aplicar;
- VII – arrecadar valores provenientes de estada e remoção de veículos e objetos;
- VIII – comunicar ao órgão executivo de trânsito da União a suspensão e a cassação do direito de dirigir e o recolhimento da Carteira Nacional de Habilitação;
- IX – coletar dados estatísticos e elaborar estudos sobre acidentes de trânsito e suas causas;
- X – credenciar órgãos ou entidades para a execução de atividades previstas na legislação de trânsito, na forma estabelecida em norma do CONTRAN;
- XI – implementar as medidas da Política Nacional de Trânsito e do Programa Nacional de Trânsito;
 - ▶ Res. do CONTRAN nº 166, de 15-9-2004, aprova as diretrizes da Política Nacional de Trânsito.
 - ▶ Res. do CONTRAN nº 265, de 14-12-2007, dispõe sobre a formação teórico-técnica do processo de habilitação de condutores de veículos automotores elétricos como atividade extracurricular no ensino médio e define os procedimentos para implementação nas escolas interessadas.
- XII – promover e participar de projetos e programas de educação e segurança de trânsito de acordo com as diretrizes estabelecidas pelo CONTRAN;
- XIII – integrar-se a outros órgãos e entidades do Sistema Nacional de Trânsito para fins de arrecadação e compensação de multas impostas na área de sua competência, com vistas à unificação do licenciamento, à simplificação e à celeridade das transferências de veículos e de prontuários de condutores de uma para outra unidade da Federação;
 - ▶ Res. do CONTRAN nº 145, de 21-8-2003, dispõe sobre o intercâmbio de informações, entre órgãos e entidades executivos de trânsito dos Estados e do Distrito Federal e os demais órgãos e entidades executivos de trânsito e executivos rodoviários da União, dos Estados, Distrito Federal e dos Municípios que compõem o Sistema Nacional de Trânsito.
- XIV – fornecer, aos órgãos e entidades executivos de trânsito e executivos rodoviários municipais, os dados cadastrais dos veículos registrados e dos condutores habilitados, para fins de imposição e notificação de penalidades e de arrecadação de multas nas áreas de suas competências;
 - ▶ Res. do CONTRAN nº 145, de 21-8-2003, dispõe sobre o intercâmbio de informações, entre órgãos e entidades executivos de trânsito dos Estados e do Distrito Federal e os demais órgãos e entidades executivos de trânsito e executivos rodoviários da União, dos Estados, Distrito Federal e dos Municípios que compõem o Sistema Nacional de Trânsito.

XV – fiscalizar o nível de emissão de poluentes e ruído produzidos pelos veículos automotores ou pela sua carga, de acordo com o estabelecido no artigo 66, além de dar apoio, quando solicitado, às ações específicas dos órgãos ambientais locais;

▶ Art. 225 da CF.

▶ Lei nº 8.723, de 28-10-1993, dispõe sobre a redução de emissão de poluentes por veículos automotores.

XVI – articular-se com os demais órgãos do Sistema Nacional de Trânsito no Estado, sob coordenação do respectivo CETRAN.

▶ Res. do CONTRAN nº 379, de 11-10-1967, dispõe sobre a criação de Circunscrições Regionais de Trânsito nos Estados.

▶ Res. do CONTRAN nº 738, de 19-10-1989, estabelece procedimento a ser adotado pelas Circunscrições Regionais de Trânsito.

Art. 23. Compete às Polícias Militares dos Estados e do Distrito Federal:

▶ Art. 144, § 5º, da CF.

I e II – VETADOS;

III – executar a fiscalização de trânsito, quando e conforme convênio firmado, como agente do órgão ou entidade executivos de trânsito ou executivos rodoviários, concomitantemente com os demais agentes credenciados;

IV a VII – VETADOS.

Parágrafo único. VETADO.

Art. 24. Compete aos órgãos e entidades executivos de trânsito dos Municípios, no âmbito de sua circunscrição:

I – cumprir e fazer cumprir a legislação e as normas de trânsito, no âmbito de suas atribuições;

II – planejar, projetar, regulamentar e operar o trânsito de veículos, de pedestres e de animais, e promover o desenvolvimento da circulação e da segurança de ciclistas;

III – implantar, manter e operar o sistema de sinalização, os dispositivos e os equipamentos de controle viário;

IV – coletar dados estatísticos e elaborar estudos sobre os acidentes de trânsito e suas causas;

V – estabelecer, em conjunto com os órgãos de polícia ostensiva de trânsito, as diretrizes para o policiamento ostensivo de trânsito;

VI – executar a fiscalização de trânsito, autuar e aplicar as medidas administrativas cabíveis, por infrações de circulação, estacionamento e parada previstas neste Código, no exercício regular do Poder de Polícia de Trânsito;

VII – aplicar as penalidades de advertência por escrito e multa, por infrações de circulação, estacionamento e parada previstas neste Código, notificando os infratores e arrecadando as multas que aplicar;

VIII – fiscalizar, autuar e aplicar as penalidades e medidas administrativas cabíveis relativas a infrações por excesso de peso, dimensões e lotação dos veículos, bem como notificar e arrecadar as multas que aplicar;

IX – fiscalizar o cumprimento da norma contida no artigo 95, aplicando as penalidades e arrecadando as multas nele previstas;

X – implantar, manter e operar sistema de estacionamento rotativo pago nas vias;

XI – arrecadar valores provenientes de estada e remoção de veículos e objetos, e escolta de veículos de cargas superdimensionadas ou perigosas;

XII – credenciar os serviços de escolta, fiscalizar e adotar medidas de segurança relativas aos serviços de remoção de veículos, escolta e transporte de carga indivisível;

XIII – integrar-se a outros órgãos e entidades do Sistema Nacional de Trânsito para fins de arrecadação e compensação de multas impostas na área de sua competência, com vistas à unificação do licenciamento, à simplificação e à celeridade das transferências de veículos e de prontuários dos condutores de uma para outra unidade da Federação;

▶ Res. do CONTRAN nº 145, de 21-8-2003, dispõe sobre o intercâmbio de informações, entre órgãos e entidades executivos de trânsito dos Estados e do Distrito Federal e os demais órgãos e entidades executivos de trânsito e executivos rodoviários da União, dos Estados, Distrito Federal e dos Municípios que compõem o Sistema Nacional de Trânsito.

XIV – implantar as medidas da Política Nacional de Trânsito e do Programa Nacional de Trânsito;

▶ Res. do CONTRAN nº 166, de 15-9-2004, aprova as diretrizes da Política Nacional de Trânsito.

XV – promover e participar de projetos e programas de educação e segurança de trânsito de acordo com as diretrizes estabelecidas pelo CONTRAN;

XVI – planejar e implantar medidas para redução da circulação de veículos e reorientação do tráfego, com o objetivo de diminuir a emissão global de poluentes;

XVII – registrar e licenciar, na forma da legislação, ciclomotores, veículos de tração e propulsão humana e de tração animal, fiscalizando, autuando, aplicando penalidades e arrecadando multas decorrentes de infrações;

XVIII – conceder autorização para conduzir veículos de propulsão humana e de tração animal;

XIX – articular-se com os demais órgãos do Sistema Nacional de Trânsito no Estado, sob coordenação do respectivo CETRAN;

XX – fiscalizar o nível de emissão de poluentes e ruído produzidos pelos veículos automotores ou pela sua carga, de acordo com o estabelecido no artigo 66, além de dar apoio às ações específicas de órgão ambiental local, quando solicitado;

► Art. 225 da CF.

► Lei nº 8.723, de 28-10-1993, dispõe sobre a redução de emissão de poluentes por veículos automotores.

XXI – vistoriar veículos que necessitem de autorização especial para transitar e estabelecer os requisitos técnicos a serem observados para a circulação desses veículos;

§ 1º As competências relativas a órgão ou entidade municipal serão exercidas no Distrito Federal por seu órgão ou entidade executivos de trânsito.

§ 2º Para exercer as competências estabelecidas neste artigo, os Municípios deverão integrar-se ao Sistema Nacional de Trânsito, conforme previsto no artigo 333 deste Código.

► Res. do CONTRAN nº 296, de 28-10-2008, dispõe sobre a integração dos órgãos e entidades executivos de trânsito e rodoviários municipais ao Sistema Nacional de Trânsito.

Art. 25. Os órgãos e entidades executivos do Sistema Nacional de Trânsito poderão celebrar convênio delegando as atividades previstas neste Código, com vistas a maior eficiência e à segurança para os usuários da via.

Parágrafo único. Os órgãos e entidades de trânsito poderão prestar serviços de capacitação técnica, assessoria e monitoramento das atividades relativas ao trânsito durante prazo a ser estabelecido entre as partes, com ressarcimento dos custos apropriados.

CAPÍTULO III

DAS NORMAS GERAIS DE CIRCULAÇÃO E CONDUTA

Art. 26. Os usuários das vias terrestres devem:

I – abster-se de todo ato que possa constituir perigo ou obstáculo para o trânsito de veículos, de pessoas ou de animais, ou ainda causar danos a propriedades públicas ou privadas;

II – abster-se de obstruir o trânsito ou torná-lo perigoso, atirando, depositando ou abandonando na via objetos ou substâncias, ou nela criando qualquer outro obstáculo.

► Arts. 173 e 245 deste Código.

Art. 27. Antes de colocar o veículo em circulação nas vias públicas, o condutor deverá verificar a existência e as boas condições de funcionamento dos equipamentos de uso obrigatório, bem como assegurar-se da existência de combustível suficiente para chegar ao local de destino.

► Arts. 180 e 230, IX, deste Código.

Art. 28. O condutor deverá, a todo momento, ter domínio de seu veículo, dirigindo-o com atenção e cuidados indispensáveis à segurança do trânsito.

► Art. 169 deste Código.

► Art. 13, § 1º, da CTVV.

Art. 29. O trânsito de veículos nas vias terrestres abertas à circulação obedecerá às seguintes normas:

I – a circulação far-se-á pelo lado direito da via, admitindo-se as exceções devidamente sinalizadas;

► Arts. 184, 185 e 186 deste Código.

► Art. 10, § 1º, da CTVV.

II – o condutor deverá guardar distância de segurança lateral e frontal entre o seu e os demais veículos, bem como em relação ao bordo da pista, considerando-se, no momento, a velocidade e as condições do local, da circulação, do veículo e as condições climáticas;

► Arts. 192 e 201 deste Código.

► Art. 13, § 3º, da CTVV.

III – quando veículos, transitando por fluxos que se cruzem, se aproximarem de local não sinalizado, terá preferência de passagem:

a) no caso de apenas um fluxo ser proveniente de rodovia, aquele que estiver circulando por ela;

b) no caso de rotatória, aquele que estiver circulando por ela;

c) nos demais casos, o que vier pela direita do condutor;

► Art. 215, I, deste Código.

IV – quando uma pista de rolamento comportar várias faixas de circulação no mesmo sentido, são as da direita destinadas ao deslocamento dos veículos mais lentos e de maior porte, quando não houver faixa especial a eles destinada, e as da esquerda, destinadas à ultrapassagem e ao deslocamento dos veículos de maior velocidade;

► Art. 185 deste Código.

V – o trânsito de veículos sobre passeios, calçadas e nos acostamentos, só poderá ocorrer para que se adentre ou se saia dos imóveis ou áreas especiais de estacionamento;

► Art. 193 deste Código.

VI – os veículos precedidos de batedores terão prioridade de passagem, respeitadas as demais normas de circulação;

► Art. 189 deste Código.

VII – os veículos destinados a socorro de incêndio e salvamento, os de polícia, os de fiscalização e operação de trânsito e as ambulâncias, além de prioridade de trânsito, gozam de livre circulação, estacionamento e parada, quando em serviço de urgência e devidamente identificados por dispositivos regulamentares de alarme sonoro e iluminação vermelha intermitente, observadas as seguintes disposições:

► Arts. 189, 190, 222 e 230, XII e XIII, deste Código.

► Res. do CONTRAN nº 268, de 15-2-2008, dispõe sobre o uso de luzes intermitentes ou rotativas em veículos.

- a) quando os dispositivos estiverem acionados, indicando a proximidade dos veículos, todos os condutores deverão deixar livre a passagem pela faixa da esquerda, indo para a direita da via e parando, se necessário;
- b) os pedestres, ao ouvir o alarme sonoro, deverão aguardar no passeio, só atravessando a via quando o veículo já tiver passado pelo local;
- c) o uso de dispositivos de alarme sonoro e de iluminação vermelha intermitente só poderá ocorrer quando da efetiva prestação de serviço de urgência;
- d) a prioridade de passagem na via e no cruzamento deverá se dar com velocidade reduzida e com os devidos cuidados de segurança, obedecidas as demais normas deste Código;

VIII – os veículos prestadores de serviços de utilidade pública, quando em atendimento na via, gozam de livre parada e estacionamento no local da prestação de serviço, desde que devidamente sinalizados, devendo estar identificados na forma estabelecida pelo CONTRAN;

► Art. 230, XII e XIII, deste Código.

► Res. do CONTRAN nº 268, de 15-2-2008, dispõe sobre o uso de luzes intermitentes ou rotativas em veículos.

IX – a ultrapassagem de outro veículo em movimento deverá ser feita pela esquerda, obedecida a sinalização regulamentar e as demais normas estabelecidas neste Código, exceto quando o veículo a ser ultrapassado estiver sinalizando o propósito de entrar à esquerda;

► Arts. 199, 200 e 202, I, deste Código.

► Art. 11, § 1º, a e b, da CTVV.

X – todo condutor deverá, antes de efetuar uma ultrapassagem, certificar-se de que:

- a) nenhum condutor que venha atrás haja começado uma manobra para ultrapassá-lo;
- b) quem o precede na mesma faixa de trânsito não haja indicado o propósito de ultrapassar um terceiro;
- c) a faixa de trânsito que vai tomar esteja livre numa extensão suficiente para que sua manobra não ponha em perigo ou obstrua o trânsito que venha em sentido contrário;

► Art. 191 deste Código.

► Art. 11, § 2º, a a c, da CTVV.

XI – todo condutor ao efetuar a ultrapassagem deverá:

- a) indicar com antecedência a manobra pretendida, acionando a luz indicadora de direção do veículo ou por meio de gesto convencional de braço;

► Art. 196 deste Código.

- b) afastar-se do usuário ou usuários aos quais ultrapassa, de tal forma que deixe livre uma distância lateral de segurança;

► Arts. 192 e 201 deste Código.

► Art. 11, § 4º, da CTVV.

- c) retomar, após a efetivação da manobra, a faixa de trânsito de origem, acionando a luz indicadora de direção do veículo ou fazendo gesto convencional de braço, adotando os cuidados necessários para não pôr em perigo ou obstruir o trânsito dos veículos que ultrapassou;

XII – os veículos que se deslocam sobre trilhos terão preferência de passagem sobre os demais, respeitadas as normas de circulação.

► Art. 212 deste Código.

§ 1º As normas de ultrapassagem previstas nas alíneas *a* e *b* do inciso X e *a* e *b* do inciso XI aplicam-se à transposição de faixas, que pode ser realizada tanto pela faixa da esquerda como pela da direita.

§ 2º Respeitadas as normas de circulação e conduta estabelecidas neste artigo, em ordem decrescente, os veículos de maior porte serão sempre responsáveis pela segurança dos menores, os motorizados pelos não motorizados e, juntos, pela incolumidade dos pedestres.

Art. 30. Todo condutor, ao perceber que outro que o segue tem o propósito de ultrapassá-lo, deverá:

I – se estiver circulando pela faixa da esquerda, deslocar-se para a faixa da direita, sem acelerar a marcha;

II – se estiver circulando pelas demais faixas, manter-se naquela na qual está circulando, sem acelerar a marcha.

► Art. 198 deste Código.

Parágrafo único. Os veículos mais lentos, quando em fila, deverão manter distância suficiente entre si para permitir que veículos que os ultrapassem possam se intercalar na fila com segurança.

Art. 31. O condutor que tenha o propósito de ultrapassar um veículo de transporte coletivo que esteja parado, efetuando embarque ou desembarque de passageiros, deverá reduzir a velocidade, dirigindo com atenção redobrada ou parar o veículo com vistas à segurança dos pedestres.

► Art. 200 deste Código.

Art. 32. O condutor não poderá ultrapassar veículos em vias com duplo sentido de direção e pista única, nos trechos em curvas e em aclives sem visibilidade suficiente, nas passagens de nível, nas pontes e viadutos e nas travessias de pedestres, exceto quando houver sinalização permitindo a ultrapassagem.

► Art. 203 deste Código.

Art. 33. Nas interseções e suas proximidades, o condutor não poderá efetuar ultrapassagem.

► Art. 202, II, deste Código.

Art. 34. O condutor que queira executar uma manobra deverá certificar-se de que pode executá-la sem perigo para os demais usuários da via que o seguem, precedem ou vão cruzar com ele, considerando sua posição, sua direção e sua velocidade.

Art. 35. Antes de iniciar qualquer manobra que implique um deslocamento lateral, o condutor deverá indicar seu propósito de forma clara e com a devida antecedência, por meio da luz indicadora de direção de seu veículo, ou fazendo gesto convencional de braço.

► Art. 196 deste Código.

Parágrafo único. Entende-se por deslocamento lateral a transposição de faixas, movimentos de conversão à direita, à esquerda e retornos.

Art. 36. O condutor que for ingressar numa via, procedente de um lote lindeiro a essa via, deverá dar preferência aos veículos e pedestres que por ela estejam transitando.

► Arts. 214, V, e 216 deste Código.

Art. 37. Nas vias providas de acostamento, a conversão à esquerda e a operação de retorno deverão ser feitas nos locais apropriados e, onde estes não existirem, o condutor deverá aguardar no acostamento, à direita, para cruzar a pista com segurança.

► Art. 204 deste Código.

Art. 38. Antes de entrar à direita ou à esquerda, em outra via ou em lotes lindeiros, o condutor deverá:

I – ao sair da via pelo lado direito, aproximar-se o máximo possível do bordo direito da pista e executar sua manobra no menor espaço possível;

II – ao sair da via pelo lado esquerdo, aproximar-se o máximo possível de seu eixo ou da linha divisória da pista, quando houver, caso se trate de uma pista com circulação nos dois sentidos, ou do bordo esquerdo, tratando-se de uma pista de um só sentido.

► Art. 197 deste Código.

Parágrafo único. Durante a manobra de mudança de direção, o condutor deverá ceder passagem aos pedestres e ciclistas, aos veículos que transitem em sentido contrário pela pista da via da qual vai sair, respeitadas as normas de preferência de passagem.

Art. 39. Nas vias urbanas, a operação de retorno deverá ser feita nos locais para isto determinados, quer por meio de sinalização, quer pela existência de locais apropriados, ou, ainda, em outros locais que ofereçam condições de segurança e fluidez, observadas as características da via, do veículo, das condições meteorológicas e da movimentação de pedestres e ciclistas.

► Art. 206 deste Código.

Art. 40. O uso de luzes em veículo obedecerá às seguintes determinações:

I – o condutor manterá acesos os faróis do veículo, utilizando luz baixa, durante a noite e durante o dia nos túneis providos de iluminação pública;

► Art. 250, I, a e b, deste Código.

II – nas vias não iluminadas o condutor deve usar luz alta, exceto ao cruzar com outro veículo ou ao segui-lo;

► Art. 223 deste Código.

III – a troca de luz baixa e alta, de forma intermitente e por curto período de tempo, com o objetivo de advertir outros motoristas, só poderá ser utilizada para indicar a intenção de ultrapassar o veículo que segue à frente ou para indicar a existência de risco à segurança para os veículos que circulam no sentido contrário;

► Art. 251, II, deste Código.

IV – o condutor manterá acesas pelo menos as luzes de posição do veículo quando sob chuva forte, neblina ou cerração;

► Art. 250, II, deste Código.

V – o condutor utilizará o pisca-alerta nas seguintes situações:

a) em imobilizações ou situações de emergência;

b) quando a regulamentação da via assim o determinar;

► Arts. 179 e 251, I, deste Código.

VI – durante a noite, em circulação, o condutor manterá acesa a luz de placa;

► Art. 250, III, deste Código.

VII – o condutor manterá acesas, à noite, as luzes de posição quando o veículo estiver parado para fins de embarque ou desembarque de passageiros e carga ou descarga de mercadorias.

► Art. 249 deste Código.

Parágrafo único. Os veículos de transporte coletivo regular de passageiros, quando circularem em faixas próprias a eles destinadas, e os ciclos motorizados deverão utilizar-se de farol de luz baixa durante o dia e a noite.

► Art. 250, I, c e d, deste Código.

► Res. do CONTRAN nº 18, de 17-2-1998, recomenda o uso, nas rodovias, de farol baixo aceso durante o dia.

Art. 41. O condutor de veículo só poderá fazer uso de buzina, desde que em toque breve, nas seguintes situações:

I – para fazer as advertências necessárias a fim de evitar acidentes;

II – fora das áreas urbanas, quando for conveniente advertir a um condutor que se tem o propósito de ultrapassá-lo.

► Art. 227 deste Código.

► Res. do CONTRAN nº 35, de 21-5-1998, estabelece método de ensaio para medição de pressão sonora por buzina ou equipamento similar.

Art. 42. Nenhum condutor deverá frear bruscamente seu veículo, salvo por razões de segurança.

► Art. 17, § 2º, da CTVV.

Art. 43. Ao regular a velocidade, o condutor deverá observar constantemente as condições físicas da via, do veículo e da carga, as condições meteorológicas e a intensidade do trânsito, obedecendo aos limites máximos de velocidade estabelecidos para a via, além de:

I – não obstruir a marcha normal dos demais veículos em circulação sem causa justificada, transitando a uma velocidade anormalmente reduzida;

II – sempre que quiser diminuir a velocidade de seu veículo deverá antes certificar-se de que pode fazê-lo sem risco nem inconvenientes para os outros condutores, a não ser que haja perigo iminente;

III – indicar, de forma clara, com a antecedência necessária e a sinalização devida, a manobra de redução de velocidade.

Art. 44. Ao aproximar-se de qualquer tipo de cruzamento, o condutor do veículo deve demonstrar prudência especial, transitando em velocidade moderada, de forma que possa deter seu veículo com segurança para dar passagem a pedestre e a veículos que tenham o direito de preferência.

Art. 45. Mesmo que a indicação luminosa do semáforo lhe seja favorável, nenhum condutor pode entrar em uma interseção se houver possibilidade de ser obrigado a imobilizar o veículo na área do cruzamento, obstruindo ou impedindo a passagem do trânsito transversal.

► Art. 183 deste Código.

Art. 46. Sempre que for necessária a imobilização temporária de um veículo no leito viário, em situação de emergência, deverá ser providenciada a imediata sinalização de advertência, na forma estabelecida pelo CONTRAN.

► Arts. 179, 180, 225, I, e 226 deste Código.

► Res. do CONTRAN nº 36, de 22-5-1998, estabelece a forma de sinalização de advertência para os veículos que, em situação de emergência, estiverem imobilizados no leito viário.

Art. 47. Quando proibido o estacionamento na via, a parada deverá restringir-se ao tempo indispensável para embarque ou desembarque de passageiros, desde que não interrompa ou perturbe o fluxo de veículos ou a locomoção de pedestres.

Parágrafo único. A operação de carga ou descarga será regulamentada pelo órgão ou entidade com circunscrição sobre a via e é considerada estacionamento.

Art. 48. Nas paradas, operações de carga ou descarga e nos estacionamentos, o veículo deverá ser posicionado no sentido do fluxo, paralelo ao bordo da pista de rolamento e junto à guia da calçada (meio-fio), admitidas as exceções devidamente sinalizadas.

► Arts. 181, IV, e 182, IV, deste Código.

§ 1º Nas vias providas de acostamento, os veículos parados, estacionados ou em operação de carga ou descarga deverão estar situados fora da pista de rolamento.

§ 2º O estacionamento dos veículos motorizados de duas rodas será feito em posição perpendicular à guia da calçada (meio-fio) e junto a ela, salvo quando houver sinalização que determine outra condição.

§ 3º O estacionamento dos veículos sem abandono do condutor poderá ser feito somente nos locais previstos neste Código ou naqueles regulamentados por sinalização específica.

► Res. do CONTRAN nº 302, de 18-12-2008, define e regulamenta as áreas de segurança e de estacionamentos específicos de veículos.

Art. 49. O condutor e os passageiros não deverão abrir a porta do veículo, deixá-la aberta ou descer do veículo sem antes se certificarem de que isso não constitui perigo para eles e para outros usuários da via.

► Art. 24 da CTVV.

Parágrafo único. O embarque e o desembarque devem ocorrer sempre do lado da calçada, exceto para o condutor.

Art. 50. O uso de faixas laterais de domínio e das áreas adjacentes às estradas e rodovias obedecerá às condições de segurança do trânsito estabelecidas pelo órgão ou entidade com circunscrição sobre a via.

Art. 51. Nas vias internas pertencentes a condomínios constituídos por unidades autônomas, a sinalização de regulamentação da via será implantada e mantida às expensas do condomínio, após aprovação dos projetos pelo órgão ou entidade com circunscrição sobre a via.

► Arts. 2º, parágrafo único, 90, § 1º, e 95, § 1º, deste Código.

Art. 52. Os veículos de tração animal serão conduzidos pela direita da pista, junto à guia da calçada (meio-fio) ou acostamento, sempre que não houver faixa especial a eles destinada, devendo seus condutores obedecer, no que couber, às normas de circulação previstas neste Código e às que vierem a ser fixadas pelo órgão ou entidade com circunscrição sobre a via.

Art. 53. Os animais isolados ou em grupos só podem circular nas vias quando conduzidos por um guia, observando o seguinte:

I – para facilitar os deslocamentos, os rebanhos deverão ser divididos em grupos de tamanho moderado e separados uns dos outros por espaços suficientes para não obstruir o trânsito;

II – os animais que circularem pela pista de rolamento deverão ser mantidos junto ao bordo da pista.

► Art. 10, § 2º, da CTVV.

Art. 54. Os condutores de motocicletas, motonetas e ciclomotores só poderão circular nas vias:

► Res. do CONTRAN nº 315, de 8-5-2009, estabelece a equiparação dos veículos cicloelétricos, aos ciclomotores e os equipamentos obrigatórios para condução nas vias públicas abertas à circulação.

I – utilizando capacete de segurança, com viseira ou óculos protetores;

► Arts. 230, X, e 244, I, deste Código.

- ▶ Res. do CONTRAN nº 203, de 29-9-2006, disciplina o uso de capacete para condutor e passageiro de motocicleta, motoneta, ciclomotor, triciclo motorizado e quadriciclo motorizado.
- ▶ Res. do CONTRAN nº 219, de 11-1-2007, estabelece requisitos de segurança para transporte remunerado de cargas por motocicleta e motoneta.

II – segurando o guidom com as duas mãos;

- ▶ Art. 244, VII, deste Código.

III – usando vestuário de proteção, de acordo com as especificações do CONTRAN.

- ▶ Art. 244, I, deste Código.
- ▶ Res. do CONTRAN nº 219, de 11-1-2007, estabelece requisitos de segurança para transporte remunerado de cargas por motocicleta e motoneta.

Art. 55. Os passageiros de motocicletas, motonetas e ciclomotores só poderão ser transportados:

I – utilizando capacete de segurança;

- ▶ Arts. 230, X, e 244, II, deste Código.
- ▶ Res. do CONTRAN nº 203, de 29-9-2006, disciplina o uso de capacete para condutor e passageiro de motocicleta, motoneta, ciclomotor, triciclo motorizado e quadriciclo motorizado.

II – em carro lateral acoplado aos veículos ou em assento suplementar atrás do condutor;

- ▶ Art. 244, II, deste Código.

III – usando vestuário de proteção, de acordo com as especificações do CONTRAN.

Art. 56. VETADO.

Art. 57. Os ciclomotores devem ser conduzidos pela direita da pista de rolamento, preferencialmente no centro da faixa mais à direita ou no bordo direito da pista sempre que não houver acostamento ou faixa própria a eles destinada, proibida a sua circulação nas vias de trânsito rápido e sobre as calçadas das vias urbanas.

Parágrafo único. Quando uma via comportar duas ou mais faixas de trânsito e a da direita for destinada ao uso exclusivo de outro tipo de veículo, os ciclomotores deverão circular pela faixa adjacente à da direita.

- ▶ Arts. 185, I, 193 e 244, § 2º, deste Código.

Art. 58. Nas vias urbanas e nas rurais de pista dupla, a circulação de bicicletas deverá ocorrer, quando não houver ciclovia, ciclofaixa, ou acostamento, ou quando não for possível a utilização destes, nos bordos da pista de rolamento, no mesmo sentido de circulação regulamentado para a via, com preferência sobre os veículos automotores.

Parágrafo único. A autoridade de trânsito com circunscrição sobre a via poderá autorizar a circulação de bicicletas no sentido contrário ao fluxo dos veículos automotores, desde que dotado o trecho com ciclofaixa.

Art. 59. Desde que autorizado e devidamente sinalizado pelo órgão ou entidade com circunscrição sobre a via, será permitida a circulação de bicicletas nos passeios.

- ▶ Art. 255 deste Código.

Art. 60. As vias abertas à circulação, de acordo com sua utilização, classificam-se em:

I – vias urbanas:

- a) via de trânsito rápido;
- b) via arterial;
- c) via coletora;
- d) via local;

II – vias rurais:

- a) rodovias;
- b) estradas.

Art. 61. A velocidade máxima permitida para a via será indicada por meio de sinalização, obedecidas suas características técnicas e as condições de trânsito.

§ 1º Onde não existir sinalização regulamentadora, a velocidade máxima será de:

I – nas vias urbanas:

- a) oitenta quilômetros por hora, nas vias de trânsito rápido;
- b) sessenta quilômetros por hora, nas vias arteriais;
- c) quarenta quilômetros por hora, nas vias coletoras;
- d) trinta quilômetros por hora, nas vias locais;

II – nas vias rurais:

a) nas rodovias:

1 – cento e dez quilômetros por hora para automóveis, camionetas e motocicletas;

► Item 1 com a redação dada pela Lei nº 10.830, de 23-12-2003.

2 – noventa quilômetros por hora, para ônibus e micro-ônibus;

3 – oitenta quilômetros por hora, para os demais veículos:

b) nas estradas, sessenta quilômetros por hora.

► Art. 218 deste Código.

§ 2º O órgão ou entidade de trânsito ou rodoviário com circunscrição sobre a via poderá regulamentar, por meio de sinalização, velocidades superiores ou inferiores àquelas estabelecidas no parágrafo anterior.

Art. 62. A velocidade mínima não poderá ser inferior à metade da velocidade máxima estabelecida, respeitadas as condições operacionais de trânsito e da via.

► Art. 219 deste Código.

Art. 63. VETADO.

Art. 64. As crianças com idade inferior a dez anos devem ser transportadas nos bancos traseiros, salvo exceções regulamentadas pelo CONTRAN.

► Art. 168 deste Código.

► Res. do CONTRAN nº 277, de 28-5-2008, dispõe sobre o transporte de menores de dez anos e a utilização do dispositivo de retenção para o transporte de crianças em veículos.

Art. 65. É obrigatório o uso do cinto de segurança para condutor e passageiros em todas as vias do território nacional, salvo em situações regulamentadas pelo CONTRAN.

► Arts. 167 e 230, IX, deste Código.

► Res. do CONTRAN nº 277, de 28-5-2008, dispõe sobre o transporte de menores de dez anos e a utilização do dispositivo de retenção para o transporte de crianças em veículos.

► Res. do CONTRAN nº 278, de 28-5-2008, proíbe a utilização de dispositivos que travem, afrouxem ou modifiquem o funcionamento dos cintos de segurança.

Art. 66. VETADO.

Art. 67. As provas ou competições desportivas, inclusive seus ensaios, em via aberta à circulação, só poderão ser realizadas mediante prévia permissão da autoridade de trânsito com circunscrição sobre a via e dependerão de:

I – autorização expressa da respectiva confederação desportiva ou de entidades estaduais a ela filiadas;

II – caução ou fiança para cobrir possíveis danos materiais à via;

III – contrato de seguro contra risco e acidentes em favor de terceiros;

IV – prévio recolhimento do valor correspondente aos custos operacionais em que o órgão ou entidade permissionária incorrerá.

Parágrafo único. A autoridade com circunscrição sobre a via arbitrará os valores mínimos da caução ou fiança e do contrato de seguro.

► Arts. 173, 174 e 308 deste Código.

CAPÍTULO IV

DOS PEDESTRES E CONDUTORES DE VEÍCULOS NÃO MOTORIZADOS

Art. 68. É assegurada ao pedestre a utilização dos passeios ou passagens apropriadas das vias urbanas e dos acostamentos das vias rurais para circulação, podendo a autoridade competente permitir a utilização de parte da calçada para outros fins, desde que não seja prejudicial ao fluxo de pedestres.

§ 1º O ciclista desmontado empurrando a bicicleta equipara-se ao pedestre em direitos e deveres.

§ 2º Nas áreas urbanas, quando não houver passeios ou quando não for possível a utilização destes, a circulação de pedestres na pista de rolamento será feita com prioridade sobre os veículos, pelos bordos da pista, em fila única, exceto em locais proibidos pela sinalização e nas situações em que a segurança ficar comprometida.

§ 3º Nas vias rurais, quando não houver acostamento ou quando não for possível a utilização dele, a circulação de pedestres, na pista de rolamento, será feita com prioridade sobre os veículos, pelos bordos da pista, em fila única, em sentido contrário ao deslocamento de veículos, exceto em locais proibidos pela sinalização e nas situações em que a segurança ficar comprometida.

§ 4º VETADO.

§ 5º Nos trechos urbanos de vias rurais e nas obras de arte a serem construídas, deverá ser previsto passeio destinado à circulação dos pedestres, que não deverão, nessas condições, usar o acostamento.

§ 6º Onde houver obstrução da calçada ou da passagem para pedestres, o órgão ou entidade com circunscrição sobre a via deverá assegurar a devida sinalização e proteção para circulação de pedestres.

Art. 69. Para cruzar a pista de rolamento o pedestre tomará precauções de segurança, levando em conta, principalmente, a visibilidade, a distância e a velocidade dos veículos, utilizando sempre as faixas ou passagens a ele destinadas sempre que estas existirem numa distância de até cinquenta metros dele, observadas as seguintes disposições:

► Art. 254, V, deste Código.

I – onde não houver faixa ou passagem, o cruzamento da via deverá ser feito em sentido perpendicular ao de seu eixo;

II – para atravessar uma passagem sinalizada para pedestres ou delimitada por marcas sobre a pista:

a) onde houver foco de pedestres, obedecer às indicações das luzes;

b) onde não houver foco de pedestres, aguardar que o semáforo ou o agente de trânsito interrompa o fluxo de veículos;

III – nas interseções e em suas proximidades, onde não existam faixas de travessia, os pedestres devem atravessar a via na continuação da calçada, observadas as seguintes normas:

a) não deverão adentrar na pista sem antes se certificar de que podem fazê-lo sem obstruir o trânsito de veículos;

b) uma vez iniciada a travessia de uma pista, os pedestres não deverão aumentar o seu percurso, demorar-se ou parar sobre ela sem necessidade.

Art. 70. Os pedestres que estiverem atravessando a via sobre as faixas delimitadas para esse fim terão prioridade de passagem, exceto nos locais com sinalização semafórica, onde deverão ser respeitadas as disposições deste Código.

Parágrafo único. Nos locais em que houver sinalização semafórica de controle de passagem será dada preferência aos pedestres que não tenham concluído a travessia, mesmo em caso de mudança do semáforo liberando a passagem dos veículos.

► Arts. 214, I e II, e 270 deste Código.

Art. 71. O órgão ou entidade com circunscrição sobre a via manterá, obrigatoriamente, as faixas e passagens de pedestres em boas condições de visibilidade, higiene, segurança e sinalização.

CAPÍTULO V

DO CIDADÃO

Art. 72. Todo cidadão ou entidade civil tem o direito de solicitar, por escrito, aos órgãos ou entidades do Sistema Nacional de Trânsito, sinalização, fiscalização e implantação de equipamentos de segurança, bem como sugerir alterações em normas, legislação e outros assuntos pertinentes a este Código.

Art. 73. Os órgãos ou entidades pertencentes ao Sistema Nacional de Trânsito têm o dever de analisar as solicitações e responder, por escrito, dentro de prazos mínimos, sobre a possibilidade ou não de atendimento, esclarecendo ou justificando a análise efetuada, e, se pertinente, informando ao solicitante quando tal evento ocorrerá.

Parágrafo único. As campanhas de trânsito devem esclarecer quais as atribuições dos órgãos e entidades pertencentes ao Sistema Nacional de Trânsito e como proceder a tais solicitações.

CAPÍTULO VI

DA EDUCAÇÃO PARA O TRÂNSITO

Art. 74. A educação para o trânsito é direito de todos e constitui dever prioritário para os componentes do Sistema Nacional de Trânsito.

► Res. do CONTRAN nº 314, de 8-5-2009, estabelece procedimentos para a execução das campanhas educativas de trânsito a serem promovidas pelos órgãos e entidades do Sistema Nacional de Trânsito.

§ 1º É obrigatória a existência de coordenação educacional em cada órgão ou entidade componente do Sistema Nacional de Trânsito.

§ 2º Os órgãos ou entidades executivos de trânsito deverão promover, dentro de sua estrutura organizacional ou mediante convênio, o funcionamento de Escolas Públicas de Trânsito, nos moldes e padrões estabelecidos pelo CONTRAN.

- ▶ Res. do CONTRAN nº 207, de 20-10-2006, estabelece critérios de padronização para funcionamento das Escolas Públicas de Trânsito.
- ▶ Res. do CONTRAN nº 265, de 14-12-2007, dispõe sobre a formação teórico-técnica do processo de habilitação de condutores de veículos automotores elétricos como atividade extracurricular no ensino médio e define os procedimentos para implementação nas escolas interessadas.

Art. 75. O CONTRAN estabelecerá, anualmente, os temas e os cronogramas das campanhas de âmbito nacional que deverão ser promovidas por todos os órgãos ou entidades do Sistema Nacional de Trânsito, em especial nos períodos referentes às férias escolares, feriados prolongados e à Semana Nacional de Trânsito.

§ 1º Os órgãos ou entidades do Sistema Nacional de Trânsito deverão promover outras campanhas no âmbito de sua circunscrição e de acordo com as peculiaridades locais.

§ 2º As campanhas de que trata este artigo são de caráter permanente, e os serviços de rádio e difusão sonora de sons e imagens explorados pelo poder público são obrigados a difundir-las gratuitamente, com a frequência recomendada pelos órgãos competentes do Sistema Nacional de Trânsito.

- ▶ Res. do CONTRAN nº 30, de 22-5-1998, dispõe sobre campanhas permanentes de segurança no trânsito.
- ▶ Res. do CONTRAN nº 166, de 15-9-2004, aprova as diretrizes da Política Nacional de Trânsito.
- ▶ Res. do CONTRAN nº 314, de 8-5-2009, estabelece procedimentos para a execução das campanhas educativas de trânsito a serem promovidas pelos órgãos e entidades do Sistema Nacional de Trânsito.

Art. 76. A educação para o trânsito será promovida na pré-escola e nas escolas de 1º, 2º e 3º graus, por meio de planejamento e ações coordenadas entre os órgãos e entidades do Sistema Nacional de Trânsito e de Educação, da União, dos Estados, do Distrito Federal e dos Municípios, nas respectivas áreas de atuação.

Parágrafo único. Para a finalidade prevista neste artigo, o Ministério da Educação e do Desporto, mediante proposta do CONTRAN e do Conselho de Reitores das Universidades Brasileiras, diretamente ou mediante convênio, promoverá:

I – a adoção, em todos os níveis de ensino, de um currículo interdisciplinar com conteúdo programático sobre segurança de trânsito;

II – a adoção de conteúdos relativos à educação para o trânsito nas escolas de formação para o magistério e o treinamento de professores e multiplicadores;

- ▶ Res. do CONTRAN nº 207, de 20-10-2006, estabelece critérios de padronização para funcionamento das Escolas Públicas de Trânsito.
- ▶ Res. do CONTRAN nº 265, de 14-12-2007, dispõe sobre a formação teórico-técnica do processo de habilitação de condutores de veículos automotores elétricos como atividade extracurricular no ensino médio e define os procedimentos para implementação nas escolas interessadas.

III – a criação de corpos técnicos interprofissionais para levantamento e análise de dados estatísticos relativos ao trânsito;

IV – a elaboração de planos de redução de acidentes de trânsito junto aos núcleos interdisciplinares universitários de trânsito, com vistas à integração universidades-sociedade na área de trânsito.

Art. 77. No âmbito da educação para o trânsito caberá ao Ministério da Saúde, mediante proposta do CONTRAN, estabelecer campanha nacional esclarecendo condutas a serem seguidas nos primeiros socorros em caso de acidente de trânsito.

Parágrafo único. As campanhas terão caráter permanente por intermédio do Sistema Único de Saúde – SUS, sendo intensificadas nos períodos e na forma estabelecidos no artigo 76.

Art. 77-A. São assegurados aos órgãos ou entidades componentes do Sistema Nacional de Trânsito os mecanismos instituídos nos arts. 77-B a 77-E para a veiculação de mensagens educativas de trânsito em todo o território nacional, em caráter suplementar às campanhas previstas nos arts. 75 e 77.

Art. 77-B. Toda peça publicitária destinada à divulgação ou promoção, nos meios de comunicação social, de produto oriundo da indústria automobilística ou afim, incluirá, obrigatoriamente, mensagem educativa de trânsito a ser conjuntamente veiculada.

- ▶ Res. do CONTRAN nº 351, de 14-6-2010, estabelece procedimentos para veiculação de mensagens educativas de trânsito em toda peça publicitária destinada à divulgação ou promoção, nos meios de comunicação social, de produtos oriundos da indústria automobilística ou afins.

§ 1º Para os efeitos dos arts. 77-A a 77-E, consideram-se produtos oriundos da indústria automobilística ou afins:

I – os veículos rodoviários automotores de qualquer espécie, incluídos os de passageiros e os de carga;

II – os componentes, as peças e os acessórios utilizados nos veículos mencionados no inciso I.

§ 2º O disposto no *caput* deste artigo aplica-se à propaganda de natureza comercial, veiculada por iniciativa do fabricante do produto, em qualquer das seguintes modalidades:

I – rádio;

II – televisão;

III – jornal;

IV – revista;

V – *outdoor*.

§ 3º Para efeito do disposto no § 2º, equiparam-se ao fabricante o montador, o encarregador, o importador e o revendedor autorizado dos veículos e demais produtos discriminados no § 1º deste artigo.

Art. 77-C. Quando se tratar de publicidade veiculada em *outdoor* instalado à margem de rodovia, dentro ou fora da respectiva faixa de domínio, a obrigação prevista no art. 77-B estende-se à propaganda de qualquer tipo de produto e anunciante, inclusive àquela de caráter institucional ou eleitoral.

► Res. do CONTRAN nº 351, de 14-6-2010, estabelece procedimentos para veiculação de mensagens educativas de trânsito em toda peça publicitária destinada à divulgação ou promoção, nos meios de comunicação social, de produtos oriundos da indústria automobilística ou afins.

Art. 77-D. O Conselho Nacional de Trânsito (CONTRAN) especificará o conteúdo e o padrão de apresentação das mensagens, bem como os procedimentos envolvidos na respectiva veiculação, em conformidade com as diretrizes fixadas para as campanhas educativas de trânsito a que se refere o art. 75.

► Res. do CONTRAN nº 351, de 14-6-2010, estabelece procedimentos para veiculação de mensagens educativas de trânsito em toda peça publicitária destinada à divulgação ou promoção, nos meios de comunicação social, de produtos oriundos da indústria automobilística ou afins.

Art. 77-E. A veiculação de publicidade feita em desacordo com as condições fixadas nos arts. 77-A a 77-D constitui infração punível com as seguintes sanções:

I – advertência por escrito;

II – suspensão, nos veículos de divulgação da publicidade, de qualquer outra propaganda do produto, pelo prazo de até 60 (sessenta) dias;

III – multa de 1.000 (um mil) a 5.000 (cinco mil) vezes o valor da Unidade Fiscal de Referência (UFIR), ou unidade que a substituir, cobrada do dobro até o quántuplo, em caso de reincidência.

§ 1º As sanções serão aplicadas isolada ou cumulativamente, conforme dispuser o regulamento.

§ 2º Sem prejuízo do disposto no *caput* deste artigo, qualquer infração acarretará a imediata suspensão da veiculação da peça publicitária até que sejam cumpridas as exigências fixadas nos arts. 77-A a 77-D.

► Arts. 77-A a 77-E acrescidos pela Lei nº 12.006, de 29-7-2009.

► Res. do CONTRAN nº 351, de 14-6-2010, estabelece procedimentos para veiculação de mensagens educativas de trânsito em toda peça publicitária destinada à divulgação ou promoção, nos meios de comunicação social, de produtos oriundos da indústria automobilística ou afins.

Art. 78. Os Ministérios da Saúde, da Educação e do Desporto, do Trabalho, dos Transportes e da Justiça, por intermédio do CONTRAN, desenvolverão e implementarão programas destinados à prevenção de acidentes.

Parágrafo único. O percentual de dez por cento do total dos valores arrecadados destinados à Previdência Social, do Prêmio do Seguro Obrigatório de Danos Pessoais causados por Veículos Automotores de Via Terrestre – DPVAT, de que trata a Lei nº 6.194, de 19 de dezembro de 1974, serão repassados mensalmente ao Coordenador do Sistema Nacional de Trânsito para aplicação exclusiva em programas de que trata este artigo.

► Art. 320, parágrafo único, deste Código.

► Res. do CONTRAN nº 143, de 31-3-2003, dispõe sobre a utilização de percentual dos recursos do Seguro Obrigatório de Danos Pessoais Causados por Veículos Automotores de Via Terrestre (DPVAT), destinados ao órgão Coordenador de Sistema Nacional de Trânsito.

Art. 79. Os órgãos e entidades executivos de trânsito poderão firmar convênio com os órgãos de educação da União, dos Estados, do Distrito Federal e dos Municípios, objetivando o cumprimento das obrigações estabelecidas neste capítulo.

► Res. do CONTRAN nº 265, de 14-12-2007, dispõe sobre a formação teórico-técnica do processo de habilitação de condutores de veículos automotores elétricos como atividade extracurricular no ensino médio e define os procedimentos para implementação nas escolas interessadas.

DA SINALIZAÇÃO DE TRÂNSITO

Art. 80. Sempre que necessário, será colocada ao longo da via, sinalização prevista neste Código e em legislação complementar, destinada a condutores e pedestres, vedada a utilização de qualquer outra.

§ 1º A sinalização será colocada em posição e condições que a tornem perfeitamente visível e legível durante o dia e a noite, em distância compatível com a segurança do trânsito, conforme normas e especificações do CONTRAN.

§ 2º O CONTRAN poderá autorizar, em caráter experimental e por período prefixado, a utilização de sinalização não prevista neste Código.

► Res. do CONTRAN nº 348, de 17-5-2010, estabelece o procedimento e os requisitos para apreciação dos equipamentos de trânsito e de sinalização não previstos neste Código.

Art. 81. Nas vias públicas e nos imóveis é proibido colocar luzes, publicidade, inscrições, vegetação e mobiliário que possam gerar confusão, interferir na visibilidade da sinalização e comprometer a segurança do trânsito.

Art. 82. É proibido afixar sobre a sinalização de trânsito e respectivos suportes, ou junto a ambos, qualquer tipo de publicidade, inscrições, legendas e símbolos que não se relacionem com a mensagem da sinalização.

Art. 83. A afixação de publicidade ou de quaisquer legendas ou símbolos ao longo das vias condiciona-se à prévia aprovação do órgão ou entidade com circunscrição sobre a via.

Art. 84. O órgão ou entidade de trânsito com circunscrição sobre a via poderá retirar ou determinar a imediata retirada de qualquer elemento que prejudique a visibilidade da sinalização viária e a segurança do trânsito, com ônus para quem o tenha colocado.

Art. 85. Os locais destinados pelo órgão ou entidade de trânsito com circunscrição sobre a via à travessia de pedestres deverão ser sinalizados com faixas pintadas ou demarcadas no leito da via.

Art. 86. Os locais destinados a postos de gasolina, oficinas, estacionamentos ou garagens de uso coletivo deverão ter suas entradas e saídas devidamente identificadas, na forma regulamentada pelo CONTRAN.

► Res. do CONTRAN nº 38, de 22-5-1998, regulamenta este artigo, dispondo sobre a identificação das entradas e saídas de postos de gasolina e de abastecimento de combustíveis, oficinas, estacionamentos e/ ou garagens de uso coletivo.

Art. 87. Os sinais de trânsito classificam-se em:

I – verticais;

II – horizontais;

III – dispositivos de sinalização auxiliar;

IV – luminosos;

V – sonoros;

VI – gestos do agente de trânsito e do condutor.

Art. 88. Nenhuma via pavimentada poderá ser entregue após sua construção, ou reabertura ao trânsito após a realização de obras ou de manutenção, enquanto não estiver devidamente sinalizada, vertical e horizontalmente, de forma a garantir as condições adequadas de segurança na circulação.

Parágrafo único. Nas vias ou trechos de vias em obras deverá ser afixada sinalização específica e adequada.

Art. 89. A sinalização terá a seguinte ordem de prevalência:

I – as ordens do agente de trânsito sobre as normas de circulação e outros sinais;

► Art. 195 deste Código.

► Art. 6º, §§ 2º e 4º, da CTVV.

II – as indicações do semáforo sobre os demais sinais;

III – as indicações dos sinais sobre as demais normas de trânsito.

Art. 90. Não serão aplicadas as sanções previstas neste Código por inobservância à sinalização quando esta for insuficiente ou incorreta.

§ 1º O órgão ou entidade de trânsito com circunscrição sobre a via é responsável pela implantação da sinalização, respondendo pela sua falta, insuficiência ou incorreta colocação.

► Art. 51 deste Código.

§ 2º O CONTRAN editará normas complementares no que se refere à interpretação, colocação e uso da sinalização.

► Res. do CONTRAN nº 599, de 9-8-1982, dispõe sobre a interpretação, o uso e a colocação da sinalização vertical de trânsito, nas vias públicas.

- ▶ Res. do CONTRAN nº 666, de 30-1-1986, dispõe sobre a edição de normas complementares de interpretação, colocação e uso de marcas viárias e dispositivos auxiliares à sinalização de trânsito.
- ▶ Res. do CONTRAN nº 791, de 13-12-1994, acrescenta à sinalização de trânsito, placas de indicação de atrativos turísticos.
- ▶ Res. do CONTRAN nº 180, de 26-8-2005, aprova o Volume I – Sinalização Vertical de Regulamentação, do Manual Brasileiro de Sinalização de Trânsito.
- ▶ Res. do CONTRAN nº 236, de 11-5-2007, aprova o Volume IV – Sinalização Horizontal, do Manual Brasileiro de Sinalização de Trânsito.
- ▶ Res. do CONTRAN nº 243, de 22-6-2007, aprova o Volume II – Sinalização Vertical de Advertência, do Manual Brasileiro de Sinalização de Trânsito.

CAPÍTULO VIII

DA ENGENHARIA DE TRÁFEGO, DA OPERAÇÃO, DA FISCALIZAÇÃO E DO POLICIAMENTO OSTENSIVO DE TRÂNSITO

Art. 91. O CONTRAN estabelecerá as normas e regulamentos a serem adotados em todo o território nacional quando da implementação das soluções adotadas pela Engenharia de Tráfego, assim como padrões a serem praticados por todos os órgãos e entidades do Sistema Nacional de Trânsito.

- ▶ Art. 333 deste Código.

Art. 92. VETADO.

Art. 93. Nenhum projeto de edificação que possa transformar-se em polo atrativo de trânsito poderá ser aprovado sem prévia anuência do órgão ou entidade com circunscrição sobre a via e sem que do projeto conste área para estacionamento e indicação das vias de acesso adequadas.

- ▶ Art. 95, § 4º, deste Código.
- ▶ Res. do CONTRAN nº 302, de 18-12-2008, define e regulamenta as áreas de segurança e de estacionamentos específicos de veículos.
- ▶ Res. do CONTRAN nº 390, de 11-8-2011, dispõe sobre a padronização dos procedimentos administrativos na lavratura de auto de infração, na expedição de notificação de autuação e de notificação de penalidades por infrações de responsabilidade de pessoas físicas ou jurídicas, sem a utilização de veículos, expressamente mencionadas neste Código.

Art. 94. Qualquer obstáculo à livre circulação e à segurança de veículos e pedestres, tanto na via quanto na calçada, caso não possa ser retirado, deve ser devida e imediatamente sinalizado.

- ▶ Art. 95, § 4º, deste Código.
- ▶ Res. do CONTRAN nº 561, de 10-6-1980, dispõe sobre a sinalização complementar de obras nas vias públicas.
- ▶ Res. do CONTRAN nº 390, de 11-8-2011, dispõe sobre a padronização dos procedimentos administrativos na lavratura de auto de infração, na expedição de notificação de autuação e de notificação de penalidades por infrações de responsabilidade de pessoas físicas ou jurídicas, sem a utilização de veículos, expressamente mencionadas neste Código.

Parágrafo único. É proibida a utilização das ondulações transversais e de sonorizadores como redutores de velocidade, salvo em casos especiais definidos pelo órgão ou entidade competente, nos padrões e critérios estabelecidos pelo CONTRAN.

- ▶ Art. 334 deste Código.
- ▶ Res. do CONTRAN nº 39, de 22-5-1998, estabelece os padrões e critérios para a instalação de ondulações transversais e sonorizadores nas vias públicas.
- ▶ Res. do CONTRAN nº 390, de 11-8-2011, dispõe sobre a padronização dos procedimentos administrativos na lavratura de auto de infração, na expedição de notificação de autuação e de notificação de penalidades por infrações de responsabilidade de pessoas físicas ou jurídicas, sem a utilização de veículos, expressamente mencionadas neste Código.

Art. 95. Nenhuma obra ou evento que possa perturbar ou interromper a livre circulação de veículos e pedestres, ou colocar em risco sua segurança, será iniciada sem permissão prévia do órgão ou entidade de trânsito com circunscrição sobre a via.

- ▶ Arts. 21, IX, e 24, IX, deste Código.
- ▶ Res. do CONTRAN nº 371, de 10-12-2010, aprova o Manual Brasileiro de Fiscalização de Trânsito, Volume I – Infrações de competência municipal, incluindo as concorrentes dos órgãos e entidades estaduais de trânsito, e rodoviários.
- ▶ Res. do CONTRAN nº 390, de 11-8-2011, dispõe sobre a padronização dos procedimentos administrativos na lavratura de auto de infração, na expedição de notificação de autuação e de notificação de penalidades por infrações de responsabilidade de pessoas físicas ou jurídicas, sem a utilização de veículos, expressamente mencionadas neste Código.

§ 1º A obrigação de sinalizar é do responsável pela execução ou manutenção da obra ou do evento.

- ▶ Res. do CONTRAN nº 390, de 11-8-2011, dispõe sobre a padronização dos procedimentos administrativos na lavratura de auto de infração, na expedição de notificação de autuação e de notificação de penalidades por infrações de responsabilidade de pessoas físicas ou jurídicas, sem a utilização de veículos, expressamente mencionadas neste Código.

§ 2º Salvo em casos de emergência, a autoridade de trânsito com circunscrição sobre a via avisará a comunidade, por intermédio dos meios de comunicação social, com quarenta e oito horas de antecedência, de qualquer interdição da via, indicando-se os caminhos alternativos a serem utilizados.

- ▶ Res. do CONTRAN nº 390, de 11-8-2011, dispõe sobre a padronização dos procedimentos administrativos na lavratura de auto de infração, na expedição de notificação de autuação e de notificação de penalidades por infrações de responsabilidade de pessoas físicas ou jurídicas, sem a utilização de veículos, expressamente mencionadas neste Código.

§ 3º A inobservância do disposto neste artigo será punida com multa que varia entre cinquenta e trezentas UFIR, independentemente das cominações cíveis e penais cabíveis.

§ 4º Ao servidor público responsável pela inobservância de qualquer das normas previstas neste e nos arts. 93 e 94, a autoridade de trânsito aplicará multa diária na base de cinquenta por cento do dia de vencimento ou remuneração devida enquanto permanecer a irregularidade.

CAPÍTULO IX

DOS VEÍCULOS

SEÇÃO I

DISPOSIÇÕES GERAIS

Art. 96. Os veículos classificam-se em:

I – quanto à tração:

a) automotor;

- ▶ Res. do CONTRAN nº 538, de 18-10-1978, disciplina o licenciamento do veículo tipo “motor casa” e define a categoria dos seus condutores.

b) elétrico;

c) de propulsão humana;

d) de tração animal;

e) reboque ou semirreboque;

II – quanto à espécie:

a) de passageiros:

1 – bicicleta;

2 – ciclomotor;

- ▶ Res. do CONTRAN nº 315, de 8-5-2009, estabelece a equiparação dos veículos ciclo-elétricos aos ciclomotores e os equipamentos obrigatórios para condução nas vias públicas abertas à circulação.

3 – motoneta;

4 – motocicleta;

5 – triciclo;

6 – quadriciclo;

- ▶ Res. do CONTRAN nº 700, de 13-10-1988, dispõe sobre a classificação dos veículos.

7 – automóvel;

8 – micro-ônibus;

9 – ônibus;

10 – bonde;

11 – reboque ou semirreboque;

12 – charrete;

b) de carga:

1 – motoneta;

2 – motocicleta;

3 – triciclo;

4 – quadriciclo;

- ▶ Res. do CONTRAN nº 700, de 13-10-1988, dispõe sobre a classificação dos veículos.

5 – caminhonete;

6 – caminhão;

7 – reboque ou semirreboque;

8 – carroça;

9 – carro de mão;

c) misto:

1 – camioneta;

2 – utilitário;

3 – outros;

d) de competição;

e) de tração:

1 – caminhão trator;

2 – trator de rodas;

3 – trator de esteiras;

4 – trator misto;

f) especial;

► Res. do CONTRAN nº 538, de 18-10-1978, disciplina o licenciamento do veículo tipo “motor casa” e define a categoria dos seus condutores.

g) de coleção;

III – quanto à categoria:

a) oficial;

b) de representação diplomática, de repartições consulares de carreira ou organismos internacionais acreditados junto ao Governo brasileiro;

c) particular;

d) de aluguel;

e) de aprendizagem.

Art. 97. As características dos veículos, suas especificações básicas, configuração e condições essenciais para registro, licenciamento e circulação serão estabelecidas pelo CONTRAN, em função de suas aplicações.

► Res. do CONTRAN nº 56, de 21-5-1998, disciplina a identificação e emplacamento dos veículos de coleção.

► Res. do CONTRAN nº 197, de 25-7-2006, regulamenta o dispositivo de acoplamento mecânico para reboque (engate) utilizado em veículos com PBT de até 3.500kg.

► Res. do CONTRAN nº 211, de 13-11-2006, dispõe sobre requisitos necessários à circulação de Combinações de Veículos de Carga – CVC.

► Res. do CONTRAN nº 215, de 14-12-2006, regulamenta a fabricação, instalação e uso de dispositivo denominado “quebra mato” em veículos automotores com peso bruto total de até 3.500 kg.

► Res. do CONTRAN nº 341, de 25-2-2010, cria Autorização Específica (AE) para os veículos e/ou combinações de veículos equipados com tanques que apresentem excesso de até 5% nos limites de peso bruto total ou peso bruto total combinado, devido à incorporação da tolerância, com base em Resolução do CONTRAN.

► Port. do DENATRAN nº 313, de 29-4-2010, estabelece regras especiais e padronizadas para os veículos e combinações de veículos equipados com tanque para transporte de produtos líquidos e gasosos e regulamenta os critérios de comprovação da incorporação da tolerância de 5%, em cumprimento ao art. 3º da Res. do CONTRAN nº 341, de 25-2-2010.

► Del. do CONTRAN nº 119, de 19-12-2011, define a cor predominante dos caminhões, caminhões tratores, reboques e semireboques.

Art. 98. Nenhum proprietário ou responsável poderá, sem prévia autorização da autoridade competente, fazer ou ordenar que sejam feitas no veículo modificações de suas características de fábrica.

Parágrafo único. Os veículos e motores novos ou usados que sofrerem alterações ou conversões são obrigados a atender aos mesmos limites e exigências de emissão de poluentes e ruído previstos pelos órgãos ambientais competentes e pelo CONTRAN, cabendo à entidade executora das modificações e ao proprietário do veículo a responsabilidade pelo cumprimento das exigências.

► Art. 230, VII, deste Código.

► Res. do CONTRAN nº 533, de 22-6-1978, dispõe sobre a substituição de rodas de veículos automotores.

► Res. do CONTRAN nº 580, de 14-8-1981, disciplina o licenciamento de veículos automotores, adaptados com sistema gasogênio.

► Res. do CONTRAN nº 677, de 18-5-1987, dispõe sobre a fiscalização do uso indevido do gás liquefeito de petróleo – GLP, em veículos automotores.

► Res. do CONTRAN nº 181, de 1-9-2005, disciplina a instalação de múltiplos tanques, tanque suplementar e a alteração da capacidade do tanque original de combustível líquido em veículos, dedicados à sua propulsão ou operação de seus equipamentos especializados.

- ▶ Res. do CONTRAN nº 232, de 30-3-2007, estabelece procedimentos para a prestação de serviços por Instituição Técnica Licenciada – ITL e Entidade Técnica Pública ou Paraestatal – ETP, para emissão do Certificado de Segurança Veicular – CSV.
- ▶ Res. do CONTRAN nº 291, de 29-8-2008, dispõe sobre a concessão de código de marca/modelo/versão para veículos.
- ▶ Res. do CONTRAN nº 292, de 29-8-2008, dispõe sobre as modificações veiculares previstas neste artigo.
- ▶ Res. do CONTRAN nº 334, de 6-11-2009, isenta os veículos blindados ao uso dos vidros de segurança exigidos pelo art. 1º da Res. do CONTRAN nº 254, de 26-10-2007.

Art. 99. Somente poderá transitar pelas vias terrestres o veículo cujo peso e dimensões atenderem aos limites estabelecidos pelo CONTRAN.

- ▶ Art. 231, IV, deste Código.
- ▶ Res. do CONTRAN nº 341, de 25-2-2010, cria Autorização Específica (AE) para os veículos e/ou combinações de veículos equipados com tanques que apresentem excesso de até 5% nos limites de peso bruto total ou peso bruto total combinado, devido à incorporação da tolerância, com base em Resolução do CONTRAN.

§ 1º O excesso de peso será aferido por equipamento de pesagem ou pela verificação do documento fiscal, na forma estabelecida pelo CONTRAN.

§ 2º Será tolerado um percentual sobre os limites de peso bruto total e peso bruto transmitido por eixo de veículos à superfície das vias, quando aferido por equipamento, na forma estabelecida pelo CONTRAN.

- ▶ Res. do CONTRAN nº 258, de 30-11-2007, fixa metodologia de aferição de peso de veículos e estabelece percentuais de tolerância.

§ 3º Os equipamentos fixos ou móveis utilizados na pesagem de veículos serão aferidos de acordo com a metodologia e na periodicidade estabelecidas pelo CONTRAN, ouvido o órgão ou entidade de metrologia legal.

- ▶ Res. do CONTRAN nº 210, de 13-11-2006, estabelece limites de peso e dimensões para veículos transitarem por vias terrestres.
- ▶ Res. do CONTRAN nº 211, de 13-11-2006, dispõe sobre requisitos necessários à circulação de Combinações de Veículos de Carga – CVC.

Art. 100. Nenhum veículo ou combinação de veículos poderá transitar com lotação de passageiros, com peso bruto total, ou com peso bruto total combinado com peso por eixo, superior ao fixado pelo fabricante, nem ultrapassar a capacidade máxima de tração da unidade tratora.

- ▶ Res. do CONTRAN nº 341, de 25-2-2010, cria Autorização Específica (AE) para os veículos e/ou combinações de veículos equipados com tanques que apresentem excesso de até 5% nos limites de peso bruto total ou peso bruto total combinado, devido à incorporação da tolerância, com base em Resolução do CONTRAN.

Parágrafo único. O CONTRAN regulamentará o uso de pneus extralargos, definindo seus limites de peso.

- ▶ Art. 231, V, VII e X, deste Código.
- ▶ Res. do CONTRAN nº 62, de 21-5-1998, estabelece o uso de pneus extralargos e define seus limites de peso.
- ▶ Res. do CONTRAN nº 258, de 30-11-2007, fixa metodologia de aferição de peso de veículos, estabelece percentuais de tolerância.

Art. 101. Ao veículo ou combinação de veículos utilizado no transporte de carga indivisível, que não se enquadre nos limites de peso e dimensões estabelecidos pelo CONTRAN, poderá ser concedida, pela autoridade com circunscrição sobre a via, autorização especial de trânsito, com prazo certo, válida para cada viagem, atendidas as medidas de segurança consideradas necessárias.

- ▶ Art. 231, IV e VI, deste Código.
- ▶ Res. do CONTRAN nº 211, de 13-11-2006, dispõe sobre requisitos necessários à circulação de Combinações de Veículos de Carga – CVC.
- ▶ Res. do CONTRAN nº 213, de 13-11-2006, fixa requisitos para a circulação de veículos transportadores de contêineres.
- ▶ Res. do CONTRAN nº 293, de 29-9-2008, fixa requisitos de segurança para circulação de veículos que transportem produtos siderúrgicos.
- ▶ Res. do CONTRAN nº 305, de 6-3-2009, estabelece requisitos de segurança necessários à circulação de Combinações para Transporte de Veículos – CTV e Combinações de Transporte de Veículos e Cargas Paletizadas – CTVP.

§ 1º A autorização será concedida mediante requerimento que especificará as características do veículo ou combinação de veículos e de carga, o percurso, a data e o horário do deslocamento inicial.

§ 2º A autorização não exige o beneficiário da responsabilidade por eventuais danos que o veículo ou a combinação de veículos causar à via ou a terceiros.

§ 3º Aos guindastes autopropelidos ou sobre caminhões poderá ser concedida, pela autoridade com circunscrição sobre a via, autorização especial de trânsito, com prazo de seis meses, atendidas as medidas de segurança consideradas necessárias.

Art. 102. O veículo de carga deverá estar devidamente equipado quando transitar, de modo a evitar o derramamento da carga sobre a via.

▶ Art. 231, II, a, deste Código.

Parágrafo único. O CONTRAN fixará os requisitos mínimos e a forma de proteção de cargas de que trata este artigo, de acordo com a sua natureza.

- ▶ Res. do CONTRAN nº 725, de 31-12-1988, fixa os requisitos de segurança para a circulação de veículos transportadores de contêineres.
- ▶ Res. do CONTRAN nº 732, de 3-7-1989, dispõe sobre o transporte de cargas de sólidos a granel nas vias abertas à circulação pública em todo o território nacional.
- ▶ Res. do CONTRAN nº 196, de 25-7-2006, fixa requisitos técnicos de segurança para o transporte de toras e de madeira bruta por veículo rodoviário de carga.
- ▶ Res. do CONTRAN nº 293, de 29-9-2008, fixa requisitos de segurança para circulação de veículos que transportem produtos siderúrgicos.
- ▶ Res. do CONTRAN nº 305, de 6-3-2009, estabelece requisitos de segurança necessários à circulação de Combinações para Transporte de Veículos – CTV – e Combinações de Transporte de Veículos e Cargas Paletizadas – CTVP.
- ▶ Res. do CONTRAN nº 349, de 17-5-2010, dispõe sobre o transporte eventual de cargas ou de bicicletas nos veículos classificados nas espécies automóvel, caminhonete, camioneta e utilitário.
- ▶ Res. do CONTRAN nº 354, de 24-6-2010, estabelece requisitos de segurança para o transporte de blocos e chapas serradas de rochas ornamentais.

SEÇÃO II

DA SEGURANÇA DOS VEÍCULOS

Art. 103. O veículo só poderá transitar pela via quando atendidos os requisitos e condições de segurança estabelecidos neste Código e em normas do CONTRAN.

- ▶ Res. do CONTRAN nº 461, de 18-12-1972, estabelece requisitos de segurança para os veículos automotores de fabricação nacional.
- ▶ Res. do CONTRAN nº 463, de 21-8-1973, estabelece requisitos de segurança para os veículos automotores de fabricação nacional.
- ▶ Res. do CONTRAN nº 636, de 5-9-1984, estabelece requisitos de segurança para os componentes de veículos automotores.
- ▶ Res. do CONTRAN nº 675, de 9-9-1986, dispõe sobre requisitos aplicáveis aos materiais de revestimento interno do habitáculo de veículos.
- ▶ Res. do CONTRAN nº 725, de 31-12-1988, fixa os requisitos de segurança para a circulação de veículos transportadores de contêineres.
- ▶ Res. do CONTRAN nº 768, de 8-7-1993, declara que são extensivas aos importadores de veículos automotores todas as obrigações e prerrogativas previstas nos atos resolutivos do CONTRAN.
- ▶ Res. do CONTRAN nº 777, de 23-12-1993, dispõe sobre os procedimentos para avaliação dos sistemas de freios de veículos.
- ▶ Res. do CONTRAN nº 35, de 21-5-1998, estabelece método de ensaio para medição de pressão sonora por buzina ou equipamento similar.
- ▶ Res. do CONTRAN nº 158, de 22-4-2004, proíbe o uso de pneus reformados em ciclomotores, motonetas, motocicletas e triciclos, bem como rodas que apresentem quebras, trincas e deformações.
- ▶ Res. do CONTRAN nº 220, de 11-1-2007, estabelece requisitos para ensaios de resistência e ancoragem dos bancos e apoios de cabeça nos veículos.
- ▶ Res. do CONTRAN nº 221, de 11-1-2007, estabelece requisitos de proteção aos ocupantes e integridade do sistema de combustível decorrente de impacto nos veículos.
- ▶ Res. do CONTRAN nº 224, de 9-2-2007, estabelece requisitos de desempenho dos sistemas limpador e lavador do para-brisa para fins de homologação de veículos automotores.
- ▶ Res. do CONTRAN nº 225, de 9-2-2007, estabelece requisitos de localização, identificação e iluminação dos controles, indicadores e lâmpadas piloto.
- ▶ Res. do CONTRAN nº 242, de 22-6-2007, dispõe sobre a instalação e utilização de equipamentos geradores de imagens nos veículos automotores.
- ▶ Res. do CONTRAN nº 291, de 29-8-2008, dispõe sobre a concessão de código de marca/modelo/versão para veículos.
- ▶ Res. do CONTRAN nº 316, de 8-5-2009, estabelece os requisitos de segurança para veículos de transporte coletivo de passageiros M2 e M3 (tipos micro-ônibus e ônibus) de fabricação nacional e estrangeira.
- ▶ Res. do CONTRAN nº 362, de 15-10-2010, estabelece a classificação de danos em veículos decorrentes de acidentes e os procedimentos para a regularização ou baixa dos veículos envolvidos.

§ 1º Os fabricantes, os importadores, os montadores e os encarregadores de veículos deverão emitir certificado de segurança, indispensável ao cadastramento no RENAVAM, nas condições estabelecidas pelo CONTRAN.

§ 2º O CONTRAN deverá especificar os procedimentos e a periodicidade para que os fabricantes, os importadores, os montadores e os encarregadores comprovem o atendimento aos requisitos de segurança veicular, devendo,

para isso, manter disponíveis a qualquer tempo os resultados dos testes e ensaios dos sistemas e componentes abrangidos pela legislação de segurança veicular.

Art. 104. Os veículos em circulação terão suas condições de segurança, de controle de emissão de gases poluentes e de ruído avaliadas mediante inspeção, que será obrigatória, na forma e periodicidade estabelecidas pelo CONTRAN para os itens de segurança e pelo CONAMA para emissão de gases poluentes e ruído.

▶ Art. 230, VIII e XVIII, deste Código.

§§ 1º a 4º VETADOS.

§ 5º Será aplicada a medida administrativa de retenção aos veículos reprovados na inspeção de segurança e na de emissão de gases poluentes e ruído.

- ▶ Res. do CONTRAN nº 507, de 22-12-1976, estabelece requisitos de controle de emissão de gases do cárter de motores veiculares, movidos a gasolina.
- ▶ Res. do CONTRAN nº 84, de 19-11-1998, estabelece normas referentes a Inspeção Técnica de Veículos – ITV.
- ▶ Res. do CONTRAN nº 107, de 21-12-1999, suspende a vigência da Resolução nº 84/1998.
- ▶ Res. do CONTRAN nº 280, de 30-5-2008, dispõe sobre a inspeção periódica do Sistema de Gás Natural instalado originalmente de fábrica, em veículo automotor.
- ▶ Res. do CONTRAN nº 359, de 29-9-2010, dispõe sobre a atribuição de competência para a realização da inspeção técnica nos veículos utilizados no transporte rodoviário internacional de cargas e passageiros.

Art. 105. São equipamentos obrigatórios dos veículos, entre outros a serem estabelecidos pelo CONTRAN:

I – cinto de segurança, conforme regulamentação específica do CONTRAN, com exceção dos veículos destinados ao transporte de passageiros em percursos em que seja permitido viajar em pé;

- ▶ Res. do CONTRAN nº 48, de 21-5-1998, estabelece requisitos de instalação e procedimentos para ensaios de cintos de segurança.

II – para os veículos de transporte e de condução escolar, os de transporte de passageiros com mais de dez lugares e os de carga com peso bruto total superior a quatro mil, quinhentos e trinta e seis quilogramas, equipamento registrador instantâneo inalterável de velocidade e tempo;

- ▶ Res. do CONTRAN nº 14, de 6-2-1998, estabelece os equipamentos obrigatórios para a frota de veículos em circulação.
- ▶ Res. do CONTRAN nº 92, de 4-5-1999, dispõe sobre requisitos técnicos mínimos do registrador instantâneo e inalterável de velocidade e tempo.

III – encosto de cabeça, para todos os tipos de veículos automotores, segundo normas estabelecidas pelo CONTRAN;

- ▶ Res. do CONTRAN nº 44, de 22-5-1998, dispõe sobre os requisitos técnicos para o encosto de cabeça.
- ▶ Res. do CONTRAN nº 220, de 11-1-2007, estabelece requisitos para ensaios de resistência e ancoragem dos bancos e apoios de cabeça nos veículos.

IV – VETADO;

V – dispositivo destinado ao controle de emissão de gases poluentes e de ruído, segundo normas estabelecidas pelo CONTRAN;

- ▶ Res. do CONTRAN nº 507, de 22-12-1976, estabelece requisitos de controle de emissão de gases do cárter de motores veiculares, movidos a gasolina.

VI – para as bicicletas, a campainha, sinalização noturna dianteira, traseira, lateral e nos pedais, e espelho retrovisor do lado esquerdo;

- ▶ Res. do CONTRAN nº 46, de 22-5-1998, estabelece os equipamentos de segurança obrigatórios para as bicicletas.

VII – equipamento suplementar de retenção – *air bag* frontal para o condutor e o passageiro do banco dianteiro.

- ▶ Inciso VII acrescido pela Lei nº 11.910, de 18-3-2009.
- ▶ Res. do CONTRAN nº 311, de 3-4-2009, dispõe sobre a obrigatoriedade do uso do equipamento suplementar de segurança passiva – *Air Bag* – na parte frontal dos veículos novos saídos de fábrica, nacionais e importados.

§ 1º O CONTRAN disciplinará o uso dos equipamentos obrigatórios dos veículos e determinará suas especificações técnicas.

§ 2º Nenhum veículo poderá transitar com equipamento ou acessório proibido, sendo o infrator sujeito às penalidades e medidas administrativas previstas neste Código.

- ▶ Res. do CONTRAN nº 242, de 22-6-2007, dispõe sobre a instalação e utilização de equipamentos geradores de imagens nos veículos automotores.

§ 3º Os fabricantes, os importadores, os montadores, os encarregadores de veículos e os revendedores devem comercializar os seus veículos com os equipamentos obrigatórios definidos neste artigo, e com os demais estabelecidos pelo CONTRAN.

§ 4º O CONTRAN estabelecerá o prazo para o atendimento do disposto neste artigo.

§ 5º A exigência estabelecida no inciso VII do *caput* deste artigo será progressivamente incorporada aos novos projetos de automóveis e dos veículos deles derivados, fabricados, importados, montados ou encarroçados, a partir do 1º (primeiro) ano após a definição pelo CONTRAN das especificações técnicas pertinentes e do respectivo cronograma de implantação e a partir do 5º (quinto) ano, após esta definição, para os demais automóveis zero quilômetro de modelos ou projetos já existentes e veículos deles derivados.

▶ Res. do CONTRAN nº 311, de 3-4-2009, dispõe sobre a obrigatoriedade do uso do equipamento suplementar de segurança passiva – *Air Bag* – na parte frontal dos veículos novos saídos de fábrica, nacionais e importados.

§ 6º A exigência estabelecida no inciso VII do *caput* deste artigo não se aplica aos veículos destinados à exportação.

▶ §§ 5º e 6º acrescidos pela Lei nº 11.910, de 18-3-2009.

▶ Art. 230, IX e X, deste Código.

▶ Res. do CONTRAN nº 510, de 3-3-1977, dispõe sobre a circulação e a fiscalização de veículos automotores diesel.

▶ Res. do CONTRAN nº 545, de 15-12-1978, estabelece requisitos de segurança para rodas especiais.

▶ Res. do CONTRAN nº 558, de 23-4-1980, dispõe sobre a fabricação e a reforma de pneumático com indicadores de profundidade.

▶ Res. do CONTRAN nº 762, de 4-2-1992, dispõe sobre janelas com acionador energizado de veículos automotores.

▶ Res. do CONTRAN nº 805, de 24-10-1995, estabelece os requisitos técnicos mínimos do para-choque traseiro dos veículos de carga.

▶ Res. do CONTRAN nº 811, de 27-2-1996, estabelece os requisitos de segurança para veículos de transporte coletivo de passageiros (ônibus e micro-ônibus) de fabricação nacional e estrangeira.

▶ Res. do CONTRAN nº 827, de 18-12-1996, regulamenta o dispositivo de sinalização refletora de emergência.

▶ Res. do CONTRAN nº 14, de 6-2-1998, estabelece os equipamentos obrigatórios para a frota de veículos em circulação.

▶ Res. do CONTRAN nº 28, de 21-5-1998, dispõe sobre a circulação de veículos nas rodovias nos trajetos entre o fabricante de chassi/plataforma, montadora, encarroçadora ou implementador final até o município de destino.

▶ Res. do CONTRAN nº 129, de 6-8-2001, estabelece os requisitos de segurança e dispensa a obrigatoriedade do uso de capacete para o condutor e passageiros do triciclo automotor com cabine fechada, quando em circulação somente em vias urbanas.

▶ Res. do CONTRAN nº 132, de 2-4-2002, estabelece a obrigatoriedade de utilização de película refletiva para prover melhores condições de visibilidade diurna e noturna em veículos de transporte de carga em circulação.

▶ Res. do CONTRAN nº 152, de 29-10-2003, estabelece os requisitos técnicos de fabricação e instalação de para-choque traseiro para veículos de carga.

▶ Res. do CONTRAN nº 157, de 22-4-2004, fixa especificações para os extintores de incêndio, equipamento de uso obrigatório nos veículos automotores, elétricos, reboque e semirreboque.

▶ Res. do CONTRAN nº 227, de 9-2-2007, estabelece requisitos referentes aos sistemas de iluminação e sinalização de veículos.

▶ Res. do CONTRAN nº 245, de 27-7-2007, dispõe sobre a instalação de equipamento obrigatório, denominado antifurto, nos veículos novos saídos de fábrica, nacionais e estrangeiros.

▶ Res. do CONTRAN nº 273, de 4-4-2008, regulamenta a utilização de semirreboques por motocicletas e motonetas, define características, estabelece critérios.

▶ Res. do CONTRAN nº 311, de 3-4-2009, dispõe sobre a obrigatoriedade do uso do equipamento suplementar de segurança passiva – *Air Bag* – na parte frontal dos veículos novos saídos de fábrica, nacionais e importados.

▶ Res. do CONTRAN nº 312, de 3-4-2009, dispõe sobre a obrigatoriedade do uso do sistema antitravamento das rodas – ABS – nos veículos novos saídos de fábrica, nacionais e importados.

▶ Res. do CONTRAN nº 315, de 8-5-2009, estabelece a equiparação dos veículos ciclo-elétricos aos ciclomotores e os equipamentos obrigatórios para condução nas vias públicas abertas à circulação.

▶ Res. do CONTRAN nº 316, de 8-5-2009, estabelece os requisitos de segurança para veículos de transporte coletivo de passageiros M2 e M3 (tipos micro-ônibus e ônibus) de fabricação nacional e estrangeira.

▶ Res. do CONTRAN nº 317, de 5-6-2009, estabelece o uso de dispositivos retrorrefletivos de segurança nos veículos de transporte de cargas e de transporte coletivo de passageiros em trânsito internacional no território nacional.

▶ Res. do CONTRAN nº 323, de 17-7-2009, estabelece os requisitos técnicos de fabricação e instalação de protetor lateral para veículos de carga.

▶ Res. do CONTRAN nº 330, de 14-8-2009, estabelece o cronograma para a instalação do equipamento obrigatório definido na Res. do CONTRAN nº 245, de 27-7-2007, denominado antifurto, nos veículos novos, nacionais e importados.

▶ Res. do CONTRAN nº 348, de 17-5-2010, estabelece o procedimento e os requisitos para apreciação dos equipamentos de trânsito e de sinalização não previstos neste Código.

▶ Res. do CONTRAN nº 380, de 28-4-2011, dispõe sobre a obrigatoriedade do uso do sistema antitravamento das rodas – ABS.

Art. 106. No caso de fabricação artesanal ou de modificação de veículo ou, ainda, quando ocorrer substituição de equipamento de segurança especificado pelo fabricante, será exigido, para licenciamento e registro, certificado

de segurança expedido por instituição técnica credenciada por órgão ou entidade de metrologia legal, conforme norma elaborada pelo CONTRAN.

- ▶ Res. do CONTRAN nº 63, de 21-5-1998, disciplina o registro e licenciamento de veículos de fabricação artesanal.
- ▶ Res. do CONTRAN nº 115, de 5-5-2000, proíbe a utilização de chassi de ônibus para transformação em veículos de carga.
- ▶ Res. do CONTRAN nº 232, de 30-3-2007, estabelece procedimentos para a prestação de serviços por Instituição Técnica Licenciada – ITL e Entidade Técnica Pública ou Paraestatal – ETP, para emissão do Certificado de Segurança Veicular – CSV.
- ▶ Res. do CONTRAN nº 292, de 29-8-2008, dispõe sobre as modificações veiculares previstas neste artigo.
- ▶ Res. do CONTRAN nº 362, de 15-10-2010, estabelece a classificação de danos em veículos decorrentes de acidentes e os procedimentos para a regularização ou baixa dos veículos envolvidos.

Art. 107. Os veículos de aluguel, destinados ao transporte individual ou coletivo de passageiros, deverão satisfazer, além das exigências previstas neste Código, às condições técnicas e aos requisitos de segurança, higiene e conforto estabelecidos pelo poder competente para autorizar, permitir ou conceder a exploração dessa atividade.

- ▶ Res. do CONTRAN nº 461, de 18-12-1972, estabelece requisitos de segurança para os veículos automotores de fabricação nacional.
- ▶ Res. do CONTRAN nº 463, de 21-8-1973, estabelece requisitos de segurança para os veículos automotores de fabricação nacional.
- ▶ Res. do CONTRAN nº 636, de 5-9-1984, estabelece requisitos de segurança para os componentes de veículos automotores.
- ▶ Res. do CONTRAN nº 777, de 23-12-1993, dispõe sobre os procedimentos para avaliação dos sistemas de freios de veículos.
- ▶ Res. do CONTRAN nº 316, de 8-5-2009, estabelece os requisitos de segurança para veículos de transporte coletivo de passageiros M2 e M3 (tipos micro-ônibus e ônibus) de fabricação nacional e estrangeira.

Art. 108. Onde não houver linha regular de ônibus, a autoridade com circunscrição sobre a via poderá autorizar, a título precário, o transporte de passageiros em veículo de carga ou misto, desde que obedecidas as condições de segurança estabelecidas neste Código e pelo CONTRAN.

Parágrafo único. A autorização citada no *caput* não poderá exceder a 12 (doze) meses, prazo a partir do qual a autoridade pública responsável deverá implantar o serviço regular de transporte coletivo de passageiros, em conformidade com a legislação pertinente e com os dispositivos deste Código.

- ▶ Parágrafo único acrescido pela Lei nº 9.602, de 21-1-1998.
- ▶ Art. 230, II, deste Código.
- ▶ Res. do CONTRAN nº 82, de 19-11-1998, dispõe sobre a autorização, a título precário, para o transporte de passageiros em veículos de carga.

Art. 109. O transporte de carga em veículos destinados ao transporte de passageiros só pode ser realizado de acordo com as normas estabelecidas pelo CONTRAN.

- ▶ Art. 248 deste Código.
- ▶ Res. do CONTRAN nº 26, de 22-5-1998, disciplina o transporte de cargas em veículos destinados ao transporte de passageiros.
- ▶ Res. do CONTRAN nº 349, de 17-5-2010, dispõe sobre o transporte eventual de cargas ou de bicicletas nos veículos classificados nas espécies automóvel, caminhonete, camioneta e utilitário.

Art. 110. O veículo que tiver alterada qualquer de suas características para competição ou finalidade análoga só poderá circular nas vias públicas com licença especial da autoridade de trânsito, em itinerário e horário fixados.

Art. 111. É vedado, nas áreas envidraçadas do veículo:

I – VETADO;

II – o uso de cortinas, persianas fechadas ou similares nos veículos em movimento, salvo nos que possuam espelhos retrovisores em ambos os lados;

- ▶ Art. 230, XVII, deste Código.

III – aposição de inscrições, películas refletivas ou não, painéis decorativos ou pinturas, quando comprometer a segurança do veículo, na forma de regulamentação do CONTRAN.

- ▶ Inciso III acrescido pela Lei nº 9.602, de 21-1-1998.
- ▶ Art. 230, XVI, deste Código.
- ▶ Res. do CONTRAN nº 253, de 26-10-2007, dispõe sobre o uso de medidores de transmitância luminosa.
- ▶ Res. do CONTRAN nº 254, de 26-10-2007, estabelece requisitos para os vidros de segurança e critérios para aplicação de inscrições, pictogramas e películas nas áreas envidraçadas dos veículos automotores.
- ▶ Art. 2º da Res. do CONTRAN nº 334, de 6-11-2009, que isenta os veículos blindados ao uso dos vidros de segurança exigidos pelo art. 1º da Res. do CONTRAN nº 254, de 26-10-2007.

Parágrafo único. É proibido o uso de inscrição de caráter publicitário ou qualquer outra que possa desviar a atenção dos condutores em toda a extensão do para-brisa e da traseira dos veículos, salvo se não colocar em risco a segurança do trânsito.

► Art. 230, XV, deste Código.

Art. 112. Revogado. Lei nº 9.792, de 14-4-1999.

Art. 113. Os importadores, as montadoras, as encarroçadoras e fabricantes de veículos e autopeças são responsáveis civil e criminalmente por danos causados aos usuários, a terceiros, e ao meio ambiente, decorrentes de falhas oriundas de projetos e da qualidade dos materiais e equipamentos utilizados na sua fabricação.

- Res. do CONTRAN nº 461, de 18-12-1972, estabelece requisitos de segurança para os veículos automotores de fabricação nacional.
- Res. do CONTRAN nº 463, de 21-8-1973, estabelece requisitos de segurança para os veículos automotores de fabricação nacional.
- Res. do CONTRAN nº 636, de 5-9-1984, estabelece requisitos de segurança para os componentes de veículos automotores.
- Res. do CONTRAN nº 675, de 9-9-1986, dispõe sobre requisitos aplicáveis aos materiais de revestimento interno do habitáculo de veículos.
- Res. do CONTRAN nº 725, de 31-12-1988, fixa os requisitos de segurança para a circulação de veículos transportadores de contêineres.
- Res. do CONTRAN nº 777, de 23-12-1993, dispõe sobre os procedimentos para avaliação dos sistemas de freios de veículos.
- Res. do CONTRAN nº 805, de 24-10-1995, estabelece os requisitos técnicos mínimos do para-choque traseiro dos veículos de carga.
- Res. do CONTRAN nº 152, de 29-10-2003, estabelece os requisitos técnicos de fabricação e instalação de para-choque traseiro para veículos de carga.
- Res. do CONTRAN nº 316, de 8-5-2009, estabelece os requisitos de segurança para veículos de transporte coletivo de passageiros M2 e M3 (tipos micro-ônibus e ônibus) de fabricação nacional e estrangeira.

SEÇÃO III

DA IDENTIFICAÇÃO DO VEÍCULO

Art. 114. O veículo será identificado obrigatoriamente por caracteres gravados no chassi ou no monobloco, reproduzidos em outras partes, conforme dispuser o CONTRAN.

- Res. do CONTRAN nº 836, de 26-6-1997, dispõe sobre a gravação, em caráter opcional, dos caracteres alfanuméricos da placa de identificação, nos vidros do veículo.
- Res. do CONTRAN nº 24, de 21-5-1998, estabelece o critério de identificação de veículos.
- Res. do CONTRAN nº 212, de 13-11-2006, dispõe sobre a implantação do Sistema de Identificação Automática de Veículos – SINIAV em todo o território nacional.
- Res. do CONTRAN nº 332, de 28-9-2009, dispõe sobre identificações de veículos importados por detentores de privilégios e imunidades em todo o território nacional.

§ 1º A gravação será realizada pelo fabricante ou montador, de modo a identificar o veículo, seu fabricante e as suas características, além do ano de fabricação, que não poderá ser alterado.

- Res. do CONTRAN nº 281, de 26-6-2008, estabelece critérios para o registro de tratores destinados a puxar ou arrastar maquinaria de qualquer natureza ou a executar trabalhos agrícolas e de construção ou de pavimentação.
- Del. do CONTRAN nº 93, de 26-3-2010, suspende a vigência da Res. do CONTRAN nº 281, de 26-6-2008, que estabelece critérios para o registro de tratores destinados a puxar ou arrastar maquinaria de qualquer natureza ou a executar trabalhos agrícolas e de construção ou pavimentação.

§ 2º As regravações, quando necessárias, dependerão de prévia autorização da autoridade executiva de trânsito e somente serão processadas por estabelecimento por ela credenciado, mediante a comprovação de propriedade do veículo, mantida a mesma identificação anterior, inclusive o ano de fabricação.

§ 3º Nenhum proprietário poderá, sem prévia permissão da autoridade executiva de trânsito, fazer, ou ordenar que se faça, modificações da identificação de seu veículo.

► Art. 311 do CP.

Art. 115. O veículo será identificado externamente por meio de placas dianteira e traseira, sendo esta lacrada em sua estrutura, obedecidas as especificações e modelos estabelecidos pelo CONTRAN.

- Art. 221 deste Código.
- Res. do CONTRAN nº 493, de 15-4-1975, regulamenta o uso da placa de experiência.
- Res. do CONTRAN nº 793, de 13-12-1994, dispõe sobre o uso de placa de “fabricante”.
- Res. do CONTRAN nº 88, de 4-5-1999, estabelece modelo de placa para veículos de representação.
- Res. do CONTRAN nº 231, de 15-3-2007, estabelece o Sistema de Placas de Identificação de Veículos.

- ▶ Res. do CONTRAN nº 286, de 29-7-2008, estabelece placa de identificação e define procedimentos para o registro, emplacamento e licenciamento, pelos órgãos de trânsito em conformidade com o Registro Nacional de Veículos Automotores – RENAVAM, de veículos automotores pertencentes às Missões Diplomáticas e às Delegações Especiais, aos agentes diplomáticos, às Repartições Consulares de Carreira, aos agentes consulares de carreira, aos Organismos Internacionais e seus funcionários, aos Funcionários Estrangeiros Administrativos e Técnicos das Missões Diplomáticas, de Delegações Especiais e de Repartições Consulares de Carreira e aos Peritos Estrangeiros de Cooperação Internacional.
- ▶ Res. do CONTRAN nº 370, de 10-12-2010, dispõe sobre o Dispositivo Auxiliar de Identificação Veicular.
- ▶ Del. do CONTRAN nº 116, de 18-10-2011, suspende os efeitos da Res. do CONTRAN nº 370/2010, que dispõe sobre Dispositivo Auxiliar de Identificação Veicular.

§ 1º Os caracteres das placas serão individualizados para cada veículo e o acompanharão até a baixa do registro, sendo vedado seu reaproveitamento.

§ 2º As placas com as cores verde e amarela da Bandeira Nacional serão usadas somente pelos veículos de representação pessoal do Presidente e do Vice-Presidente da República, dos Presidentes do Senado Federal e da Câmara dos Deputados, do Presidente e dos Ministros do Supremo Tribunal Federal, dos Ministros de Estado, do Advogado-Geral da União e do Procurador-Geral da República.

§ 3º Os veículos de representação dos Presidentes dos Tribunais Federais, dos Governadores, Prefeitos, Secretários Estaduais e Municipais, dos Presidentes das Assembleias Legislativas, das Câmaras Municipais, dos Presidentes dos Tribunais Estaduais e do Distrito Federal, e do respectivo chefe do Ministério Público e ainda dos Oficiais Gerais das Forças Armadas terão placas especiais, de acordo com os modelos estabelecidos pelo CONTRAN.

- ▶ Res. do CONTRAN nº 32, de 22-5-1998, estabelece modelos de placas para veículos de representação.
- ▶ Res. do CONTRAN nº 275, de 25-4-2008, estabelece modelos de placas para veículos de representação, de acordo com o art. 115, § 3º, do CTB.

§ 4º Os aparelhos automotores destinados a puxar ou arrastar maquinaria de qualquer natureza ou a executar trabalhos agrícolas e de construção ou de pavimentação são sujeitos, desde que lhes seja facultado transitar nas vias, ao registro e licenciamento da repartição competente, devendo receber numeração especial.

§ 5º O disposto neste artigo não se aplica aos veículos de uso bélico.

- ▶ Res. do CONTRAN nº 797, de 16-5-1995, define a abrangência do termo “viatura militar”, para o Sistema Nacional de Trânsito.

§ 6º Os veículos de duas ou três rodas são dispensados de placa dianteira.

Art. 116. Os veículos de propriedade da União, dos Estados e do Distrito Federal, devidamente registrados e licenciados, somente quando estritamente usados em serviço reservado de caráter policial, poderão usar placas particulares, obedecidos os critérios e limites estabelecidos pela legislação que regulamenta o uso de veículo oficial.

- ▶ Res. do CONTRAN nº 275, de 25-4-2008, estabelece modelos de placas para veículos de representação, de acordo com o art. 115, § 3º, do CTB.

Art. 117. Os veículos de transporte de carga e os coletivos de passageiros deverão conter, em local facilmente visível, a inscrição indicativa de sua tara, do peso bruto total (PBT), do peso bruto total combinado (PBTC) ou capacidade máxima de tração (CMT) e de sua lotação, vedado o uso em desacordo com sua classificação.

- ▶ Art. 230, XXI, deste Código.
- ▶ Res. do CONTRAN nº 290, de 29-8-2008, disciplina a capacitação em veículos de tração, de carga e de transporte coletivo de passageiros, de acordo com o CTB.

CAPÍTULO X

DOS VEÍCULOS EM CIRCULAÇÃO INTERNACIONAL

Art. 118. A circulação de veículo no território nacional, independentemente de sua origem, em trânsito entre o Brasil e os países com os quais exista acordo ou tratado internacional, reger-se-á pelas disposições deste Código, pelas convenções e acordos internacionais ratificados.

- ▶ Res. do CONTRAN nº 238, de 25-5-2007, dispõe sobre o porte obrigatório do Certificado de Apólice Única do Seguro de Responsabilidade Civil do proprietário e/ou condutor de automóvel particular ou de aluguel, não registrado no país de ingresso, em viagem internacional.
- ▶ Res. do CONTRAN nº 317, de 5-6-2009, estabelece o uso de dispositivos retrorreflexivos de segurança nos veículos de transporte de carga e de transporte coletivo de passageiros em trânsito internacional no território nacional.
- ▶ Res. do CONTRAN nº 318, de 5-6-2009, estabelece limites de pesos e dimensões para circulação de veículos de transporte de carga e de transporte coletivo de passageiros em viagem internacional pelo território nacional.

Art. 119. As repartições aduaneiras e os órgãos de controle de fronteira comunicarão diretamente ao RENAVAM a entrada e saída temporária ou definitiva de veículos.

Parágrafo único. Os veículos licenciados no exterior não poderão sair do território nacional sem prévia quitação de débitos de multa por infrações de trânsito e o ressarcimento de danos que tiverem causado a bens do patrimônio público, respeitado o princípio da reciprocidade.

- ▶ Res. do CONTRAN nº 382, de 2-6-2011, dispõe sobre notificação e cobrança de multa por infração de trânsito praticada com veículo licenciado no exterior em trânsito no território nacional.

CAPÍTULO XI

DO REGISTRO DE VEÍCULOS

Art. 120. Todo veículo automotor, elétrico, articulado, reboque ou semirreboque, deve ser registrado perante o órgão executivo de trânsito do estado ou do Distrito Federal, no Município de domicílio ou residência de seu proprietário, na forma da lei.

- ▶ Art. 230, V, deste Código.
- ▶ Res. do CONTRAN nº 714, de 1-9-1988, dispõe sobre o registro e a alienação de veículos e automotores, fabricação nacional, desinternados da Amazônia Ocidental.
- ▶ Res. do CONTRAN nº 790, de 13-12-1994, dispõe sobre o registro e a alienação de veículos automotores, desinternados das áreas de livre comércio.
- ▶ Res. do CONTRAN nº 4, de 23-1-1998, dispõe sobre o trânsito de veículos novos nacionais ou importados, antes do registro e licenciamento.
- ▶ Res. do CONTRAN nº 339, de 25-2-2010, permite a anotação dos contratos de comodato e de aluguel ou arrendamento não vinculado ao financiamento do veículo, junto ao Registro Nacional de Veículos Automotores.

§ 1º Os órgãos executivos de trânsito dos Estados e do Distrito Federal somente registrarão veículos oficiais de propriedade da administração direta, da União, dos Estados, do Distrito Federal e dos Municípios, de qualquer um dos poderes, com indicação expressa, por pintura nas portas, do nome, sigla ou logotipo do órgão ou entidade em cujo nome o veículo será registrado, excetuando-se os veículos de representação e os previstos no artigo 116.

- ▶ Art. 237 deste Código.

§ 2º O disposto neste artigo não se aplica ao veículo de uso bélico.

- ▶ Res. do CONTRAN nº 797, de 16-5-1995, define a abrangência do termo “viatura militar”, para o Sistema Nacional de Trânsito.

Art. 121. Registrado o veículo, expedir-se-á o Certificado de Registro de Veículo – CRV de acordo com os modelos e especificações estabelecidos pelo CONTRAN, contendo as características e condições de invulnerabilidade à falsificação e à adulteração.

- ▶ Art. 311 do CP.
- ▶ Res. do CONTRAN nº 664, de 15-1-1986, dispõe sobre os modelos dos documentos de registro e licenciamento de veículos.
- ▶ Res. do CONTRAN nº 16, de 6-2-1998, altera os modelos e especificações dos Certificados de Registro – CRV – e de Licenciamento de Veículos – CRLV.
- ▶ Res. do CONTRAN nº 21, de 17-2-1998, dispõe sobre o controle, a guarda e a fiscalização dos formulários destinados à documentação de condutores e de veículos.
- ▶ Res. do CONTRAN nº 209, de 26-10-2006, cria o código numérico de segurança para o Certificado de Registro de Veículo – CRV – e estabelece a sua configuração e utilização.
- ▶ Res. do CONTRAN nº 320, de 5-6-2009, estabelece procedimentos para o registro de contratos de financiamento de veículos com cláusula de alienação fiduciária, arrendamento mercantil, reserva de domínio ou penhor, nos órgãos ou entidades executivos de trânsito dos Estados e do Distrito Federal e para lançamento do gravame correspondente no Certificado de Registro de Veículos – CRV.
- ▶ Res. do CONTRAN nº 324, de 17-7-2009, dispõe sobre a expedição de Certificado Provisório de Registro e Licenciamento de Veículos.

Art. 122. Para a expedição do Certificado de Registro de Veículo o órgão executivo de trânsito consultará o cadastro do RENAVAM e exigirá do proprietário os seguintes documentos:

- I – nota fiscal fornecida pelo fabricante ou revendedor, ou documento equivalente expedido por autoridade competente;
- II – documento fornecido pelo Ministério das Relações Exteriores, quando se tratar de veículo importado por membro de missões diplomáticas, de repartições consulares de carreira, de representações de organismos internacionais e de seus integrantes.

Art. 123. Será obrigatória a expedição de novo Certificado de Registro de Veículo quando:

I – for transferida a propriedade;

- ▶ Res. do CONTRAN nº 356, de 2-8-2010, estabelece requisitos mínimos de segurança para o transporte remunerado de passageiros (mototáxi) e de cargas (motofrete) em motocicleta e motoneta.

- ▶ Res. do CONTRAN nº 362, de 15-10-2010, estabelece a classificação de danos em veículos decorrentes de acidentes e os procedimentos para a regularização ou baixa dos veículos envolvidos.

II – o proprietário mudar o Município de domicílio ou residência;

III – for alterada qualquer característica do veículo;

- ▶ Res. do CONTRAN nº 232, de 30-3-2007, estabelece procedimentos para a prestação de serviços por Instituição Técnica Licenciada – ITL e Entidade Técnica Pública ou Paraestatal – ETP, para emissão do Certificado de Segurança Veicular – CSV.
- ▶ Res. do CONTRAN nº 362, de 15-10-2010, estabelece a classificação de danos em veículos decorrentes de acidentes e os procedimentos para a regularização ou baixa dos veículos envolvidos.

IV – houver mudança de categoria.

- ▶ Art. 233 deste Código.

§ 1º No caso de transferência de propriedade, o prazo para o proprietário adotar as providências necessárias à efetivação da expedição do novo Certificado de Registro de Veículo é de trinta dias; sendo que nos demais casos as providências deverão ser imediatas.

§ 2º No caso de transferência de domicílio ou residência no mesmo Município, o proprietário comunicará o novo endereço num prazo de trinta dias e aguardará o novo licenciamento para alterar o Certificado de Licenciamento Anual.

§ 3º A expedição do novo certificado será comunicada ao órgão executivo de trânsito que expediu o anterior e ao RENAAM.

- ▶ Res. do CONTRAN nº 5, de 23-1-1998, dispõe sobre a vistoria de veículos.

Art. 124. Para a expedição do novo Certificado de Registro de Veículo serão exigidos os seguintes documentos:

I – Certificado de Registro de Veículo anterior;

II – Certificado de Licenciamento Anual;

III – comprovante de transferência de propriedade, quando for o caso, conforme modelo e normas estabelecidas pelo CONTRAN;

IV – Certificado de Segurança Veicular e de emissão de poluentes e ruído, quando houver adaptação ou alteração de características do veículo;

- ▶ Res. do CONTRAN nº 232, de 30-3-2007, estabelece procedimentos para a prestação de serviços por Instituição Técnica Licenciada – ITL e Entidade Técnica Pública ou Paraestatal – ETP, para emissão do Certificado de Segurança Veicular – CSV.
- ▶ Res. do CONTRAN nº 362, de 15-10-2010, estabelece a classificação de danos em veículos decorrentes de acidentes e os procedimentos para a regularização ou baixa dos veículos envolvidos.

V – comprovante de procedência e justificativa da propriedade dos componentes e agregados adaptados ou montados no veículo, quando houver alteração das características originais de fábrica;

- ▶ Res. do CONTRAN nº 282, de 26-6-2008, estabelece critérios para a regularização da numeração de motores dos veículos registrados ou a serem registrados no País.
- ▶ Res. do CONTRAN nº 362, de 15-10-2010, estabelece a classificação de danos em veículos decorrentes de acidentes e os procedimentos para a regularização ou baixa dos veículos envolvidos.

VI – autorização do Ministério das Relações Exteriores, no caso de veículo da categoria de missões diplomáticas, de repartições consulares de carreira, de representações de organismos internacionais e de seus integrantes;

VII – certidão negativa de roubo ou furto de veículo, expedida no Município do registro anterior, que poderá ser substituída por informação do RENAAM;

VIII – comprovante de quitação de débitos relativos a tributos, encargos e multas de trânsito vinculados ao veículo, independentemente da responsabilidade pelas infrações cometidas;

IX – Revogado. Lei nº 9.602, de 21-1-1998;

X – comprovante relativo ao cumprimento do disposto no artigo 98, quando houver alteração nas características originais do veículo que afetem a emissão de poluentes e ruído;

- ▶ Res. do CONTRAN nº 362, de 15-10-2010, estabelece a classificação de danos em veículos decorrentes de acidentes e os procedimentos para a regularização ou baixa dos veículos envolvidos.

XI – comprovante de aprovação de inspeção veicular e de poluentes e ruído, quando for o caso, conforme regulamentações do CONTRAN e do CONAMA.

- ▶ Res. do CONTRAN nº 22, de 18-2-1998, estabelece, para efeito de fiscalização, forma para comprovação do exame de inspeção veicular.

Art. 125. As informações sobre o chassi, o monobloco, os agregados e as características originais do veículo deverão ser prestadas ao RENAAM:

I – pelo fabricante ou montadora, antes da comercialização, no caso de veículo nacional;

II – pelo órgão alfandegário, no caso de veículo importado por pessoa física;

III – pelo importador, no caso de veículo importado por pessoa jurídica.

Parágrafo único. As informações recebidas pelo RENAVALAM serão repassadas ao órgão executivo de trânsito responsável pelo registro, devendo este comunicar ao RENAVALAM, tão logo seja o veículo registrado.

- ▶ Res. do CONTRAN nº 282, de 26-6-2008, estabelece critérios para a regularização da numeração de motores dos veículos registrados ou a serem registrados no País.

Art. 126. O proprietário de veículo irrecuperável, ou definitivamente desmontado, deverá requerer a baixa do registro, no prazo e forma estabelecidos pelo CONTRAN, sendo vedada a remontagem do veículo sobre o mesmo chassi, de forma a manter o registro anterior.

Parágrafo único. A obrigação de que trata este artigo é da companhia seguradora ou do adquirente do veículo destinado à desmontagem, quando estes sucederem ao proprietário.

- ▶ Art. 311 do CP.
- ▶ Res. do CONTRAN nº 11, de 23-1-1998, estabelece critérios para a baixa de registro de veículos a que se refere, bem como os prazos para a sua efetivação.
- ▶ Res. do CONTRAN nº 362, de 15-10-2010, estabelece a classificação de danos em veículos decorrentes de acidentes e os procedimentos para a regularização ou baixa dos veículos envolvidos.

Art. 127. O órgão executivo de trânsito competente só efetuará a baixa do registro após prévia consulta ao cadastro do RENAVALAM.

Parágrafo único. Efetuada a baixa do registro, deverá ser esta comunicada, de imediato, ao RENAVALAM.

- ▶ Res. do CONTRAN nº 11, de 23-1-1998, estabelece critérios para a baixa de registro de veículos a que se refere, bem como os prazos para a sua efetivação.
- ▶ Res. do CONTRAN nº 362, de 15-10-2010, estabelece a classificação de danos em veículos decorrentes de acidentes e os procedimentos para a regularização ou baixa dos veículos envolvidos.

Art. 128. Não será expedido novo Certificado de Registro de Veículo enquanto houver débitos fiscais e de multas de trânsito e ambientais, vinculadas ao veículo, independentemente da responsabilidade pelas infrações cometidas.

- ▶ Res. do CONTRAN nº 11, de 23-1-1998, estabelece critérios para a baixa de registro de veículos a que se refere, bem como os prazos para a sua efetivação.

Art. 129. O registro e o licenciamento dos veículos de propulsão humana, dos ciclomotores e dos veículos de tração animal obedecerão à regulamentação estabelecida em legislação municipal do domicílio ou residência de seus proprietários.

CAPÍTULO XII

DO LICENCIAMENTO

Art. 130. Todo veículo automotor, elétrico, articulado, reboque ou semirreboque, para transitar na via, deverá ser licenciado anualmente pelo órgão executivo de trânsito do Estado, ou do Distrito Federal, onde estiver registrado o veículo.

- ▶ Art. 230, V, deste Código.
- ▶ Res. do CONTRAN nº 110, de 24-2-2000, fixa o calendário para renovação do Licenciamento Anual de Veículos.
- ▶ Res. do CONTRAN nº 370, de 10-12-2010, dispõe sobre o Dispositivo Auxiliar de Identificação Veicular.
- ▶ Del. do CONTRAN nº 116, de 18-10-2011, suspende os efeitos da Res. do CONTRAN nº 370/2010, que dispõe sobre Dispositivo Auxiliar de Identificação Veicular.

§ 1º O disposto neste artigo não se aplica a veículo de uso bélico.

- ▶ Res. do CONTRAN nº 797, de 16-5-1995, define a abrangência do termo “viatura militar”, para o Sistema Nacional de Trânsito.

§ 2º No caso de transferência de residência ou domicílio, é válido, durante o exercício, o licenciamento de origem.

Art. 131. O Certificado de Licenciamento Anual será expedido ao veículo licenciado, vinculado ao Certificado de Registro, no modelo e especificações estabelecidos pelo CONTRAN.

- ▶ Res. do CONTRAN nº 664, de 15-1-1986, dispõe sobre os modelos dos documentos de registro e licenciamento de veículos.
- ▶ Res. do CONTRAN nº 16, de 6-2-1998, altera os modelos e especificações dos Certificados de Registro – CRV e de Licenciamento de Veículos – CRLV.
- ▶ Res. do CONTRAN nº 21, de 17-2-1998, dispõe sobre o controle, guarda e fiscalização dos formulários destinados à documentação de condutores e de veículos.
- ▶ Res. do CONTRAN nº 61, de 21-5-1998, esclarece os artigos 131 e 133 do CTB que tratam do Certificado de Licenciamento Anual.

- ▶ Res. do CONTRAN nº 306, de 6-3-2009, cria o código numérico de segurança para o Certificado de Registro e Licenciamento de Veículo – CRLV e estabelece a sua configuração e utilização.
- ▶ Res. do CONTRAN nº 310, de 3-2-2009, altera os modelos e especificações dos Certificados de Registro – CRV e de Licenciamento de Veículos – CRLV.
- ▶ Res. do CONTRAN nº 324, de 17-7-2009, dispõe sobre a expedição de Certificado Provisório de Registro e Licenciamento de Veículos.

§ 1º O primeiro licenciamento será feito simultaneamente ao registro.

§ 2º O veículo somente será considerado licenciado estando quitados os débitos relativos a tributos, encargos e multas de trânsito e ambientais, vinculados ao veículo, independentemente da responsabilidade pelas infrações cometidas.

- ▶ Súm. nº 127 do STJ.

§ 3º Ao licenciar o veículo, o proprietário deverá comprovar sua aprovação nas inspeções de segurança veicular e de controle de emissões de gases poluentes e de ruído, conforme disposto no artigo 104.

- ▶ Res. do CONTRAN nº 22, de 18-2-1998, estabelece, para efeito de fiscalização, forma para comprovação do exame de inspeção veicular.

Art. 132. Os veículos novos não estão sujeitos ao licenciamento e terão sua circulação regulada pelo CONTRAN durante o trajeto entre a fábrica e o Município de destino.

Parágrafo único. O disposto neste artigo aplica-se, igualmente, aos veículos importados, durante o trajeto entre a alfândega ou entreposto alfandegário e o Município de destino.

- ▶ Res. do CONTRAN nº 4, de 23-1-1998, dispõe sobre o trânsito de veículos novos nacionais ou importados, antes do registro e licenciamento.

Art. 133. É obrigatório o porte do Certificado de Licenciamento Anual.

- ▶ Art. 232 deste Código.
- ▶ Res. do CONTRAN nº 61, de 22-5-1998, esclarece que o Certificado de Registro e Licenciamento do Veículo – CRLV, conforme modelo anexo à Res. do CONTRAN nº 16, de 6-2-1998, é o Certificado de Licenciamento Anual de que trata este artigo.
- ▶ Res. do CONTRAN nº 205, de 20-10-2006, dispõe sobre os documentos de porte obrigatório.
- ▶ Res. do CONTRAN nº 310, de 6-3-2009, altera os modelos e especificações dos Certificados de Registro de Veículos – CRV – e de Licenciamento de Veículos – CRLV.
- ▶ Res. do CONTRAN nº 324, de 17-7-2009, dispõe sobre a expedição de Certificado Provisório de Registro e Licenciamento de Veículos.

Art. 134. No caso de transferência de propriedade, o proprietário antigo deverá encaminhar ao órgão executivo de trânsito do Estado dentro de um prazo de trinta dias, cópia autenticada do comprovante de transferência de propriedade, devidamente assinado e datado, sob pena de ter que se responsabilizar solidariamente pelas penalidades impostas e suas reincidências até a data da comunicação.

- ▶ Res. do CONTRAN nº 398, de 13-12-2011, estabelece orientações e procedimentos a serem adotados para a comunicação de venda de veículos, no intuito de organizar e manter o Registro Nacional de Veículos Automotores – RENAVAM, garantindo a atualização e o fluxo permanente de informações entre os órgãos e entidades do Sistema Nacional de Trânsito.

Art. 135. Os veículos de aluguel, destinados ao transporte individual ou coletivo de passageiros de linhas regulares ou empregados em qualquer serviço remunerado, para registro, licenciamento e respectivo emplacamento de característica comercial, deverão estar devidamente autorizados pelo poder público concedente.

- ▶ Arts. 231, VIII, e 329 deste Código.
- ▶ Res. do CONTRAN nº 219, de 11-1-2007, estabelece requisitos de segurança para transporte remunerado de cargas por motocicleta e motoneta.

CAPÍTULO XIII

DA CONDUÇÃO DE ESCOLARES

Art. 136. Os veículos especialmente destinados à condução coletiva de escolares somente poderão circular nas vias com autorização emitida pelo órgão ou entidade executivos de trânsito dos Estados e do Distrito Federal, exigindo-se, para tanto:

- ▶ Arts. 230, XX, e 329 deste Código.

I – registro como veículo de passageiros;

II – inspeção semestral para verificação dos equipamentos obrigatórios e de segurança;

III – pintura de faixa horizontal na cor amarela, com quarenta centímetros de largura, à meia altura, em toda a extensão das partes laterais e traseira da carroçaria, com o dístico ESCOLAR, em preto, sendo que, em caso de veículo de carroçaria pintada na cor amarela, as cores aqui indicadas devem ser invertidas;

▶ Art. 237 deste Código.

IV – equipamento registrador instantâneo inalterável de velocidade e tempo;

▶ Res. do CONTRAN nº 92, de 4-5-1999, dispõe sobre requisitos técnicos mínimos do registrador instantâneo e inalterável de velocidade e tempo.

V – lanternas de luz branca, fosca ou amarela dispostas nas extremidades da parte superior dianteira e lanternas de luz vermelha dispostas na extremidade superior da parte traseira;

VI – cintos de segurança em número igual à lotação;

VII – outros requisitos e equipamentos obrigatórios estabelecidos pelo CONTRAN.

Art. 137. A autorização a que se refere o artigo anterior deverá ser afixada na parte interna do veículo, em local visível, com inscrição da lotação permitida, sendo vedada a condução de escolares em número superior à capacidade estabelecida pelo fabricante.

Art. 138. O condutor de veículo destinado à condução de escolares deve satisfazer os seguintes requisitos:

I – ter idade superior a vinte e um anos;

II – ser habilitado na categoria D;

III – VETADO;

IV – não ter cometido nenhuma infração grave ou gravíssima, ou ser reincidente em infrações médias durante os doze últimos meses;

V – ser aprovado em curso especializado, nos termos da regulamentação do CONTRAN.

▶ Res. do CONTRAN nº 168, de 14-12-2004, estabelece Normas e Procedimentos para a formação de condutores de veículos automotores e elétricos, a realização dos exames, a expedição de documentos de habilitação, os cursos de formação, especializados, de reciclagem.

Art. 139. O disposto neste Capítulo não exclui a competência municipal de aplicar as exigências previstas em seus regulamentos, para o transporte de escolares.

CAPÍTULO XIII-A

DA CONDUÇÃO DE MOTOFRETE

▶ Capítulo XIII-A acrescido pela Lei nº 12.009, de 29-7-2009, regulamenta o exercício das atividades de mototaxista, motoboy e motofrete.

Art. 139-A. As motocicletas e motonetas destinadas ao transporte remunerado de mercadorias – motofrete – somente poderão circular nas vias com autorização emitida pelo órgão ou entidade executivo de trânsito dos Estados e do Distrito Federal, exigindo-se, para tanto:

▶ Art. 244, VIII e IX, do CTB.

▶ Art. 6º da Lei nº 12.009, de 29-7-2009, que regulamenta o exercício das atividades de mototaxista, motoboy e motofrete.

I – registro como veículo da categoria de aluguel;

II – instalação de protetor de motor mata-cachorro, fixado no chassi do veículo, destinado a proteger o motor e a perna do condutor em caso de tombamento, nos termos de regulamentação do Conselho Nacional de Trânsito – CONTRAN;

III – instalação de aparador de linha antena corta-pipas, nos termos de regulamentação do CONTRAN;

IV – inspeção semestral para verificação dos equipamentos obrigatórios e de segurança.

§ 1º A instalação ou incorporação de dispositivos para transporte de cargas deve estar de acordo com a regulamentação do CONTRAN.

§ 2º É proibido o transporte de combustíveis, produtos inflamáveis ou tóxicos e de galões nos veículos de que trata este artigo, com exceção do gás de cozinha e de galões contendo água mineral, desde que com o auxílio de *side-car*, nos termos de regulamentação do CONTRAN.

Art. 139-B. O disposto neste Capítulo não exclui a competência municipal ou estadual de aplicar as exigências previstas em seus regulamentos para as atividades de motofrete no âmbito de suas circunscrições.

▶ Arts. 139-A e 139-B acrescidos pela Lei nº 12.009, de 29-7-2009.

▶ Art. 8º da Lei nº 12.009, de 29-7-2009, que regulamenta o exercício das atividades de mototaxista, motoboy e motofrete.

Art. 140. A habilitação para conduzir veículo automotor e elétrico será apurada por meio de exames que deverão ser realizados junto ao órgão ou entidade executivos do Estado ou do Distrito Federal, do domicílio ou residência do candidato, ou na sede estadual ou distrital do próprio órgão, devendo o condutor preencher os seguintes requisitos:

- ▶ Res. do CONTRAN nº 265, de 14-12-2007, dispõe sobre a formação teórico-técnica do processo de habilitação de condutores de veículos automotores elétricos como atividade extracurricular no ensino médio.

I – ser penalmente imputável;

- ▶ Arts. 26 a 28 do CP.

II – saber ler e escrever;

III – possuir Carteira de Identidade ou equivalente.

Parágrafo único. As informações do candidato à habilitação serão cadastradas no RENACH.

- ▶ Res. do CONTRAN nº 276, de 25-4-2008, estabelece procedimentos necessários ao recadastramento dos registros de prontuários de condutores, anteriores ao Registro Nacional de Condutores Habilitados – RENACH – a serem incluídos na Base de Índice Nacional de Condutores – BINCO.
- ▶ Res. do CONTRAN nº 287, de 29-7-2008, regulamenta o procedimento de coleta e armazenamento de impressão digital nos processos de habilitação, mudança ou adição de categoria e renovação da Carteira Nacional de Habilitação – CNH.
- ▶ Del. do CONTRAN nº 71, de 22-12-2008, suspende os efeitos da Resolução nº 276, de 25 de abril de 2008, que estabelece procedimentos necessários ao recadastramento dos registros de prontuários de condutores, anteriores ao Registro Nacional de Condutores Habilitados – RENACH – a serem incluídos na Base de Índice Nacional de Condutores – BINCO.

Art. 141. O processo de habilitação, as normas relativas à aprendizagem para conduzir veículos automotores e elétricos e à autorização para conduzir ciclomotores serão regulamentados pelo CONTRAN.

- ▶ Res. do CONTRAN nº 168, de 14-12-2004, estabelece Normas e Procedimentos para a formação de condutores de veículos automotores e elétricos, a realização dos exames, a expedição de documentos de habilitação, os cursos de formação, especializados, de reciclagem.
- ▶ Res. do CONTRAN nº 205, de 20-10-2006, dispõe sobre os documentos de porte obrigatório.
- ▶ Res. do CONTRAN nº 287, de 29-7-2008, regulamenta o procedimento de coleta e armazenamento de impressão digital nos processos de habilitação, mudança ou adição de categoria e renovação da Carteira Nacional de Habilitação – CNH.
- ▶ Res. do CONTRAN nº 358, 13-8-2010, regulamenta o credenciamento de instituições ou entidades públicas ou privadas para o processo de capacitação, qualificação e atualização de profissionais, e de formação, qualificação, atualização e reciclagem de candidatos e condutores.

§ 1º A autorização para conduzir veículos de propulsão humana e de tração animal ficará a cargo dos Municípios.

§ 2º VETADO.

Art. 142. O reconhecimento de habilitação obtida em outro país está subordinado às condições estabelecidas em convenções e acordos internacionais e às normas do CONTRAN.

- ▶ Res. do CONTRAN nº 360, de 29-9-2010, dispõe sobre a habilitação do candidato ou condutor estrangeiro para direção de veículos em território nacional.

Art. 143. Os candidatos poderão habilitar-se nas categorias de A a E, obedecida a seguinte graduação:

I – Categoria A – condutor de veículo motorizado de duas ou três rodas, com ou sem carro lateral;

II – Categoria B – condutor de veículo motorizado, não abrangido pela categoria A, cujo peso bruto total não exceda a três mil e quinhentos quilogramas e cuja lotação não exceda a oito lugares, excluído o do motorista;

III – Categoria C – condutor de veículo motorizado utilizado em transporte de carga, cujo peso bruto total exceda a três mil e quinhentos quilogramas;

IV – Categoria D – condutor de veículo motorizado utilizado no transporte de passageiros, cuja lotação exceda a oito lugares, excluído o do motorista;

V – Categoria E – condutor de combinação de veículos em que a unidade tratora se enquadre nas categorias B, C ou D e cuja unidade acoplada, reboque, semirreboque, trailer ou articulada tenha 6.000 kg (seis mil quilogramas) ou mais de peso bruto total, ou cuja lotação exceda a 8 (oito) lugares.

- ▶ Inciso V com a redação dada pela Lei nº 12.452, de 21-7-2011.

§ 1º Para habilitar-se na categoria C, o condutor deverá estar habilitado no mínimo há um ano na categoria B e não ter cometido nenhuma infração grave ou gravíssima, ou ser reincidente em infrações médias, durante os últimos doze meses.

§ 2º São os condutores da categoria B autorizados a conduzir veículo automotor da espécie motor-casa, definida nos termos do Anexo I deste Código, cujo peso não exceda a 6.000 kg (seis mil quilogramas), ou cuja lotação não exceda a 8 (oito) lugares, excluído o do motorista.

▶ § 2º acrescido pela Lei nº 12.452, de 21-7-2011.

§ 3º Aplica-se o disposto no inciso V ao condutor da combinação de veículos com mais de uma unidade tracionada, independentemente da capacidade de tração ou do peso bruto total.

▶ Antigo § 2º renumerado para § 3º pela Lei nº 12.452, de 21-7-2011.

▶ Art. 162, III, deste Código.

▶ Res. do CONTRAN nº 168, de 14-12-2004, estabelece normas e procedimentos para a formação de condutores de veículos automotores e elétricos, a realização dos exames, a expedição de documentos de habilitação, os cursos de formação, especializados, de reciclagem.

Art. 144. O trator de roda, o trator de esteira, o trator misto ou o equipamento automotor destinado à movimentação de cargas ou execução de trabalho agrícola, de terraplenagem, de construção ou de pavimentação só podem ser conduzidos na via pública por condutor habilitado nas categorias C, D ou E.

▶ Res. do CONTRAN nº 168, de 14-12-2004, estabelece Normas e Procedimentos para a formação de condutores de veículos automotores e elétricos, a realização dos exames, a expedição de documentos de habilitação, os cursos de formação, especializados, de reciclagem.

Art. 145. Para habilitar-se nas categorias D e E ou para conduzir veículo de transporte coletivo de passageiros, de escolares, de emergência ou de produto perigoso, o candidato deverá preencher os seguintes requisitos:

I – ser maior de vinte e um anos;

II – estar habilitado:

a) no mínimo há dois anos na categoria B, ou no mínimo há um ano na categoria C, quando pretender habilitar-se na categoria D; e

b) no mínimo há um ano na categoria C, quando pretender habilitar-se na categoria E;

III – não ter cometido nenhuma infração grave ou gravíssima ou ser reincidente em infrações médias durante os últimos doze meses;

IV – ser aprovado em curso especializado e em curso de treinamento de prática veicular em situação de risco, nos termos da normatização do CONTRAN.

▶ Res. do CONTRAN nº 168, de 14-12-2004, estabelece Normas e Procedimentos para a formação de condutores de veículos automotores e elétricos, a realização dos exames, a expedição de documentos de habilitação, os cursos de formação, especializados, de reciclagem.

▶ Res. do CONTRAN nº 205, de 20-10-2006, dispõe sobre os documentos de porte obrigatório.

Art. 146. Para conduzir veículos de outra categoria o condutor deverá realizar exames complementares exigidos para habilitação na categoria pretendida.

Art. 147. O candidato à habilitação deverá submeter-se a exames realizados pelo órgão executivo de trânsito, na seguinte ordem:

I – de aptidão física e mental;

▶ Res. do CONTRAN nº 267, de 15-2-2008, dispõe sobre o exame de aptidão física e mental, a avaliação psicológica e o credenciamento das entidades públicas e privadas de que tratam os arts. 147 e 148 do CTB.

II – VETADO;

III – escrito, sobre legislação de trânsito;

IV – de noções de primeiros socorros, conforme regulamentação do CONTRAN;

V – de direção veicular, realizado na via pública, em veículo da categoria para a qual estiver habilitando-se.

§ 1º Os resultados dos exames e a identificação dos respectivos examinadores serão registrados no RENACH.

▶ Parágrafo único transformado em § 1º pela Lei nº 9.602, de 21-1-1998.

§ 2º O exame de aptidão física e mental será preliminar e renovável a cada 5 (cinco) anos, ou a cada 3 (três) anos para condutores com mais de 65 (sessenta e cinco) anos de idade, no local de residência ou domicílio do examinado.

▶ § 2º acrescido pela Lei nº 9.602, de 21-1-1998.

§ 3º O exame previsto no § 2º incluirá a avaliação psicológica preliminar e complementar sempre que a ele se submeter o condutor que exerce atividade remunerada ao veículo, incluindo-se esta avaliação para os demais candidatos apenas no exame referente à primeira habilitação.

▶ § 3º com a redação dada pela Lei nº 10.350, de 21-12-2001.

- ▶ Res. do CONTRAN nº 267, de 15-2-2008, dispõe sobre o exame de aptidão física e mental, a avaliação psicológica e o credenciamento das entidades públicas e privadas.

§ 4º Quando houver indícios de deficiência física, mental, ou de progressividade de doença que possa diminuir a capacidade para conduzir o veículo, o prazo previsto no § 2º poderá ser diminuído por proposta do perito examinador.

- ▶ § 4º acrescido pela Lei nº 9.602, de 21-1-1998.
- ▶ Res. do CONTRAN nº 267, de 15-2-2008, dispõe sobre o exame de aptidão física e mental, a avaliação psicológica e o credenciamento das entidades públicas e privadas.

§ 5º O condutor que exerce atividade remunerada ao veículo terá essa informação incluída na Carteira Nacional de Habilitação, conforme especificações do Conselho Nacional de Trânsito – CONTRAN.

- ▶ § 5º acrescido pela Lei nº 10.350, de 21-12-2001.

Art. 148. Os exames de habilitação, exceto os de direção veicular, poderão ser aplicados por entidades públicas ou privadas credenciadas pelo órgão executivo de trânsito dos Estados e do Distrito Federal, de acordo com as normas estabelecidas pelo CONTRAN.

- ▶ Res. do CONTRAN nº 168, de 14-12-2004, estabelece Normas e Procedimentos para a formação de condutores de veículos automotores e elétricos, a realização dos exames, a expedição de documentos de habilitação, os cursos de formação, especializados, de reciclagem.
- ▶ Res. do CONTRAN nº 267, de 15-2-2008, dispõe sobre o exame de aptidão física e mental, a avaliação psicológica e o credenciamento das entidades públicas e privadas de que tratam os arts. 147 e 148 do CTB.

§ 1º A formação de condutores deverá incluir, obrigatoriamente, curso de direção defensiva e de conceitos básicos de proteção ao meio ambiente relacionados com o trânsito.

§ 2º Ao candidato aprovado será conferida Permissão para Dirigir, com validade de um ano.

§ 3º A Carteira Nacional de Habilitação será conferida ao condutor no término de um ano, desde que o mesmo não tenha cometido nenhuma infração de natureza grave ou gravíssima, ou seja, reincidente em infração média.

§ 4º A não obtenção da Carteira Nacional de Habilitação, tendo em vista a incapacidade de atendimento do disposto no parágrafo anterior, obriga o candidato a reiniciar todo o processo de habilitação.

§ 5º O Conselho Nacional de Trânsito – CONTRAN poderá dispensar os tripulantes de aeronaves que apresentarem o cartão de saúde expedido pelas Forças Armadas ou pelo Departamento de Aeronáutica Civil, respectivamente, da prestação do exame de aptidão física e mental.

- ▶ § 5º acrescido pela Lei nº 9.602, de 21-1-1998.
- ▶ Res. do CONTRAN nº 168, de 14-12-2004, estabelece normas e procedimentos para a formação de condutores de veículos automotores e elétricos, a realização dos exames, a expedição de documentos de habilitação, os cursos de formação, especializados, de reciclagem.

Art. 149. VETADO.

Art. 150. Ao renovar os exames previstos no artigo anterior, o condutor que não tenha curso de direção defensiva e primeiros socorros deverá a eles ser submetido, conforme normatização do CONTRAN.

Parágrafo único. A empresa que utiliza condutores contratados para operar a sua frota de veículos é obrigada a fornecer curso de direção defensiva, primeiros socorros e outros conforme normatização do CONTRAN.

- ▶ Res. do CONTRAN nº 168, de 14-12-2004, que estabelece normas e procedimentos para a formação de condutores de veículos automotores e elétricos, a realização dos exames, a expedição de documentos de habilitação, os cursos de formação, especializados, de reciclagem.

Art. 151. No caso de reprovação no exame escrito sobre legislação de trânsito ou de direção veicular, o candidato só poderá repetir o exame depois de decorridos quinze dias da divulgação do resultado.

Art. 152. O exame de direção veicular será realizado perante uma comissão integrada por três membros designados pelo dirigente do órgão executivo local de trânsito, para o período de um ano, permitida a recondução por mais um período de igual duração.

§ 1º Na comissão de exame de direção veicular, pelo menos um membro deverá ser habilitado na categoria igual ou superior à pretendida pelo candidato.

§ 2º Os militares das Forças Armadas e Auxiliares que possuírem curso de formação de condutor, ministrado em suas corporações, serão dispensados, para a concessão da Carteira Nacional de Habilitação, dos exames a que se houverem submetido com aprovação naquele curso, desde que neles sejam observadas as normas estabelecidas pelo CONTRAN.

§ 3º O militar interessado instruirá seu requerimento com ofício do Comandante, Chefe ou Diretor da organização militar em que servir, do qual constarão: o número do registro de identificação, naturalidade, nome, filiação, idade e categoria em que se habilitou a conduzir, acompanhado de cópias das atas dos exames prestados.

§ 4º VETADO.

Art. 153. O candidato habilitado terá em seu prontuário a identificação de seus instrutores e examinadores, que serão passíveis de punição conforme regulamentação a ser estabelecida pelo CONTRAN.

Parágrafo único. As penalidades aplicadas aos instrutores e examinadores serão de advertência, suspensão e cancelamento da autorização para o exercício da atividade, conforme a falta cometida.

▶ Art. 8º da Lei nº 12.302, de 2-8-2010, que regulamenta o exercício da profissão de Instrutor de Trânsito.

Art. 154. Os veículos destinados à formação de condutores serão identificados por uma faixa amarela, de vinte centímetros de largura, pintada ao longo da carroçaria, à meia altura, com a inscrição AUTOESCOLA na cor preta.

Parágrafo único. No veículo eventualmente utilizado para aprendizagem, quando autorizado para servir a esse fim, deverá ser afixada ao longo de sua carroçaria, à meia altura, faixa branca removível, de vinte centímetros de largura, com a inscrição AUTOESCOLA na cor preta.

▶ Art. 237 deste Código.

Art. 155. A formação de condutor de veículo automotor e elétrico será realizada por instrutor autorizado pelo órgão executivo de trânsito dos estados ou do Distrito Federal, pertencente ou não à entidade credenciada.

▶ Lei nº 12.302, de 2-8-2010, regulamenta o exercício da profissão de instrutor de trânsito.

Parágrafo único. Ao aprendiz será expedida autorização para aprendizagem, de acordo com a regulamentação do CONTRAN, após aprovação nos exames de aptidão física, mental, de primeiros socorros e sobre legislação de trânsito.

▶ Parágrafo único acrescido pela Lei nº 9.602, de 21-1-1998.

Art. 156. O CONTRAN regulamentará o credenciamento para prestação de serviço pelas autoescolas e outras entidades destinadas à formação de condutores e às exigências necessárias para o exercício das atividades de instrutor e examinador.

▶ Res. do CONTRAN nº 321, de 17-7-2009, institui exame obrigatório para avaliação de instrutores e examinadores de trânsito no exercício da função em todo o território nacional.

▶ Res. do CONTRAN nº 358, 13-8-2010, regulamenta o credenciamento de instituições ou entidades públicas ou privadas para o processo de capacitação, qualificação e atualização de profissionais, e de formação, qualificação, atualização e reciclagem de candidatos e condutores.

Art. 157. VETADO.

Art. 158. A aprendizagem só poderá realizar-se:

I – nos termos, horários e locais estabelecidos pelo órgão executivo de trânsito;

II – acompanhado o aprendiz por instrutor autorizado.

§ 1º Além do aprendiz e do instrutor, o veículo utilizado na aprendizagem poderá conduzir apenas mais um acompanhante.

▶ Parágrafo único renumerado para § 1º pela Lei nº 12.217, de 17-3-2010.

▶ Lei nº 12.302, de 2-8-2010, regulamenta o exercício da profissão de instrutor de trânsito.

§ 2º Parte da aprendizagem será obrigatoriamente realizada durante a noite, cabendo ao CONTRAN fixar-lhe a carga horária mínima correspondente.

▶ § 2º acrescido pela Lei nº 12.217, de 17-3-2010.

▶ Res. do CONTRAN nº 168, de 14-12-2004, que estabelece normas e procedimentos para a formação de condutores de veículos automotores e elétricos, a realização dos exames, a expedição de documentos de habilitação, os cursos de formação, especializados, de reciclagem.

Art. 159. A Carteira Nacional de Habilitação, expedida em modelo único e de acordo com as especificações do CONTRAN, atendidos os pré-requisitos estabelecidos neste Código, conterá fotografia, identificação e CPF do condutor, terá fé pública e equivalerá a documento de identidade em todo o território nacional.

▶ Art. 234 deste Código.

▶ Res. do CONTRAN nº 21, de 17-2-1998, dispõe sobre o controle, guarda e fiscalização dos formulários destinados à documentação de condutores e de veículos.

▶ Res. do CONTRAN nº 192, de 30-3-2006, regulamenta a expedição do documento único da Carteira Nacional de Habilitação, com novo leiaute e requisitos de segurança.

▶ Res. do CONTRAN nº 205, de 20-10-2006, dispõe sobre os documentos de porte obrigatório.

§ 1º É obrigatório o porte da Permissão para Dirigir ou da Carteira Nacional de Habilitação quando o condutor estiver à direção do veículo.

► Art. 232 deste Código.

§ 2º VETADO.

§ 3º A emissão de nova via da Carteira Nacional de Habilitação será regulamentada pelo CONTRAN.

§ 4º VETADO.

§ 5º A Carteira Nacional de Habilitação e a Permissão para Dirigir somente terão validade para a condução de veículo quando apresentada em original.

§ 6º A identificação da Carteira Nacional de Habilitação expedida e a da autoridade expedidora serão registradas no RENACH.

§ 7º A cada condutor corresponderá um único registro no RENACH, agregando-se neste todas as informações.

§ 8º A renovação da validade da Carteira Nacional de Habilitação ou a emissão de uma nova via somente será realizada após quitação de débitos constantes do prontuário do condutor.

§ 9º VETADO.

§ 10. A validade da Carteira Nacional de Habilitação está condicionada ao prazo de vigência do exame de aptidão física e mental.

§ 11. A Carteira Nacional de Habilitação, expedida na vigência do Código anterior, será substituída por ocasião do vencimento do prazo para revalidação do exame de aptidão física e mental, ressalvados os casos especiais previstos nesta Lei.

► §§ 10 e 11 acrescidos pela Lei nº 9.602, de 21-1-1998.

Art. 160. O condutor condenado por delito de trânsito deverá ser submetido a novos exames para que possa voltar a dirigir, de acordo com as normas estabelecidas pelo CONTRAN, independentemente do reconhecimento da prescrição, em face da pena concretizada na sentença.

► Art. 263, III, deste Código.

► Res. do CONTRAN nº 300, de 4-12-2008, estabelece procedimento administrativo para submissão do condutor a novos exames para que possa voltar a dirigir quando condenado por crime de trânsito, ou quando envolvido em acidente grave.

§ 1º Em caso de acidente grave, o condutor nele envolvido poderá ser submetido aos exames exigidos neste artigo, a juízo da autoridade executiva estadual de trânsito, assegurada ampla defesa ao condutor.

► Res. do CONTRAN nº 300, de 4-12-2008, estabelece procedimento administrativo para submissão do condutor a novos exames para que possa voltar a dirigir quando condenado por crime de trânsito, ou quando envolvido em acidente grave.

§ 2º No caso do parágrafo anterior, a autoridade executiva estadual de trânsito poderá apreender o documento de habilitação do condutor até a sua aprovação nos exames realizados.

► Res. do CONTRAN nº 300, de 4-12-2008, estabelece procedimento administrativo para submissão do condutor a novos exames para que possa voltar a dirigir quando condenado por crime de trânsito, ou quando envolvido em acidente grave.

CAPÍTULO XV

DAS INFRAÇÕES

Art. 161. Constitui infração de trânsito a inobservância de qualquer preceito deste Código, da legislação complementar ou das resoluções do CONTRAN, sendo o infrator sujeito às penalidades e medidas administrativas indicadas em cada artigo, além das punições previstas no Capítulo XIX.

Parágrafo único. As infrações cometidas em relação às resoluções do CONTRAN terão suas penalidades e medidas administrativas definidas nas próprias resoluções.

► Res. do CONTRAN nº 217, de 14-12-2006, delega competência ao órgão máximo executivo de trânsito da União para estabelecer os campos de preenchimento das informações que devem constar do Auto de Infração.

► Port. do DENATRAN nº 59, de 25-10-2007, estabelece os campos de informações que deverão constar do Auto de Infração, os campos facultativos e o preenchimento, para fins de uniformização em todo o território nacional.

Art. 162. Dirigir veículo:

► Art. 164 deste Código.

I – sem possuir Carteira Nacional de Habilitação ou Permissão para Dirigir:

Infração – gravíssima;

Penalidade – multa (três vezes) e apreensão do veículo;

► Art. 309 deste Código.

II – com Carteira Nacional de Habilitação ou Permissão para Dirigir cassada ou com suspensão do direito de dirigir:
Infração – gravíssima;

Penalidade – multa (cinco vezes) e apreensão do veículo;

► Arts. 263, I, 307 e 309 deste Código.

III – com Carteira Nacional de Habilitação ou Permissão para Dirigir de categoria diferente da do veículo que esteja conduzindo:

Infração – gravíssima;

Penalidade – multa (três vezes) e apreensão do veículo;

Medida administrativa – recolhimento do documento de habilitação;

► Arts. 263, II, e 309 deste Código.

IV – VETADO;

V – com validade da Carteira Nacional de Habilitação vencida há mais de trinta dias:

Infração – gravíssima;

Penalidade – multa;

Medida administrativa – recolhimento da Carteira Nacional de Habilitação e retenção do veículo até a apresentação do condutor habilitado;

► Res. do CONTRAN nº 168, de 14-12-2004, estabelece normas e procedimentos para a formação de condutores de veículos automotores e elétricos, a realização dos exames, a expedição de documentos de habilitação, os cursos de formação, especializados, de reciclagem.

VI – sem usar lentes corretoras de visão, aparelho auxiliar de audição, de prótese física ou as adaptações do veículo impostas por ocasião da concessão ou da renovação da licença para conduzir:

Infração – gravíssima;

Penalidade – multa;

Medida administrativa – retenção do veículo até o saneamento da irregularidade ou apresentação de condutor habilitado.

Art. 163. Entregar a direção do veículo a pessoa nas condições previstas no artigo anterior:

Infração – as mesmas previstas no artigo anterior;

Penalidade – as mesmas previstas no artigo anterior;

Medida administrativa – a mesma prevista no inciso III do artigo anterior.

► Arts. 263, II, e 310 deste Código.

Art. 164. Permitir que pessoa nas condições referidas nos incisos do artigo 162 tome posse do veículo automotor e passe a conduzi-lo na via:

Infração – as mesmas previstas nos incisos do artigo 162;

Penalidade – as mesmas previstas no artigo 162;

Medida administrativa – a mesma prevista no inciso III do artigo 162.

► Arts. 263, II, e 310 deste Código.

Art. 165. Dirigir sob a influência de álcool ou de qualquer outra substância psicoativa que determine dependência:

Infração – gravíssima;

Penalidade – multa 5 (cinco vezes) e suspensão do direito de dirigir por 12 (doze) meses;

Medida Administrativa – retenção do veículo até a apresentação de condutor habilitado e recolhimento do documento de habilitação.

► *Caput* com a redação dada pela Lei nº 11.705, de 19-6-2008.

Parágrafo único. A embriaguez também poderá ser apurada na forma do artigo 277.

► Arts. 263, II, 276, 277 e 306 deste Código.

► Res. do CONTRAN nº 206, de 20-10-2006, dispõe sobre os requisitos necessários para constatar o consumo de álcool, substância entorpecente, tóxica ou de efeito análogo no organismo humano, estabelecendo os procedimentos a serem adotados pelas autoridades de trânsito e seus agentes.

Art. 166. Confiar ou entregar a direção de veículo a pessoa que, mesmo habilitada, por seu estado físico ou psíquico, não estiver em condições de dirigi-lo com segurança:

- ▶ Art. 310 deste Código.

Infração – gravíssima;

Penalidade – multa.

Art. 167. Deixar o condutor ou passageiro de usar cinto de segurança, conforme previsto no artigo 65:

Infração – grave;

Penalidade – multa;

Medida administrativa – retenção do veículo até colocação do cinto pelo infrator.

- ▶ Res. do CONTRAN nº 278, de 28-5-2008, proíbe a utilização de dispositivos que travem, afrouxem ou modifiquem o funcionamento dos cintos de segurança.
- ▶ Res. do CONTRAN nº 371, de 10-12-2010, aprova o Manual Brasileiro de Fiscalização de Trânsito, Volume I – Infrações de competência municipal, incluindo as concorrentes dos órgãos e entidades estaduais de trânsito, e rodoviários.

Art. 168. Transportar crianças em veículo automotor sem observância das normas de segurança especiais estabelecidas neste Código:

Infração – gravíssima;

Penalidade – multa;

Medida administrativa – retenção do veículo até que a irregularidade seja sanada.

- ▶ Art. 64 deste Código.
- ▶ Res. do CONTRAN nº 277, de 28-5-2008, dispõe sobre o transporte de menores de dez anos e a utilização do dispositivo de retenção para o transporte de crianças em veículos.
- ▶ Res. do CONTRAN nº 371, de 10-12-2010, aprova o Manual Brasileiro de Fiscalização de Trânsito, Volume I – Infrações de competência municipal, incluindo as concorrentes dos órgãos e entidades estaduais de trânsito, e rodoviários.

Art. 169. Dirigir sem atenção ou sem os cuidados indispensáveis à segurança:

Infração – leve;

Penalidade – multa.

- ▶ Art. 28 deste Código.
- ▶ Res. do CONTRAN nº 371, de 10-12-2010, aprova o Manual Brasileiro de Fiscalização de Trânsito, Volume I – Infrações de competência municipal, incluindo as concorrentes dos órgãos e entidades estaduais de trânsito, e rodoviários.

Art. 170. Dirigir ameaçando os pedestres que estejam atravessando a via pública, ou os demais veículos:

Infração – gravíssima;

Penalidade – multa e suspensão do direito de dirigir;

Medida administrativa – retenção do veículo e recolhimento do documento de habilitação.

- ▶ Art. 132 do CP.
- ▶ Res. do CONTRAN nº 371, de 10-12-2010, aprova o Manual Brasileiro de Fiscalização de Trânsito, Volume I – Infrações de competência municipal, incluindo as concorrentes dos órgãos e entidades estaduais de trânsito, e rodoviários.

Art. 171. Usar o veículo para arremessar, sobre os pedestres ou veículos, água ou detritos:

- ▶ Res. do CONTRAN nº 293, de 29-9-2008, fixa requisitos de segurança para circulação de veículos que transportem produtos siderúrgicos.
- ▶ Res. do CONTRAN nº 371, de 10-12-2010, aprova o Manual Brasileiro de Fiscalização de Trânsito, Volume I – Infrações de competência municipal, incluindo as concorrentes dos órgãos e entidades estaduais de trânsito, e rodoviários.

Infração – média;

Penalidade – multa.

Art. 172. Atirar do veículo ou abandonar na via objetos ou substâncias:

Infração – média;

Penalidade – multa.

- ▶ Art. 26 deste Código.
- ▶ Res. do CONTRAN nº 371, de 10-12-2010, aprova o Manual Brasileiro de Fiscalização de Trânsito, Volume I – Infrações de competência municipal, incluindo as concorrentes dos órgãos e entidades estaduais de trânsito, e rodoviários.

Art. 173. Disputar corrida por espírito de emulação:

Infração – gravíssima;

Penalidade – multa (três vezes), suspensão do direito de dirigir e apreensão do veículo;

Medida administrativa – recolhimento do documento de habilitação e remoção do veículo.

▶ Arts. 67, 263, II, e 308 deste Código.

▶ Res. do CONTRAN nº 371, de 10-12-2010, aprova o Manual Brasileiro de Fiscalização de Trânsito, Volume I – Infrações de competência municipal, incluindo as concorrentes dos órgãos e entidades estaduais de trânsito, e rodoviários.

Art. 174. Promover, na via, competição esportiva, eventos organizados, exibição e demonstração de perícia em manobra de veículo, ou deles participar, como condutor, sem permissão da autoridade de trânsito com circunscrição sobre a via:

Infração – gravíssima;

Penalidade – multa (cinco vezes), suspensão do direito de dirigir e apreensão do veículo;

Medida administrativa – recolhimento do documento de habilitação e remoção do veículo.

Parágrafo único. As penalidades são aplicáveis aos promotores e aos condutores participantes.

▶ Arts. 67, 263, II, e 308 deste Código.

▶ Res. do CONTRAN nº 371, de 10-12-2010, aprova o Manual Brasileiro de Fiscalização de Trânsito, Volume I – Infrações de competência municipal, incluindo as concorrentes dos órgãos e entidades estaduais de trânsito, e rodoviários.

▶ Res. do CONTRAN nº 390, de 11-8-2011, dispõe sobre a padronização dos procedimentos administrativos na lavratura de auto de infração, na expedição de notificação de autuação e de notificação de penalidades por infrações de responsabilidade de pessoas físicas ou jurídicas, sem a utilização de veículos, expressamente mencionadas neste Código.

Art. 175. Utilizar-se de veículo para, em via pública, demonstrar ou exibir manobra perigosa, arrancada brusca, derrapagem ou frenagem com deslizamento ou arrastamento de pneus:

Infração – gravíssima;

Penalidade – multa, suspensão do direito de dirigir e apreensão do veículo;

Medida administrativa – recolhimento do documento de habilitação e remoção do veículo.

▶ Art. 263, II, deste Código.

Art. 176. Deixar o condutor envolvido em acidente com vítima:

I – de prestar ou providenciar socorro à vítima, podendo fazê-lo:

▶ Art. 304 deste Código.

▶ Art. 31, § 1º, d, da CTVV.

II – de adotar providências, podendo fazê-lo, no sentido de evitar perigo para o trânsito no local;

▶ Art. 31, § 1º, a, da CTVV.

III – de preservar o local, de forma a facilitar os trabalhos da polícia e da perícia;

▶ Art. 31, § 1º, b, da CTVV.

IV – de adotar providências para remover o veículo do local, quando determinadas por policial ou agente da autoridade de trânsito;

V – de identificar-se ao policial e de lhe prestar informações necessárias à confecção do boletim de ocorrência:

Infração – gravíssima;

Penalidade – multa (cinco vezes) e suspensão do direito de dirigir;

Medida administrativa – recolhimento do documento de habilitação.

▶ Art. 31, § 1º, c, da CTVV.

Art. 177. Deixar o condutor de prestar socorro à vítima de acidente de trânsito quando solicitado pela autoridade e seus agentes:

Infração – grave;

Penalidade – multa.

▶ Art. 135 do CP.

▶ Res. do CONTRAN nº 371, de 10-12-2010, aprova o Manual Brasileiro de Fiscalização de Trânsito, Volume I – Infrações de competência municipal, incluindo as concorrentes dos órgãos e entidades estaduais de trânsito, e rodoviários.

Art. 178. Deixar o condutor, envolvido em acidente sem vítima, de adotar providências para remover o veículo do local, quando necessária tal medida para assegurar a segurança e a fluidez do trânsito:

Infração – média;

Penalidade – multa.

- ▶ Res. do CONTRAN nº 371, de 10-12-2010, aprova o Manual Brasileiro de Fiscalização de Trânsito, Volume I – Infrações de competência municipal, incluindo as concorrentes dos órgãos e entidades estaduais de trânsito, e rodoviários.

Art. 179. Fazer ou deixar que se faça reparo em veículo na via pública, salvo nos casos de impedimento absoluto de sua remoção e em que o veículo esteja devidamente sinalizado:

- ▶ Arts. 40, V, e 46 deste Código.
- ▶ Res. do CONTRAN nº 371, de 10-12-2010, aprova o Manual Brasileiro de Fiscalização de Trânsito, Volume I – Infrações de competência municipal, incluindo as concorrentes dos órgãos e entidades estaduais de trânsito, e rodoviários.

I – em pista de rolamento de rodovias e vias de trânsito rápido:

Infração – grave;

Penalidade – multa;

Medida administrativa – remoção do veículo;

II – nas demais vias:

Infração – leve;

Penalidade – multa.

Art. 180. Ter seu veículo imobilizado na via por falta de combustível:

Infração – média;

Penalidade – multa;

Medida administrativa – remoção do veículo.

- ▶ Arts. 27 e 46 deste Código.
- ▶ Res. do CONTRAN nº 371, de 10-12-2010, aprova o Manual Brasileiro de Fiscalização de Trânsito, Volume I – Infrações de competência municipal, incluindo as concorrentes dos órgãos e entidades estaduais de trânsito, e rodoviários.

Art. 181. Estacionar o veículo:

- ▶ Res. do CONTRAN nº 371, de 10-12-2010, aprova o Manual Brasileiro de Fiscalização de Trânsito, Volume I – Infrações de competência municipal, incluindo as concorrentes dos órgãos e entidades estaduais de trânsito, e rodoviários.

I – nas esquinas e a menos de cinco metros do bordo do alinhamento da via transversal:

Infração – média;

Penalidade – multa;

Medida administrativa – remoção do veículo;

II – afastado da guia da calçada (meio-fio) de cinquenta centímetros a um metro:

Infração – leve;

Penalidade – multa;

Medida administrativa – remoção do veículo;

III – afastado da guia da calçada (meio-fio) a mais de um metro:

Infração – grave;

Penalidade – multa;

Medida administrativa – remoção do veículo;

IV – em desacordo com as posições estabelecidas neste Código:

Infração – média;

Penalidade – multa;

Medida administrativa – remoção do veículo;

- ▶ Art. 48 deste Código.

V – na pista de rolamento das estradas, das rodovias, das vias de trânsito rápido e das vias dotadas de acostamento:

Infração – gravíssima;

Penalidade – multa;

Medida administrativa – remoção do veículo;

VI – junto ou sobre hidrantes de incêndio, registro de água ou tampas de poços de visita de galerias subterrâneas, desde que devidamente identificados, conforme especificação do CONTRAN:

Infração – média;

Penalidade – multa;

Medida administrativa – remoção do veículo;

► Res. do CONTRAN nº 31, de 22-5-1998, dispõe sobre a sinalização de identificação para hidrantes, registros de água, tampas de poços de visita de galerias subterrâneas.

VII – nos acostamentos, salvo motivo de força maior:

Infração – leve;

Penalidade – multa;

Medida administrativa – remoção do veículo;

VIII – no passeio ou sobre faixa destinada a pedestre, sobre ciclovia ou ciclofaixa, bem como nas ilhas, refúgios, ao lado ou sobre canteiros centrais, divisores de pista de rolamento, marcas de canalização, gramados ou jardim público:

Infração – grave;

Penalidade – multa;

Medida administrativa – remoção do veículo;

IX – onde houver guia de calçada (meio fio) rebaixada destinada à entrada ou saída de veículos:

Infração – média;

Penalidade – multa;

Medida administrativa – remoção do veículo;

X – impedindo a movimentação de outro veículo:

Infração – média;

Penalidade – multa;

Medida administrativa – remoção do veículo;

XI – ao lado de outro veículo em fila dupla:

Infração – grave;

Penalidade – multa;

Medida administrativa – remoção do veículo;

XII – na área de cruzamento de vias, prejudicando a circulação de veículos e pedestres:

Infração – grave;

Penalidade – multa;

Medida administrativa – remoção do veículo;

XIII – onde houver sinalização horizontal delimitadora de ponto de embarque ou desembarque de passageiros de transporte coletivo ou, na inexistência desta sinalização, no intervalo compreendido entre dez metros antes e depois do marco do ponto:

Infração – média;

Penalidade – multa;

Medida administrativa – remoção do veículo;

XIV – nos viadutos, pontes e túneis:

Infração – grave;

Penalidade – multa;

Medida administrativa – remoção do veículo;

XV – na contramão de direção:

Infração – média;

Penalidade – multa;

XVI – em aclive ou declive, não estando devidamente freado e sem calço de segurança, quando se tratar de veículo com peso bruto total superior a três mil e quinhentos quilogramas:

Infração – grave;

Penalidade – multa;

Medida administrativa – remoção do veículo;

XVII – em desacordo com as condições regulamentadas especificamente pela sinalização (placa – Estacionamento Regulamentado):

Infração – leve;

Penalidade – multa;

Medida administrativa – remoção do veículo;

- ▶ Res. do CONTRAN nº 302, de 18-12-2008, define e regulamenta as áreas de segurança e de estacionamentos específicos de veículos.
- ▶ Res. do CONTRAN nº 303, de 18-12-2008, dispõe sobre as vagas de estacionamento de veículos destinadas exclusivamente às pessoas idosas.
- ▶ Res. do CONTRAN nº 304, de 18-12-2008, dispõe sobre as vagas de estacionamento destinadas exclusivamente a veículos que transportem pessoas portadoras de deficiência e com dificuldade de locomoção.

XVIII – em locais e horários proibidos especificamente pela sinalização (placa – Proibido Estacionar):

Infração – média;

Penalidade – multa;

Medida administrativa – remoção do veículo;

XIX – em locais e horários de estacionamento e parada proibidos pela sinalização (placa – Proibido Parar e Estacionar):

Infração – grave;

Penalidade – multa;

Medida administrativa – remoção do veículo;

§ 1º Nos casos previstos neste artigo, a autoridade de trânsito aplicará a penalidade preferencialmente após a remoção do veículo.

§ 2º No caso previsto no inciso XVI é proibido abandonar o calço de segurança na via.

- ▶ Art. 172 deste Código.

Art. 182. Parar o veículo:

- ▶ Res. do CONTRAN nº 371, de 10-12-2010, aprova o Manual Brasileiro de Fiscalização de Trânsito, Volume I – Infrações de competência municipal, incluindo as concorrentes dos órgãos e entidades estaduais de trânsito, e rodoviários.

I – nas esquinas a menos de cinco metros do bordo do alinhamento da via transversal:

Infração – média;

Penalidade – multa;

II – afastado da guia da calçada (meio-fio) de cinquenta centímetros a um metro:

Infração – leve;

Penalidade – multa;

III – afastado da guia da calçada (meio-fio) a mais de um metro:

Infração – média;

Penalidade – multa;

IV – em desacordo com as posições estabelecidas neste Código:

Infração – leve;

Penalidade – multa;

- ▶ Art. 48 deste Código.

V – na pista de rolamento das estradas, das rodovias, das vias de trânsito rápido e das demais vias dotadas de acostamento:

Infração – grave;

Penalidade – multa;

VI – no passeio ou sobre faixa destinada a pedestres, nas ilhas, refúgios, canteiros centrais e divisores de pista de rolamento e marcas de canalização:

Infração – leve;

Penalidade – multa;

VII – na área de cruzamento de vias, prejudicando a circulação de veículos e pedestres:

Infração – média;

Penalidade – multa;

VIII – nos viadutos, pontes e túneis:

Infração – média;

Penalidade – multa;

IX – na contramão de direção:

Infração – média;

Penalidade – multa;

X – em local e horário proibidos especificamente pela sinalização (placa – Proibido Parar):

Infração – média;

Penalidade – multa.

- ▶ Res. do CONTRAN nº 302, de 18-12-2008, define e regulamenta as áreas de segurança e de estacionamentos específicos de veículos.

Art. 183. Parar o veículo sobre a faixa de pedestres na mudança de sinal luminoso:

Infração – média;

Penalidade – multa.

- ▶ Art. 45 deste Código.
- ▶ Res. do CONTRAN nº 165, de 10-9-2004, regulamenta a utilização de sistemas automáticos não metrológicos de fiscalização.
- ▶ Res. do CONTRAN nº 371, de 10-12-2010, aprova o Manual Brasileiro de Fiscalização de Trânsito, Volume I – Infrações de competência municipal, incluindo as concorrentes dos órgãos e entidades estaduais de trânsito, e rodoviários.

Art. 184. Transitar com o veículo:

- ▶ Res. do CONTRAN nº 371, de 10-12-2010, aprova o Manual Brasileiro de Fiscalização de Trânsito, Volume I – Infrações de competência municipal, incluindo as concorrentes dos órgãos e entidades estaduais de trânsito, e rodoviários.

I – na faixa ou pista da direita, regulamentada como de circulação exclusiva para determinado tipo de veículo, exceto para acesso a imóveis lindeiros ou conversões à direita:

Infração – leve;

Penalidade – multa;

II – na faixa ou pista da esquerda regulamentada como de circulação exclusiva para determinado tipo de veículo:

Infração – grave;

Penalidade – multa.

- ▶ Art. 29, I, deste Código.
- ▶ Res. do CONTRAN nº 165, de 10-9-2004, regulamenta a utilização de sistemas automáticos não metrológicos de fiscalização.

Art. 185. Quando o veículo estiver em movimento, deixar de conservá-lo:

- ▶ Res. do CONTRAN nº 371, de 10-12-2010, aprova o Manual Brasileiro de Fiscalização de Trânsito, Volume I – Infrações de competência municipal, incluindo as concorrentes dos órgãos e entidades estaduais de trânsito, e rodoviários.

I – na faixa a ele destinada pela sinalização de regulamentação, exceto em situações de emergência;

II – nas faixas da direita, os veículos lentos e de maior porte:

Infração – média;

Penalidade – multa.

- ▶ Arts. 29, I e IV, e 57 deste Código.
- ▶ Res. do CONTRAN nº 165, de 10-9-2004, regulamenta a utilização de sistemas automáticos não metrológicos de fiscalização.

Art. 186. Transitar pela contramão de direção em:

- ▶ Art. 29, I, deste Código.
- ▶ Res. do CONTRAN nº 371, de 10-12-2010, aprova o Manual Brasileiro de Fiscalização de Trânsito, Volume I – Infrações de competência municipal, incluindo as concorrentes dos órgãos e entidades estaduais de trânsito, e rodoviários.

I – vias com duplo sentido de circulação, exceto para ultrapassar outro veículo e apenas pelo tempo necessário, respeitada a preferência do veículo que transitar em sentido contrário:

Infração – grave;

Penalidade – multa;

II – vias com sinalização de regulamentação de sentido único de circulação:

Infração – gravíssima;

Penalidade – multa.

Art. 187. Transitar em locais e horários não permitidos pela regulamentação estabelecida pela autoridade competente:

- ▶ Res. do CONTRAN nº 371, de 10-12-2010, aprova o Manual Brasileiro de Fiscalização de Trânsito, Volume I – Infrações de competência municipal, incluindo as concorrentes dos órgãos e entidades estaduais de trânsito, e rodoviários.

I – para todos os tipos de veículos:

Infração – média;

Penalidade – multa;

II – *Revogado*. Lei nº 9.602, de 21-1-1998.

Art. 188. Transitar ao lado de outro veículo, interrompendo ou perturbando o trânsito:

Infração – média;

Penalidade – multa.

- ▶ Res. do CONTRAN nº 371, de 10-12-2010, aprova o Manual Brasileiro de Fiscalização de Trânsito, Volume I – Infrações de competência municipal, incluindo as concorrentes dos órgãos e entidades estaduais de trânsito, e rodoviários.

Art. 189. Deixar de dar passagem aos veículos precedidos de batedores, de socorro de incêndio e salvamento, de polícia, de operação e fiscalização de trânsito e às ambulâncias, quando em serviço de urgência e devidamente identificados por dispositivos regulamentados de alarme sonoro e iluminação vermelha intermitentes:

Infração – gravíssima;

Penalidade – multa.

- ▶ Art. 29, VI e VII, deste Código.

- ▶ Res. do CONTRAN nº 371, de 10-12-2010, aprova o Manual Brasileiro de Fiscalização de Trânsito, Volume I – Infrações de competência municipal, incluindo as concorrentes dos órgãos e entidades estaduais de trânsito, e rodoviários.

Art. 190. Seguir veículo em serviço de urgência, estando este com prioridade de passagem devidamente identificada por dispositivos regulamentares de alarme sonoro e iluminação vermelha intermitentes:

Infração – grave;

Penalidade – multa.

- ▶ Art. 29, VII, deste Código.

- ▶ Res. do CONTRAN nº 371, de 10-12-2010, aprova o Manual Brasileiro de Fiscalização de Trânsito, Volume I – Infrações de competência municipal, incluindo as concorrentes dos órgãos e entidades estaduais de trânsito, e rodoviários.

Art. 191. Forçar passagem entre veículos que, transitando em sentido oposto, estejam na iminência de passar um pelo outro ao realizar operação de ultrapassagem:

Infração – gravíssima;

Penalidade – multa.

- ▶ Art. 29, X, c, deste Código.

- ▶ Res. do CONTRAN nº 371, de 10-12-2010, aprova o Manual Brasileiro de Fiscalização de Trânsito, Volume I – Infrações de competência municipal, incluindo as concorrentes dos órgãos e entidades estaduais de trânsito, e rodoviários.

Art. 192. Deixar de guardar distância de segurança lateral e frontal entre o seu veículo e os demais, bem como em relação ao bordo da pista, considerando-se, no momento, a velocidade, as condições climáticas do local da circulação e do veículo:

Infração – grave;

Penalidade – multa.

- ▶ Art. 29, II e XI, b, deste Código.

- ▶ Res. do CONTRAN nº 371, de 10-12-2010, aprova o Manual Brasileiro de Fiscalização de Trânsito, Volume I – Infrações de competência municipal, incluindo as concorrentes dos órgãos e entidades estaduais de trânsito, e rodoviários.

Art. 193. Transitar com o veículo em calçadas, passeios, passarelas, ciclovias, ciclofaixas, ilhas, refúgios, ajardinamentos, canteiros centrais e divisores de pista de rolamento, acostamentos, marcas de canalização, gramados e jardins públicos:

Infração – gravíssima;

Penalidade – multa (três vezes).

- ▶ Art. 29, V, deste Código.
- ▶ Res. do CONTRAN nº 371, de 10-12-2010, aprova o Manual Brasileiro de Fiscalização de Trânsito, Volume I – Infrações de competência municipal, incluindo as concorrentes dos órgãos e entidades estaduais de trânsito, e rodoviários.

Art. 194. Transitar em marcha à ré, salvo na distância necessária a pequenas manobras e de forma a não causar riscos à segurança:

Infração – grave;

Penalidade – multa.

- ▶ Res. do CONTRAN nº 371, de 10-12-2010, aprova o Manual Brasileiro de Fiscalização de Trânsito, Volume I – Infrações de competência municipal, incluindo as concorrentes dos órgãos e entidades estaduais de trânsito, e rodoviários.

Art. 195. Desobedecer às ordens emanadas da autoridade competente de trânsito ou de seus agentes:

Infração – grave;

Penalidade – multa.

- ▶ Art. 89, I, deste Código.
- ▶ Res. do CONTRAN nº 371, de 10-12-2010, aprova o Manual Brasileiro de Fiscalização de Trânsito, Volume I – Infrações de competência municipal, incluindo as concorrentes dos órgãos e entidades estaduais de trânsito, e rodoviários.

Art. 196. Deixar de indicar com antecedência, mediante gesto regulamentar de braço ou luz indicadora de direção do veículo, o início da marcha, a realização da manobra de parar o veículo, a mudança de direção ou de faixa de circulação:

Infração – grave;

Penalidade – multa.

- ▶ Arts. 29, XI, e 35 deste Código.
- ▶ Res. do CONTRAN nº 371, de 10-12-2010, aprova o Manual Brasileiro de Fiscalização de Trânsito, Volume I – Infrações de competência municipal, incluindo as concorrentes dos órgãos e entidades estaduais de trânsito, e rodoviários.

Art. 197. Deixar de deslocar, com antecedência, o veículo para a faixa mais à esquerda ou mais à direita, dentro da respectiva mão de direção, quando for manobrar para um desses lados:

Infração – média;

Penalidade – multa.

- ▶ Art. 38 deste Código.
- ▶ Res. do CONTRAN nº 371, de 10-12-2010, aprova o Manual Brasileiro de Fiscalização de Trânsito, Volume I – Infrações de competência municipal, incluindo as concorrentes dos órgãos e entidades estaduais de trânsito, e rodoviários.

Art. 198. Deixar de dar passagem pela esquerda, quando solicitado:

Infração – média;

Penalidade – multa.

- ▶ Art. 30 deste Código.
- ▶ Res. do CONTRAN nº 371, de 10-12-2010, aprova o Manual Brasileiro de Fiscalização de Trânsito, Volume I – Infrações de competência municipal, incluindo as concorrentes dos órgãos e entidades estaduais de trânsito, e rodoviários.

Art. 199. Ultrapassar pela direita, salvo quando o veículo da frente estiver colocado na faixa apropriada e der sinal de que vai entrar à esquerda:

Infração – média;

Penalidade – multa.

- ▶ Art. 29, IX, deste Código.
- ▶ Res. do CONTRAN nº 371, de 10-12-2010, aprova o Manual Brasileiro de Fiscalização de Trânsito, Volume I – Infrações de competência municipal, incluindo as concorrentes dos órgãos e entidades estaduais de trânsito, e rodoviários.

Art. 200. Ultrapassar pela direita veículo de transporte coletivo ou de escolares, parado para embarque ou desembarque de passageiros, salvo quando houver refúgio de segurança para o pedestre:

Infração – gravíssima;

Penalidade – multa.

- ▶ Arts. 29, IX, e 31 deste Código.
- ▶ Res. do CONTRAN nº 371, de 10-12-2010, aprova o Manual Brasileiro de Fiscalização de Trânsito, Volume I – Infrações de competência municipal, incluindo as concorrentes dos órgãos e entidades estaduais de trânsito, e rodoviários.

Art. 201. Deixar de guardar a distância lateral de um metro e cinquenta centímetros ao passar ou ultrapassar bicicleta:

Infração – média;

Penalidade – multa.

- ▶ Art. 29, II e XI, *b*, deste Código.
- ▶ Res. do CONTRAN nº 371, de 10-12-2010, aprova o Manual Brasileiro de Fiscalização de Trânsito, Volume I – Infrações de competência municipal, incluindo as concorrentes dos órgãos e entidades estaduais de trânsito, e rodoviários.

Art. 202. Ultrapassar outro veículo:

- ▶ Res. do CONTRAN nº 371, de 10-12-2010, aprova o Manual Brasileiro de Fiscalização de Trânsito, Volume I – Infrações de competência municipal, incluindo as concorrentes dos órgãos e entidades estaduais de trânsito, e rodoviários.

I – pelo acostamento;

- ▶ Art. 29, IX deste Código.

II – em interseções e passagens de nível:

Infração – grave;

Penalidade – multa.

- ▶ Art. 33 deste Código.

Art. 203. Ultrapassar pela contramão outro veículo:

- ▶ Art. 32 deste Código.
- ▶ Res. do CONTRAN nº 371, de 10-12-2010, aprova o Manual Brasileiro de Fiscalização de Trânsito, Volume I – Infrações de competência municipal, incluindo as concorrentes dos órgãos e entidades estaduais de trânsito, e rodoviários.

I – nas curvas, aclives e declives, sem visibilidade suficiente;

II – nas faixas de pedestre;

III – nas pontes, viadutos ou túneis;

IV – parado em fila junto a sinais luminosos, porteiros, cancelas, cruzamentos ou qualquer outro impedimento à livre circulação;

V – onde houver marcação viária longitudinal de divisão de fluxos opostos do tipo linha dupla contínua ou simples contínua amarela:

Infração – gravíssima;

Penalidade – multa.

Art. 204. Deixar de parar o veículo no acostamento à direita, para aguardar a oportunidade de cruzar a pista ou entrar à esquerda, onde não houver local apropriado para operação de retorno:

Infração – grave;

Penalidade – multa.

- ▶ Art. 37 deste Código.

- ▶ Res. do CONTRAN nº 371, de 10-12-2010, aprova o Manual Brasileiro de Fiscalização de Trânsito, Volume I – Infrações de competência municipal, incluindo as concorrentes dos órgãos e entidades estaduais de trânsito, e rodoviários.

Art. 205. Ultrapassar veículo em movimento que integre cortejo, préstito, desfile e formações militares, salvo com autorização da autoridade de trânsito ou de seus agentes:

Infração – leve;

Penalidade – multa.

- ▶ Res. do CONTRAN nº 371, de 10-12-2010, aprova o Manual Brasileiro de Fiscalização de Trânsito, Volume I – Infrações de competência municipal, incluindo as concorrentes dos órgãos e entidades estaduais de trânsito, e rodoviários.

Art. 206. Executar operação de retorno:

- ▶ Art. 39 deste Código.

- ▶ Res. do CONTRAN nº 371, de 10-12-2010, aprova o Manual Brasileiro de Fiscalização de Trânsito, Volume I – Infrações de competência municipal, incluindo as concorrentes dos órgãos e entidades estaduais de trânsito, e rodoviários.

I – em locais proibidos pela sinalização;

II – nas curvas, aclives, declives, pontes, viadutos e túneis;

III – passando por cima de calçada, passeio, ilhas, ajardinamento ou canteiros de divisões de pista de rolamento, refúgios e faixas de pedestres e nas de veículos não motorizados;

IV – nas interseções, entrando na contramão de direção da via transversal;

V – com prejuízo da livre circulação ou da segurança, ainda que em locais permitidos:

Infração – gravíssima;

Penalidade – multa.

Art. 207. Executar operação de conversão à direita ou à esquerda em locais proibidos pela sinalização:

Infração – grave;

Penalidade – multa.

- ▶ Res. do CONTRAN nº 371, de 10-12-2010, aprova o Manual Brasileiro de Fiscalização de Trânsito, Volume I – Infrações de competência municipal, incluindo as concorrentes dos órgãos e entidades estaduais de trânsito, e rodoviários.

Art. 208. Avançar o sinal vermelho do semáforo ou o de parada obrigatória:

Infração – gravíssima;

Penalidade – multa.

- ▶ Res. do CONTRAN nº 165, de 10-9-2004, regulamenta a utilização de sistemas automáticos não metrológicos de fiscalização.
- ▶ Res. do CONTRAN nº 371, de 10-12-2010, aprova o Manual Brasileiro de Fiscalização de Trânsito, Volume I – Infrações de competência municipal, incluindo as concorrentes dos órgãos e entidades estaduais de trânsito, e rodoviários.

Art. 209. Transpor, sem autorização, bloqueio viário com ou sem sinalização ou dispositivos auxiliares, deixar de adentrar às áreas destinadas à pesagem de veículos ou evadir-se para não efetuar o pagamento do pedágio:

Infração – grave;

Penalidade – multa.

- ▶ Art. 278 deste Código.
- ▶ Res. do CONTRAN nº 371, de 10-12-2010, aprova o Manual Brasileiro de Fiscalização de Trânsito, Volume I – Infrações de competência municipal, incluindo as concorrentes dos órgãos e entidades estaduais de trânsito, e rodoviários.

Art. 210. Transpor, sem autorização, bloqueio viário policial:

Infração – gravíssima;

Penalidade – multa, apreensão do veículo e suspensão do direito de dirigir;

Medida administrativa – remoção do veículo e recolhimento do documento de habilitação.

- ▶ Art. 278 deste Código.
- ▶ Res. do CONTRAN nº 371, de 10-12-2010, aprova o Manual Brasileiro de Fiscalização de Trânsito, Volume I – Infrações de competência municipal, incluindo as concorrentes dos órgãos e entidades estaduais de trânsito, e rodoviários.

Art. 211. Ultrapassar veículos em fila, parados em razão de sinal luminoso, cancela, bloqueio viário parcial ou qualquer outro obstáculo, com exceção dos veículos não motorizados:

Infração – grave;

Penalidade – multa.

- ▶ Res. do CONTRAN nº 371, de 10-12-2010, aprova o Manual Brasileiro de Fiscalização de Trânsito, Volume I – Infrações de competência municipal, incluindo as concorrentes dos órgãos e entidades estaduais de trânsito, e rodoviários.

Art. 212. Deixar de parar o veículo antes de transpor linha férrea:

Infração – gravíssima;

Penalidade – multa.

- ▶ Art. 29, XII, deste Código.
- ▶ Res. do CONTRAN nº 371, de 10-12-2010, aprova o Manual Brasileiro de Fiscalização de Trânsito, Volume I – Infrações de competência municipal, incluindo as concorrentes dos órgãos e entidades estaduais de trânsito, e rodoviários.

Art. 213. Deixar de parar o veículo sempre que a respectiva marcha for interceptada:

- ▶ Res. do CONTRAN nº 371, de 10-12-2010, aprova o Manual Brasileiro de Fiscalização de Trânsito, Volume I – Infrações de competência municipal, incluindo as concorrentes dos órgãos e entidades estaduais de trânsito, e rodoviários.

I – por agrupamento de pessoas, como préstitos, passeatas, desfiles e outros:

Infração – gravíssima;

Penalidade – multa.

II – por grupamento de veículos, como cortejos, formações militares e outros:

Infração – grave;

Penalidade – multa.

Art. 214. Deixar de dar preferência de passagem a pedestre e a veículo não motorizado:

- ▶ Res. do CONTRAN nº 371, de 10-12-2010, aprova o Manual Brasileiro de Fiscalização de Trânsito, Volume I – Infrações de competência municipal, incluindo as concorrentes dos órgãos e entidades estaduais de trânsito, e rodoviários.

I – que se encontre na faixa a ele destinada;

- ▶ Art. 70 deste Código.

II – que não haja concluído a travessia mesmo que ocorra sinal verde para o veículo;

- ▶ Art. 70 deste Código.

III – portadores de deficiência física, crianças, idosos e gestantes:

Infração – gravíssima;

Penalidade – multa.

IV – quando houver iniciado a travessia mesmo que não haja sinalização a ele destinada;

V – que esteja atravessando a via transversal para onde se dirige o veículo:

Infração – grave;

Penalidade – multa.

- ▶ Art. 36 deste Código.

Art. 215. Deixar de dar preferência de passagem:

- ▶ Res. do CONTRAN nº 371, de 10-12-2010, aprova o Manual Brasileiro de Fiscalização de Trânsito, Volume I – Infrações de competência municipal, incluindo as concorrentes dos órgãos e entidades estaduais de trânsito, e rodoviários.

I – em interseção não sinalizada:

a) a veículo que estiver circulando por rodovia ou rotatória;

b) a veículo que vier da direita;

- ▶ Art. 29, III, deste Código.

II – nas interseções com sinalização de regulamentação de *Dê a Preferência*:

Infração – grave;

Penalidade – multa.

Art. 216. Entrar ou sair de áreas lindeiras sem estar adequadamente posicionado para ingresso na via e sem as precauções com a segurança de pedestres e de outros veículos:

Infração – média;

Penalidade – multa.

- ▶ Art. 36 deste Código.

- ▶ Res. do CONTRAN nº 371, de 10-12-2010, aprova o Manual Brasileiro de Fiscalização de Trânsito, Volume I – Infrações de competência municipal, incluindo as concorrentes dos órgãos e entidades estaduais de trânsito, e rodoviários.

Art. 217. Entrar ou sair de fila de veículos estacionados sem dar preferência de passagem a pedestres e a outros veículos:

Infração – média;

Penalidade – multa.

- ▶ Res. do CONTRAN nº 371, de 10-12-2010, aprova o Manual Brasileiro de Fiscalização de Trânsito, Volume I – Infrações de competência municipal, incluindo as concorrentes dos órgãos e entidades estaduais de trânsito, e rodoviários.

Art. 218. Transitar em velocidade superior à máxima permitida para o local, medida por instrumento ou equipamento hábil, em rodovias, vias de trânsito rápido, vias arteriais e demais vias:

- ▶ Art. 61 deste Código.

- ▶ Res. do CONTRAN nº 371, de 10-12-2010, aprova o Manual Brasileiro de Fiscalização de Trânsito, Volume I – Infrações de competência municipal, incluindo as concorrentes dos órgãos e entidades estaduais de trânsito, e rodoviários.

- ▶ Res. do CONTRAN nº 396, de 13-12-2011, dispõe sobre requisitos técnicos mínimos para a fiscalização da velocidade de veículos automotores, reboques e semirreboques.

I – quando a velocidade for superior à máxima em até 20% (vinte por cento):

Infração – média;

Penalidade – multa;

II – quando a velocidade for superior à máxima em mais de 20% (vinte por cento) até 50% (cinquenta por cento):

Infração – grave;

Penalidade – multa;

III – quando a velocidade for superior à máxima em mais de 50% (cinquenta por cento):

Infração – gravíssima;

Penalidade – multa [3 (três) vezes], suspensão imediata do direito de dirigir e apreensão do documento de habilitação.

► Art. 218 com a redação dada pela Lei nº 11.334, de 25-7-2006.

Art. 219. Transitar com o veículo em velocidade inferior à metade da velocidade máxima estabelecida para a via, retardando ou obstruindo o trânsito, a menos que as condições de tráfego e meteorológicas não o permitam, salvo se estiver na faixa da direita:

Infração – média;

Penalidade – multa.

► Art. 62 deste Código.

► Res. do CONTRAN nº 371, de 10-12-2010, aprova o Manual Brasileiro de Fiscalização de Trânsito, Volume I – Infrações de competência municipal, incluindo as concorrentes dos órgãos e entidades estaduais de trânsito, e rodoviários.

Art. 220. Deixar de reduzir a velocidade do veículo de forma compatível com a segurança do trânsito:

► Res. do CONTRAN nº 371, de 10-12-2010, aprova o Manual Brasileiro de Fiscalização de Trânsito, Volume I – Infrações de competência municipal, incluindo as concorrentes dos órgãos e entidades estaduais de trânsito, e rodoviários.

I – quando se aproximar de passeatas, aglomerações, cortejos, préstitos e desfiles:

Infração – gravíssima;

Penalidade – multa;

II – nos locais onde o trânsito esteja sendo controlado pelo agente da autoridade de trânsito, mediante sinais sonoros ou gestos;

III – ao aproximar-se da guia da calçada (meio-fio) ou acostamento;

IV – ao aproximar-se de ou passar por interseção não sinalizada;

V – nas vias rurais cuja faixa de domínio não esteja cercada;

VI – nos trechos em curva de pequeno raio;

VII – ao aproximar-se de locais sinalizados com advertência de obras ou trabalhadores na pista;

VIII – sob chuva, neblina, cerração ou ventos fortes;

IX – quando houver má visibilidade;

X – quando o pavimento se apresentar escorregadio, defeituoso ou avariado;

XI – à aproximação de animais na pista;

XII – em declive;

XIII – ao ultrapassar ciclista:

Infração – grave;

Penalidade – multa;

XIV – nas proximidades de escolas, hospitais, estações de embarque e desembarque de passageiros ou onde haja intensa movimentação de pedestres:

Infração – gravíssima;

Penalidade – multa.

► Art. 311 deste Código.

Art. 221. Portar no veículo placas de identificação em desacordo com as especificações e modelos estabelecidos pelo CONTRAN:

Infração – média;

Penalidade – multa;

Medida administrativa – retenção do veículo para regularização e apreensão das placas irregulares.

Parágrafo único. Incide na mesma penalidade aquele que confecciona, distribui ou coloca, em veículo próprio ou de terceiros, placas de identificação não autorizadas pela regulamentação.

► Art. 115 deste Código.

► Res. do CONTRAN nº 493, de 15-4-1975, regulamenta o uso da placa de experiência.

► Res. do CONTRAN nº 793, de 13-12-1994, dispõe sobre o uso de placa de “fabricante”.

► Res. do CONTRAN nº 32, de 22-5-1998, estabelece modelos de placas para veículos de representação.

- ▶ Res. do CONTRAN nº 88, de 4-5-1999, estabelece modelo de placa para veículos de representação.
- ▶ Res. do CONTRAN nº 231, de 15-3-2007, estabelece o Sistema de Placas de Identificação de Veículos.
- ▶ Res. do CONTRAN nº 275, de 25-4-2008, estabelece modelo de placa para veículos de representação.
- ▶ Res. do CONTRAN nº 390, de 11-8-2011, dispõe sobre a padronização dos procedimentos administrativos na lavratura de auto de infração, na expedição de notificação de autuação e de notificação de penalidades por infrações de responsabilidade de pessoas físicas ou jurídicas, sem a utilização de veículos, expressamente mencionadas neste Código.

Art. 222. Deixar de manter ligado, nas situações de atendimento de emergência, o sistema de iluminação vermelha intermitente dos veículos de polícia, de socorro de incêndio e salvamento, de fiscalização de trânsito e das ambulâncias, ainda que parados:

Infração – média;

Penalidade – multa.

- ▶ Art. 29, VII, deste Código.
- ▶ Res. do CONTRAN nº 371, de 10-12-2010, aprova o Manual Brasileiro de Fiscalização de Trânsito, Volume I – Infrações de competência municipal, incluindo as concorrentes dos órgãos e entidades estaduais de trânsito, e rodoviários.

Art. 223. Transitar com o farol desregulado ou com o fecho de luz alta de forma a perturbar a visão de outro condutor:

Infração – grave;

Penalidade – multa;

Medida administrativa – retenção do veículo para regularização.

- ▶ Art. 40, II, deste Código.

Art. 224. Fazer uso do fecho de luz alta dos faróis em vias providas de iluminação pública:

Infração – leve;

Penalidade – multa.

- ▶ Res. do CONTRAN nº 371, de 10-12-2010, aprova o Manual Brasileiro de Fiscalização de Trânsito, Volume I – Infrações de competência municipal, incluindo as concorrentes dos órgãos e entidades estaduais de trânsito, e rodoviários.

Art. 225. Deixar de sinalizar a via, de forma a prevenir os demais condutores e, à noite, não manter acesas as luzes externas ou omitir-se quanto a providências necessárias para tornar visível o local, quando:

- ▶ Res. do CONTRAN nº 371, de 10-12-2010, aprova o Manual Brasileiro de Fiscalização de Trânsito, Volume I – Infrações de competência municipal, incluindo as concorrentes dos órgãos e entidades estaduais de trânsito, e rodoviários.

I – tiver de remover o veículo da pista de rolamento ou permanecer no acostamento;

- ▶ Art. 46 deste Código.

II – a carga for derramada sobre a via e não puder ser retirada imediatamente:

Infração – grave;

Penalidade – multa.

Art. 226. Deixar de retirar todo e qualquer objeto que tenha sido utilizado para sinalização temporária da via:

Infração – média;

Penalidade – multa.

- ▶ Art. 46 deste Código.

- ▶ Res. do CONTRAN nº 371, de 10-12-2010, aprova o Manual Brasileiro de Fiscalização de Trânsito, Volume I – Infrações de competência municipal, incluindo as concorrentes dos órgãos e entidades estaduais de trânsito, e rodoviários.

Art. 227. Usar buzina:

- ▶ Art. 41 deste Código.

- ▶ Res. do CONTRAN nº 371, de 10-12-2010, aprova o Manual Brasileiro de Fiscalização de Trânsito, Volume I – Infrações de competência municipal, incluindo as concorrentes dos órgãos e entidades estaduais de trânsito, e rodoviários.

I – em situação que não a de simples toque breve como advertência ao pedestre ou a condutores de outros veículos;

II – prolongada e sucessivamente a qualquer pretexto;

III – entre as vinte e duas e as seis horas;

IV – em locais e horários proibidos pela sinalização;

V – em desacordo com os padrões e frequências estabelecidas pelo CONTRAN:

Infração – leve;

Penalidade – multa.

- ▶ Res. do CONTRAN nº 35, de 22-5-1998, estabelece método de ensaio para medição de pressão sonora por buzina ou equipamento similar.

Art. 228. Usar no veículo equipamento com som em volume ou frequência que não sejam autorizados pelo CONTRAN:**Infração – grave;****Penalidade – multa;****Medida administrativa – retenção do veículo para regularização.**

- ▶ Res. do CONTRAN nº 204, de 20-10-2006, regulamenta o volume e a frequência dos sons produzidos por equipamentos utilizados em veículos e estabelece metodologia para medição a ser adotada pelas autoridades de trânsito e seus agentes.
- ▶ Res. do CONTRAN nº 371, de 10-12-2010, aprova o Manual Brasileiro de Fiscalização de Trânsito, Volume I – Infrações de competência municipal, incluindo as concorrentes dos órgãos e entidades estaduais de trânsito, e rodoviários.

Art. 229. Usar indevidamente no veículo aparelho de alarme ou que produza sons e ruído que perturbem o sossego público, em desacordo com normas fixadas pelo CONTRAN:**Infração – média;****Penalidade – multa e apreensão do veículo;****Medida administrativa – remoção do veículo.**

- ▶ Res. do CONTRAN nº 37, de 22-5-1998, fixa normas de utilização de alarmes sonoros e outros acessórios de segurança contra furto ou roubo para veículos automotores.
- ▶ Res. do CONTRAN nº 268, de 15-2-2008, dispõe sobre o uso de luzes intermitentes ou rotativas em veículos.

Art. 230. Conduzir o veículo:**I – com o lacre, a inscrição do chassi, o selo, a placa ou qualquer outro elemento de identificação do veículo violado ou falsificado;**

- ▶ Art. 311 do CP.
- ▶ Res. do CONTRAN nº 22, de 18-2-1998, estabelece, para efeito de fiscalização, forma para comprovação do exame de inspeção veicular.

II – transportando passageiros em compartimento de carga, salvo por motivo de força maior, com permissão da autoridade competente e na forma estabelecida pelo CONTRAN;

- ▶ Art. 108 deste Código.
- ▶ Res. do CONTRAN nº 82, de 19-11-1998, dispõe sobre a autorização, a título precário, para o transporte de passageiros em veículos de carga.
- ▶ Res. do CONTRAN nº 371, de 10-12-2010, aprova o Manual Brasileiro de Fiscalização de Trânsito, Volume I – Infrações de competência municipal, incluindo as concorrentes dos órgãos e entidades estaduais de trânsito, e rodoviários.

III – com dispositivo antirradar;**IV – sem qualquer uma das placas de identificação;**

- ▶ Res. do CONTRAN nº 281, de 26-6-2008, estabelece critérios para o registro de tratores destinados a puxar ou arrastar maquinaria de qualquer natureza ou a executar trabalhos agrícolas e de construção ou de pavimentação.
- ▶ Del. do CONTRAN nº 93, de 26-3-2010, suspende a vigência da Res. do CONTRAN nº 281, de 26-6-2008, que estabelece critérios para o registro de tratores destinados a puxar ou arrastar maquinaria de qualquer natureza ou a executar trabalhos agrícolas e de construção ou pavimentação.
- ▶ Res. do CONTRAN nº 349, de 17-5-2010, dispõe sobre o transporte eventual de cargas ou de bicicletas nos veículos classificados nas espécies automóvel, caminhonete, camioneta e utilitário.

V – que não esteja registrado e devidamente licenciado;

- ▶ Art. 130 deste Código.
- ▶ Res. do CONTRAN nº 725, de 31-12-1988, fixa os requisitos de segurança para a circulação de veículos transportadores de contêineres.
- ▶ Res. do CONTRAN nº 4, de 23-1-1998, dispõe sobre o trânsito de veículos novos nacionais ou importados, antes do registro e licenciamento.
- ▶ Res. do CONTRAN nº 110, de 24-2-2000, fixa o calendário para renovação do Licenciamento Anual de Veículos.
- ▶ Res. do CONTRAN nº 219, de 11-1-2007, estabelece requisitos de segurança para transporte remunerado de cargas por motocicleta e motoneta.
- ▶ Res. do CONTRAN nº 356, de 2-8-2010, estabelece requisitos mínimos de segurança para o transporte remunerado de passageiros (mototáxi) e de cargas (motofrete) em motocicleta e motoneta.

VI – com qualquer uma das placas de identificação sem condições de legibilidade e visibilidade:**Infração – gravíssima;**

Penalidade – multa e apreensão do veículo;**Medida administrativa – remoção do veículo;****VII – com a cor ou característica alterada;**

- ▶ Art. 98 deste Código.
- ▶ Res. do CONTRAN nº 533, de 22-6-1978, dispõe sobre a substituição de rodas de veículos automotores.
- ▶ Res. do CONTRAN nº 580, de 14-8-1981, disciplina o licenciamento de veículos automotores, adaptados com sistema gasogênio.
- ▶ Res. do CONTRAN nº 677, de 18-5-1987, dispõe sobre a fiscalização do uso indevido do gás liquefeito de petróleo – GLP, em veículos automotores.
- ▶ Res. do CONTRAN nº 181, de 1º-9-2005, disciplina a instalação de múltiplos tanques, tanque suplementar e a alteração da capacidade do tanque original de combustível líquido em veículos, dedicados à sua propulsão ou operação de seus equipamentos especializados.
- ▶ Res. do CONTRAN nº 232, de 30-3-2007, estabelece procedimentos para a prestação de serviços por Instituição Técnica Licenciada – ITL e Entidade Técnica Pública ou Paraestatal – ETP, para emissão do Certificado de Segurança Veicular – CSV.
- ▶ Res. do CONTRAN nº 292, de 29-8-2008, dispõe sobre modificações de veículos.
- ▶ Del. do CONTRAN nº 119, de 19-12-2011, define a cor predominante dos caminhões, caminhões tratores, reboques e semireboques.

VIII – sem ter sido submetido à inspeção de segurança veicular, quando obrigatória;

- ▶ Art. 104 deste Código.
- ▶ Res. do CONTRAN nº 84, de 19-11-1998, estabelece normas referentes a Inspeção Técnica de Veículos – ITV.
- ▶ Res. do CONTRAN nº 107, de 21-12-1999, suspende a vigência da Resolução nº 84/1998.
- ▶ Res. do CONTRAN nº 247, de 27-7-2007, dispõe sobre a extensão do prazo de vigência do Certificado de Inspeção Técnica Veicular quando expirado no país de trânsito ou de destino.
- ▶ Res. do CONTRAN nº 280, de 30-5-2008, dispõe sobre a inspeção periódica do Sistema de Gás Natural instalado originalmente de fábrica, em veículo automotor.
- ▶ Res. do CONTRAN nº 362, de 15-10-2010, estabelece a classificação de danos em veículos decorrentes de acidentes e os procedimentos para a regularização ou baixa dos veículos envolvidos.

IX – sem equipamento obrigatório ou estando este ineficiente ou inoperante;

- ▶ Arts. 27 e 105 deste Código.
- ▶ Res. do CONTRAN nº 510, de 3-3-1977, dispõe sobre a circulação e fiscalização de veículos automotores diesel.
- ▶ Res. do CONTRAN nº 725, de 31-12-1988, fixa os requisitos de segurança para a circulação de veículos transportadores de contêineres.
- ▶ Res. do CONTRAN nº 762, de 4-2-1992, dispõe sobre janelas com acionador energizado de veículos automotores.
- ▶ Res. do CONTRAN nº 805, de 24-10-1995, estabelece os requisitos técnicos mínimos do para-choque traseiro dos veículos de carga.
- ▶ Res. do CONTRAN nº 827, de 18-12-1996, regulamenta o dispositivo de sinalização refletora de emergência.
- ▶ Res. do CONTRAN nº 14, de 6-2-1998, estabelece os equipamentos obrigatórios para a frota de veículos em circulação.
- ▶ Res. do CONTRAN nº 28, de 21-5-1998, dispõe sobre a circulação de veículos nas rodovias nos trajetos entre o fabricante de chassi/plataforma, montadora, encarroçadora ou implementador final até o município de destino.
- ▶ Res. do CONTRAN nº 46, de 22-5-1998, estabelece os equipamentos de segurança obrigatórios para as bicicletas.
- ▶ Res. do CONTRAN nº 92, de 4-5-1999, dispõe sobre requisitos técnicos mínimos do registrador instantâneo e inalterável de velocidade e tempo.
- ▶ Res. do CONTRAN nº 129, de 6-8-2001, estabelece os requisitos de segurança e dispensa a obrigatoriedade do uso de capacete para o condutor e passageiros do triciclo automotor com cabine fechada, quando em circulação somente em vias urbanas.
- ▶ Res. do CONTRAN nº 132, de 2-4-2002, estabelecer a obrigatoriedade de utilização de película refletiva para prover melhores condições de visibilidade diurna e noturna em veículos de transporte de carga em circulação.
- ▶ Res. do CONTRAN nº 152, de 29-10-2003, estabelece os requisitos técnicos de fabricação e instalação de para-choque traseiro para veículos de carga.
- ▶ Res. do CONTRAN nº 157, de 22-4-2004, fixa especificações para os extintores de incêndio, equipamento de uso obrigatório nos veículos automotores, elétricos, reboque e semirreboque.
- ▶ Res. do CONTRAN nº 196, de 25-7-2006, fixa requisitos técnicos de segurança para o transporte de toras e de madeira bruta por veículo rodoviário de carga.
- ▶ Res. do CONTRAN nº 225, de 9-2-2007, estabelece requisitos de localização, identificação e iluminação dos controles, indicadores e lâmpadas piloto.
- ▶ Res. do CONTRAN nº 245, de 27-7-2007, dispõe sobre a instalação de equipamento obrigatório, denominado antifurto, nos veículos novos saídos de fábrica, nacionais e estrangeiros.
- ▶ Res. do CONTRAN nº 273, de 4-4-2008, regulamenta a utilização de semirreboques por motocicletas e motonetas, define características, estabelece critérios.

- ▶ Res. do CONTRAN nº 278, de 28-5-2008, proíbe a utilização de dispositivos que travem, afrouxem ou modifiquem o funcionamento dos cintos de segurança.
- ▶ Res. do CONTRAN nº 293, de 29-9-2008, fixa requisitos de segurança para circulação de veículos que transportem produtos siderúrgicos.
- ▶ Res. do CONTRAN nº 311, de 3-4-2009, dispõe sobre a obrigatoriedade do uso do equipamento suplementar de segurança passiva – *Air Bag* – na parte frontal dos veículos novos saídos de fábrica, nacionais e importados.
- ▶ Res. do CONTRAN nº 315, de 8-5-2009, estabelece a equiparação dos veículos ciclo-elétricos aos ciclomotores e os equipamentos obrigatórios para condução nas vias públicas abertas à circulação.
- ▶ Res. do CONTRAN nº 316, de 8-5-2009, estabelece os requisitos de segurança para veículos de transporte coletivo de passageiros M2 e M3 (tipos micro-ônibus e ônibus) de fabricação nacional e estrangeira.
- ▶ Res. do CONTRAN nº 317, de 5-6-2009, estabelece o uso de dispositivos retrorrefletivos de segurança nos veículos de transporte de cargas e de transporte coletivo de passageiros em trânsito internacional no território nacional.
- ▶ Res. do CONTRAN nº 323, de 17-7-2009, estabelece os requisitos técnicos de fabricação e instalação de protetor lateral para veículo de carga.
- ▶ Res. do CONTRAN nº 330, de 14-8-2009, estabelece o cronograma para a instalação do equipamento obrigatório definido na Res. do CONTRAN nº 245/2007, denominado antifurto, nos veículos novos, nacionais e importados.
- ▶ Res. do CONTRAN nº 354, de 24-6-2010, estabelece requisitos de segurança para o transporte de blocos e chapas serradas de rochas ornamentais.
- ▶ Res. do CONTRAN nº 356, de 2-8-2010, estabelece requisitos mínimos de segurança para o transporte remunerado de passageiros (mototáxi) e de cargas (motofrete) em motocicleta e motoneta.
- ▶ Res. do CONTRAN nº 380, de 28-4-2011, dispõe sobre a obrigatoriedade do uso do sistema antitravamento das rodas – ABS.

X – com equipamento obrigatório em desacordo com o estabelecido pelo CONTRAN;

- ▶ Art. 105 deste Código.
- ▶ Res. do CONTRAN nº 558, de 23-4-1980, dispõe sobre a fabricação e reforma de pneumático com indicadores de profundidade.
- ▶ Res. do CONTRAN nº 805, de 24-10-1995, estabelece os requisitos técnicos mínimos do para-choque traseiro dos veículos de carga.
- ▶ Res. do CONTRAN nº 811, de 27-2-1996, estabelece os requisitos de segurança para veículos de transporte coletivo de passageiros (ônibus e micro-ônibus) de fabricação nacional e estrangeira.
- ▶ Res. do CONTRAN nº 92, de 4-5-1999, dispõe sobre requisitos técnicos mínimos do registrador instantâneo e inalterável de velocidade e tempo.
- ▶ Res. do CONTRAN nº 152, de 29-10-2003, estabelece os requisitos técnicos de fabricação e instalação de para-choque traseiro para veículos de carga.
- ▶ Res. do CONTRAN nº 157, de 22-4-2004, fixa especificações para os extintores de incêndio, equipamento de uso obrigatório nos veículos automotores, elétricos, reboque e semirreboque.
- ▶ Res. do CONTRAN nº 158, de 22-4-2004, proíbe o uso de pneus reformados em ciclomotores, motonetas, motocicletas e triciclos, bem como rodas que apresentem quebras, trincas e deformações.
- ▶ Res. do CONTRAN nº 196, de 25-7-2006, fixa requisitos técnicos de segurança para o transporte de toras e de madeira bruta por veículo rodoviário de carga.
- ▶ Res. do CONTRAN nº 226, de 9-2-2007, estabelece requisitos para o desempenho e a fixação de espelhos retrovisores.
- ▶ Res. do CONTRAN nº 273, de 4-4-2008, regulamenta a utilização de semirreboques por motocicletas e motonetas, define características, estabelece critérios.
- ▶ Res. do CONTRAN nº 293, de 29-9-2008, fixa requisitos de segurança para circulação de veículos que transportem produtos siderúrgicos.
- ▶ Res. do CONTRAN nº 316, de 8-5-2009, estabelece os requisitos de segurança para veículos de transporte coletivo de passageiros M2 e M3 (tipos micro-ônibus e ônibus) de fabricação nacional e estrangeira.
- ▶ Res. do CONTRAN nº 323, de 17-7-2009, estabelece os requisitos técnicos de fabricação e instalação de protetor lateral para veículo de carga.
- ▶ Res. do CONTRAN nº 354, de 24-6-2010, estabelece requisitos de segurança para o transporte de blocos e chapas serradas de rochas ornamentais.
- ▶ Res. do CONTRAN nº 356, de 2-8-2010, estabelece requisitos mínimos de segurança para o transporte remunerado de passageiros (mototáxi) e de cargas (motofrete) em motocicleta e motoneta.

XI – com descarga livre ou silenciador de motor de explosão defeituoso, deficiente ou inoperante;

XII – com equipamento ou acessório proibido;

- ▶ Art. 105, § 2º, deste Código.
- ▶ Res. do CONTRAN nº 545, de 15-12-1978, estabelece requisitos de segurança para rodas especiais.
- ▶ Res. do CONTRAN nº 197, de 25-7-2006, regulamenta o dispositivo de acoplamento mecânico para reboque (engate) utilizado em veículos com PBT de até 3.500kg.

- ▶ Res. do CONTRAN nº 215, de 14-12-2006, regulamenta a fabricação, instalação e uso de dispositivo denominado “quebramato” em veículos automotores com peso bruto total de até 3.500 kg.
- ▶ Res. do CONTRAN nº 219, de 11-1-2007, estabelece requisitos de segurança para transporte remunerado de cargas por motocicleta e motoneta.
- ▶ Res. do CONTRAN nº 242, de 22-6-2007, dispõe sobre a instalação e utilização de equipamentos geradores de imagens nos veículos automotores.
- ▶ Res. do CONTRAN nº 268, de 15-2-2008, dispõe sobre o uso de luzes intermitentes ou rotativas em veículos.
- ▶ Res. do CONTRAN nº 356, de 2-8-2010, estabelece requisitos mínimos de segurança para o transporte remunerado de passageiros (mototáxi) e de cargas (motofrete) em motocicleta e motoneta.

XIII – com o equipamento do sistema de iluminação e de sinalização alterados;

- ▶ Res. do CONTRAN nº 227, de 9-2-2007, estabelece requisitos referentes aos sistemas de iluminação e sinalização de veículos.
- ▶ Res. do CONTRAN nº 268, de 15-2-2008, dispõe sobre o uso de luzes intermitentes ou rotativas em veículos.

XIV – com registrador instantâneo inalterável de velocidade e tempo viciado ou defeituoso, quando houver exigência desse aparelho;

- ▶ Res. do CONTRAN nº 92, de 4-5-1999, dispõe sobre requisitos técnicos mínimos do registrador instantâneo e inalterável de velocidade e tempo.

XV – com inscrições, adesivos, legendas e símbolos de caráter publicitário afixados ou pintados no para-brisa e em toda a extensão da parte traseira do veículo, excetuadas as hipóteses previstas neste Código;

- ▶ Art. 111, parágrafo único, deste Código.

XVI – com vidros total ou parcialmente cobertos por películas refletivas ou não, painéis decorativos ou pinturas;

- ▶ Art. 111, III, deste Código.
- ▶ Res. do CONTRAN nº 253, de 26-10-2007, dispõe sobre o uso de medidores de transmitância luminosa.
- ▶ Res. do CONTRAN nº 254, de 26-10-2007, estabelece requisitos para os vidros de segurança e critérios para aplicação de inscrições, pictogramas e películas nas áreas envidraçadas dos veículos automotores.
- ▶ Art. 2º da Res. do CONTRAN nº 334, de 6-11-2009, que isenta os veículos blindados ao uso dos vidros de segurança exigidos pelo art. 1º da Res. do CONTRAN nº 254, de 26-10-2007.

XVII – com cortinas ou persianas fechadas, não autorizadas pela legislação;

- ▶ Art. 111, II, deste Código.

XVIII – em mau estado de conservação, comprometendo a segurança, ou reprovado na avaliação de inspeção de segurança e de emissão de poluentes e ruído, prevista no artigo 104;

- ▶ Res. do CONTRAN nº 558, de 23-4-1980, dispõe sobre a fabricação e reforma de pneumático com indicadores de profundidade.
- ▶ Res. do CONTRAN nº 725, de 31-12-1988, fixa os requisitos de segurança para a circulação de veículos transportadores de contêineres.
- ▶ Res. do CONTRAN nº 84, de 19-11-1998, estabelece normas referentes a Inspeção Técnica de Veículos – ITV.
- ▶ Res. do CONTRAN nº 107, de 21-12-1999, suspende a vigência da Resolução nº 84/1998.
- ▶ Res. do CONTRAN nº 216, de 14-12-2006, fixa exigências sobre condições de segurança e visibilidade dos condutores em para-brisas em veículos automotores, para fins de circulação nas vias públicas.
- ▶ Res. do CONTRAN nº 354, de 24-6-2010, estabelece requisitos de segurança para o transporte de blocos e chapas serradas de rochas ornamentais.

XIX – sem acionar o limpador de para-brisa sob chuva:

Infração – grave;

Penalidade – multa;

Medida administrativa – retenção do veículo para regularização;

XX – sem portar a autorização para condução de escolares, na forma estabelecida no artigo 136:

Infração – grave;

Penalidade – multa e apreensão do veículo;

XXI – de carga, com falta de inscrição da tara e demais inscrições previstas neste Código;

- ▶ Art. 117 deste Código.
- ▶ Res. do CONTRAN nº 290, de 29-8-2008, disciplina a capacitação em veículos de tração, de carga e de transporte coletivo de passageiros, de acordo com o CTB.

XXII – com defeito no sistema de iluminação, de sinalização ou com lâmpadas queimadas:

Infração – média;

Penalidade – multa.

Art. 231. Transitar com o veículo:

- ▶ Res. do CONTRAN nº 371, de 10-12-2010, aprova o Manual Brasileiro de Fiscalização de Trânsito, Volume I – Infrações de competência municipal, incluindo as concorrentes dos órgãos e entidades estaduais de trânsito, e rodoviários.

I – danificando a via, suas instalações e equipamentos;

II – derramando, lançando ou arrastando sobre a via:

a) carga que esteja transportando;

- ▶ Art. 102 deste Código.
- ▶ Res. do CONTRAN nº 732, de 3-7-1989, dispõe sobre o transporte de cargas de sólidos a granel nas vias abertas à circulação pública em todo o território nacional.
- ▶ Res. do CONTRAN nº 293, de 29-9-2008, fixa requisitos de segurança para circulação de veículos que transportem produtos siderúrgicos.
- ▶ Res. do CONTRAN nº 349, de 17-5-2010, dispõe sobre o transporte eventual de cargas ou de bicicletas nos veículos classificados nas espécies automóvel, caminhonete, camioneta e utilitário.

b) combustível ou lubrificante que esteja utilizando;

c) qualquer objeto que possa acarretar risco de acidente:

Infração – gravíssima;

Penalidade – multa;

Medida administrativa – retenção do veículo para regularização;

III – produzindo fumaça, gases ou partículas em níveis superiores aos fixados pelo CONTRAN;

- ▶ Res. do CONTRAN nº 510, de 3-3-1977, dispõe sobre a circulação e fiscalização de veículos automotores diesel.

IV – com suas dimensões ou de sua carga superiores aos limites estabelecidos legalmente ou pela sinalização, sem autorização:

- ▶ Arts. 99 e 101 deste Código.
- ▶ Res. do CONTRAN nº 210, de 13-11-2006, estabelece limites de peso e dimensões para veículos transitarem por vias terrestres.
- ▶ Res. do CONTRAN nº 211, de 13-11-2006, dispõe sobre requisitos necessários à circulação de Combinações de Veículos de Carga – CVC.
- ▶ Res. do CONTRAN nº 293, de 29-9-2008, fixa requisitos de segurança para circulação de veículos que transportem produtos siderúrgicos.
- ▶ Res. do CONTRAN nº 305, de 6-3-2009, estabelece requisitos de segurança necessários à circulação de Combinações para Transporte de Veículos – CTV e Combinações de Transporte de Veículos e Cargas Paletizadas – CTVP.
- ▶ Res. do CONTRAN nº 318, de 5-6-2009, estabelece limites de pesos e dimensões para circulação de veículos de transporte de carga e de transporte coletivo de passageiros em viagem internacional pelo território nacional.
- ▶ Res. do CONTRAN nº 349, de 17-5-2010, dispõe sobre o transporte eventual de cargas ou de bicicletas nos veículos classificados nas espécies automóvel, caminhonete, camioneta e utilitário.
- ▶ Res. do CONTRAN nº 354, de 24-6-2010, estabelece requisitos de segurança para o transporte de blocos e chapas serradas de rochas ornamentais.
- ▶ Res. do CONTRAN nº 356, de 2-8-2010, estabelece requisitos mínimos de segurança para o transporte remunerado de passageiros (mototáxi) e de cargas (motofrete) em motocicleta e motoneta.

Infração – grave;

Penalidade – multa;

Medida administrativa – retenção do veículo para regularização;

V – com excesso de peso, admitido percentual de tolerância quando aferido por equipamento, na forma a ser estabelecida pelo CONTRAN:

Infração – média;

Penalidade – multa acrescida a cada duzentos quilogramas ou fração de excesso de peso apurado, constante na seguinte tabela:

- a) até seiscentos quilogramas – 5 (cinco) UFIR;
- b) de seiscentos e um a oitocentos quilogramas – 10 (dez) UFIR;
- c) de oitocentos e um a um mil quilogramas – 20 (vinte) UFIR;
- d) de um mil e um a três mil quilogramas – 30 (trinta) UFIR;
- e) de três mil e um a cinco mil quilogramas – 40 (quarenta) UFIR;
- f) acima de cinco mil e um quilogramas – 50 (cinquenta) UFIR;

Medida administrativa – retenção do veículo e transbordo da carga excedente;

- ▶ Art. 100 deste Código.
- ▶ Res. do CONTRAN nº 210, de 13-11-2006, estabelece limites de peso e dimensões para veículos transitarem por vias terrestres.
- ▶ Res. do CONTRAN nº 258, de 30-11-2007, fixa metodologia de aferição de peso de veículos, estabelece percentuais de tolerância.
- ▶ Res. do CONTRAN nº 290, de 29-8-2008, disciplina a capacitação em veículos de tração, de carga e de transporte coletivo de passageiros, de acordo com o CTB.
- ▶ Res. do CONTRAN nº 318, de 5-6-2009, estabelece limites de pesos e dimensões para circulação de veículos de transporte de carga e de transporte coletivo de passageiros em viagem internacional pelo território nacional.
- ▶ Res. do CONTRAN nº 349, de 17-5-2010, dispõe sobre o transporte eventual de cargas ou de bicicletas nos veículos classificados nas espécies automóvel, caminhonete, camioneta e utilitário.

VI – em desacordo com a autorização especial, expedida pela autoridade competente para transitar com dimensões excedentes, ou quando a mesma estiver vencida:**Infração – grave;****Penalidade – multa e apreensão do veículo;****Medida administrativa – remoção do veículo;**

- ▶ Art.101 deste Código.
- ▶ Res. do CONTRAN nº 210, de 13-11-2006, estabelece limites de peso e dimensões para veículos transitarem por vias terrestres.
- ▶ Res. do CONTRAN nº 211, de 13-11-2006, dispõe sobre requisitos necessários à circulação de Combinações de Veículos de Carga – CVC.
- ▶ Res. do CONTRAN nº 213, de 13-11-2006, fixa requisitos para a circulação de veículos transportadores de contêineres.
- ▶ Res. do CONTRAN nº 293, de 29-9-2008, fixa requisitos de segurança para circulação de veículos que transportem produtos siderúrgicos.

VII – com lotação excedente;

- ▶ Art. 100 deste Código.

VIII – efetuando transporte remunerado de pessoas ou bens, quando não for licenciado para esse fim, salvo casos de força maior ou com permissão da autoridade competente:**Infração – média;****Penalidade – multa;****Medida administrativa – retenção do veículo;**

- ▶ Art. 135 deste Código.
- ▶ Res. do CONTRAN nº 219, de 11-1-2007, estabelece requisitos de segurança para transporte remunerado de cargas por motocicleta e motoneta.
- ▶ Res. do CONTRAN nº 356, de 2-8-2010, estabelece requisitos mínimos de segurança para o transporte remunerado de passageiros (mototáxi) e de cargas (motofrete) em motocicleta e motoneta.

IX – desligado ou desengrenado, em declive:**Infração – média;****Penalidade – multa;****Medida administrativa – retenção do veículo;****X – excedendo a capacidade máxima de tração:****Infração – de média a gravíssima, a depender da relação entre o excesso de peso apurado e a capacidade máxima de tração, a ser regulamentada pelo CONTRAN;****Penalidade – multa;****Medida administrativa – retenção do veículo e transbordo de carga excedente.**

- ▶ Res. do CONTRAN nº 258, de 30-11-2007, fixa metodologia de aferição de peso de veículos, estabelece percentuais de tolerância.
- ▶ Res. do CONTRAN nº 290, de 29-8-2008, disciplina a capacitação em veículos de tração, de carga e de transporte coletivo de passageiros, de acordo com o CTB.
- ▶ Res. do CONTRAN nº 356, de 2-8-2010, estabelece requisitos mínimos de segurança para o transporte remunerado de passageiros (mototáxi) e de cargas (motofrete) em motocicleta e motoneta.

Parágrafo único. Sem prejuízo das multas previstas nos incisos V e X, o veículo que transitar com excesso de peso ou excedendo à capacidade máxima de tração, não computado o percentual tolerado na forma do disposto na

legislação, somente poderá continuar viagem após descarregar o que exceder, segundo critérios estabelecidos na referida legislação complementar.

Art. 232. Conduzir veículo sem os documentos de porte obrigatório referidos neste Código:

Infração – leve;

Penalidade – multa;

Medida administrativa – retenção do veículo até a apresentação do documento.

- ▶ Arts. 133 e 159, § 1º, deste Código.
- ▶ LC nº 121, de 9-2-2006, cria o Sistema Nacional de Prevenção, Fiscalização e Repressão ao Furto e Roubo de Veículos e Cargas.
- ▶ Res. do CONTRAN nº 205, de 20-10-2006, dispõe sobre os documentos de porte obrigatório.
- ▶ Res. do CONTRAN nº 238, de 25-5-2007, dispõe sobre o porte obrigatório do Certificado de Apólice Única do Seguro de Responsabilidade Civil do proprietário e/ou condutor de automóvel particular ou de aluguel, não registrado no país de ingresso, em viagem internacional.
- ▶ Res. do CONTRAN nº 324, de 17-7-2009, dispõe sobre a expedição de Certificado Provisório de Registro e Licenciamento de Veículos.
- ▶ Res. do CONTRAN nº 356, de 2-8-2010, estabelece requisitos mínimos de segurança para o transporte remunerado de passageiros (mototáxi) e de cargas (motofrete) em motocicleta e motoneta.

Art. 233. Deixar de efetuar o registro de veículo no prazo de trinta dias, junto ao órgão executivo de trânsito, ocorridas as hipóteses previstas no artigo 123:

Infração – grave;

Penalidade – multa;

Medida administrativa – retenção do veículo para regularização.

Art. 234. Falsificar ou adulterar documento de habilitação e de identificação do veículo:

Infração – gravíssima;

Penalidade – multa e apreensão do veículo;

Medida administrativa – remoção do veículo.

- ▶ Art. 297 do CP.

Art. 235. Conduzir pessoas, animais ou carga nas partes externas do veículo, salvo nos casos devidamente autorizados:

Infração – grave;

Penalidade – multa;

Medida administrativa – retenção do veículo para transbordo.

- ▶ Res. do CONTRAN nº 293, de 29-9-2008, fixa requisitos de segurança para circulação de veículos que transportem produtos siderúrgicos.
- ▶ Res. do CONTRAN nº 305, de 6-3-2009, estabelece requisitos de segurança necessários à circulação de Combinações para Transporte de Veículos – CTV e Combinações de Transporte de Veículos e Cargas Paletizadas – CTVP.
- ▶ Res. do CONTRAN nº 349, de 17-5-2010, dispõe sobre o transporte eventual de cargas ou de bicicletas nos veículos classificados nas espécies automóvel, caminhonete, camioneta e utilitário.
- ▶ Res. do CONTRAN nº 371, de 10-12-2010, aprova o Manual Brasileiro de Fiscalização de Trânsito, Volume I – Infrações de competência municipal, incluindo as concorrentes dos órgãos e entidades estaduais de trânsito, e rodoviários.

Art. 236. Rebocar outro veículo com cabo flexível ou corda, salvo em casos de emergência:

Infração – média;

Penalidade – multa.

- ▶ Res. do CONTRAN nº 371, de 10-12-2010, aprova o Manual Brasileiro de Fiscalização de Trânsito, Volume I – Infrações de competência municipal, incluindo as concorrentes dos órgãos e entidades estaduais de trânsito, e rodoviários.

Art. 237. Transitar com o veículo em desacordo com as especificações, e com falta de inscrição e simbologia necessárias à sua identificação, quando exigidas pela legislação:

Infração – grave;

Penalidade – multa;

Medida administrativa – retenção do veículo para regularização.

- ▶ Arts. 120, § 1º, 136, III, e 154, deste Código.

- ▶ Res. do CONTRAN nº 212, de 13-11-2006, dispõe sobre a implantação do Sistema de Identificação Automática de Veículos – SINIAV em todo o território nacional.
- ▶ Res. do CONTRAN nº 245, de 27-7-2007, dispõe sobre a instalação de equipamento obrigatório, denominado antifurto, nos veículos novos saídos de fábrica, nacionais e estrangeiros.
- ▶ Res. do CONTRAN nº 282, de 26-6-2008, estabelece critérios para a regularização da numeração de motores dos veículos registrados ou a serem registrados no País.
- ▶ Res. do CONTRAN nº 330, de 14-8-2009, estabelece o cronograma para a instalação do equipamento obrigatório definido na Res. do CONTRAN nº 245/2007, denominado antifurto, nos veículos novos, nacionais e importados.
- ▶ Res. do CONTRAN nº 370, de 10-12-2010, dispõe sobre o Dispositivo Auxiliar de Identificação Veicular.
- ▶ Del. do CONTRAN nº 116, de 18-10-2011, suspende os efeitos da Res. do CONTRAN nº 370/2010, que dispõe sobre Dispositivo Auxiliar de Identificação Veicular.

Art. 238. Recusar-se a entregar à autoridade de trânsito ou a seus agentes, mediante recibo, os documentos de habilitação, de registro, de licenciamento de veículo e outros exigidos por lei, para averiguação de sua autenticidade:

Infração – gravíssima;

Penalidade – multa e apreensão do veículo;

Medida administrativa – remoção do veículo.

- ▶ Arts. 133 e 159, § 1º, deste Código.
- ▶ LC nº 121, de 9-2-2006, cria o Sistema Nacional de Prevenção, Fiscalização e Repressão ao Furto e Roubo de Veículos e Cargas.
- ▶ Res. do CONTRAN nº 205, de 20-10-2006, dispõe sobre os documentos de porte obrigatório.

Art. 239. Retirar do local veículo legalmente retido para regularização, sem permissão da autoridade competente ou de seus agentes:

Infração – gravíssima;

Penalidade – multa e apreensão do veículo;

Medida administrativa – remoção do veículo.

- ▶ Res. do CONTRAN nº 371, de 10-12-2010, aprova o Manual Brasileiro de Fiscalização de Trânsito, Volume I – Infrações de competência municipal, incluindo as concorrentes dos órgãos e entidades estaduais de trânsito, e rodoviários.

Art. 240. Deixar o responsável de promover a baixa do registro de veículo irrecuperável ou definitivamente desmontado:

Infração – grave;

Penalidade – multa;

Medida administrativa – recolhimento do Certificado de Registro e do Certificado de Licenciamento Anual.

- ▶ Res. do CONTRAN nº 11, de 23-1-1998, estabelece critérios para a baixa de registro de veículos.
- ▶ Res. do CONTRAN nº 362, de 15-10-2010, estabelece a classificação de danos em veículos decorrentes de acidentes e os procedimentos para a regularização ou baixa dos veículos envolvidos.

Art. 241. Deixar de atualizar o cadastro de registro do veículo ou de habilitação do condutor:

Infração – leve;

Penalidade – multa.

Art. 242. Fazer falsa declaração de domicílio para fins de registro, licenciamento ou habilitação:

Infração – gravíssima;

Penalidade – multa.

- ▶ Art. 299 do CP.

Art. 243. Deixar a empresa seguradora de comunicar ao órgão executivo de trânsito competente a ocorrência de perda total do veículo e de lhe devolver as respectivas placas e documentos:

Infração – grave;

Penalidade – multa;

Medida administrativa – recolhimento das placas e dos documentos.

- ▶ Res. do CONTRAN nº 390, de 11-8-2011, dispõe sobre a padronização dos procedimentos administrativos na lavratura de auto de infração, na expedição de notificação de autuação e de notificação de penalidades por infrações de responsabilidade de pessoas físicas ou jurídicas, sem a utilização de veículos, expressamente mencionadas neste Código.

Art. 244. Conduzir motocicleta, motoneta e ciclomotor:

- ▶ Res. do CONTRAN nº 371, de 10-12-2010, aprova o Manual Brasileiro de Fiscalização de Trânsito, Volume I – Infrações de competência municipal, incluindo as concorrentes dos órgãos e entidades estaduais de trânsito, e rodoviários.

I – sem usar capacete de segurança com viseira ou óculos de proteção e vestuário de acordo com as normas e especificações aprovadas pelo CONTRAN;

- ▶ Art. 54, I e III, deste Código.
- ▶ Res. do CONTRAN nº 203, de 29-9-2006, disciplina o uso de capacete para condutor e passageiro de motocicleta, motoneta, ciclomotor, triciclo motorizados e quadriciclo motorizado.
- ▶ Res. do CONTRAN nº 219, de 11-1-2007, estabelece requisitos de segurança para transporte remunerado de cargas por motocicleta e motoneta.
- ▶ Res. do CONTRAN nº 356, de 2-8-2010, estabelece requisitos mínimos de segurança para o transporte remunerado de passageiros (mototáxi) e de cargas (motofrete) em motocicleta e motoneta.

II – transportando passageiro sem o capacete de segurança, na forma estabelecida no inciso anterior, ou fora do assento suplementar colocado atrás do condutor ou em carro lateral;

- ▶ Art. 155, I e II, deste Código.
- ▶ Res. do CONTRAN nº 203, de 29-9-2006, disciplina o uso de capacete para condutor e passageiro de motocicleta, motoneta, ciclomotor, triciclo motorizados e quadriciclo motorizado.
- ▶ Res. do CONTRAN nº 356, de 2-8-2010, estabelece requisitos mínimos de segurança para o transporte remunerado de passageiros (mototáxi) e de cargas (motofrete) em motocicleta e motoneta.

III – fazendo malabarismo ou equilibrando-se apenas em uma roda;**IV – com os faróis apagados;****V – transportando criança menor de sete anos ou que não tenha, nas circunstâncias, condições de cuidar de sua própria segurança;****Infração – gravíssima;****Penalidade – multa e suspensão do direito de dirigir;****Medida administrativa – recolhimento do documento de habilitação;****VI – rebocando outro veículo;**

- ▶ Art. 244, § 3º deste Código.
- ▶ Res. do CONTRAN nº 273, de 4-4-2008, regulamenta a utilização de semirreboques por motocicletas e motonetas, define características, estabelece critérios.

VII – sem segurar o guidom com ambas as mãos, salvo eventualmente para indicação de manobras;

- ▶ Art. 54, II, deste Código.

VIII – transportando carga incompatível com suas especificações ou em desacordo com o previsto no § 2º do art. 139-A desta Lei;

- ▶ Inciso VIII com a redação dada pela Lei nº 12.009, de 29-7-2009.
- ▶ Res. do CONTRAN nº 356, de 2-8-2010, estabelece requisitos mínimos de segurança para o transporte remunerado de passageiros (mototáxi) e de cargas (motofrete) em motocicleta e motoneta.

IX – efetuando transporte remunerado de mercadorias em desacordo com o previsto no art. 139-A desta Lei ou com as normas que regem a atividade profissional dos mototaxistas:

- ▶ Res. do CONTRAN nº 350, de 14-6-2010, institui curso especializado obrigatório destinado a profissionais em transporte de passageiros (mototaxista) e em entrega de mercadorias (motofretista) que exerçam atividades remuneradas na condução de motocicletas e motonetas.
- ▶ Res. do CONTRAN nº 350, de 14-6-2010, institui curso especializado obrigatório destinado a profissionais em transporte de passageiros (mototaxista) e em entrega de mercadorias (motofretista) que exerçam atividades remuneradas na condução de motocicletas e motonetas.
- ▶ Res. do CONTRAN nº 356, de 2-8-2010, estabelece requisitos mínimos de segurança para o transporte remunerado de passageiros (mototáxi) e de cargas (motofrete) em motocicleta e motoneta.

Infração – grave;**Penalidade – multa;****Medida administrativa – apreensão do veículo para regularização.**

- ▶ Inciso IX acrescido pela Lei nº 12.009, de 29-7-2009.

§ 1º Para ciclos aplica-se o disposto nos incisos III, VII e VIII, além de:

- a) conduzir passageiro fora da garupa ou do assento especial a ele destinado;
- b) transitar em vias de trânsito rápido ou rodovias, salvo onde houver acostamento ou faixas de rolamento próprias;

c) transportar crianças que não tenham, nas circunstâncias, condições de cuidar de sua própria segurança.

§ 2º Aplica-se aos ciclomotores o disposto na alínea *b* do parágrafo anterior:

Infração – média;

Penalidade – multa.

▶ Art. 57 deste Código.

§ 3º A restrição imposta pelo inciso VI do *caput* deste artigo não se aplica às motocicletas e motonetas que tracionem semirreboques especialmente projetados para esse fim e devidamente homologados pelo órgão competente.

▶ § 3º acrescido pela Lei nº 10.517, de 11-7-2002.

▶ Res. do CONTRAN nº 273, de 4-4-2008, regulamenta este parágrafo.

Art. 245. Utilizar a via para depósito de mercadorias, materiais ou equipamentos, sem autorização do órgão ou entidade de trânsito com circunscrição sobre a via:

Infração – grave;

Penalidade – multa;

Medida administrativa – remoção da mercadoria ou do material.

Parágrafo único. A penalidade e a medida administrativa incidirão sobre a pessoa física ou jurídica responsável.

▶ Art. 26 deste Código.

▶ Res. do CONTRAN nº 371, de 10-12-2010, aprova o Manual Brasileiro de Fiscalização de Trânsito, Volume I – Infrações de competência municipal, incluindo as concorrentes dos órgãos e entidades estaduais de trânsito, e rodoviários.

▶ Res. do CONTRAN nº 390, de 11-8-2011, dispõe sobre a padronização dos procedimentos administrativos na lavratura de auto de infração, na expedição de notificação de autuação e de notificação de penalidades por infrações de responsabilidade de pessoas físicas ou jurídicas, sem a utilização de veículos, expressamente mencionadas neste Código.

Art. 246. Deixar de sinalizar qualquer obstáculo à livre circulação, à segurança de veículo e pedestres, tanto no leito da via terrestre como na calçada, ou obstaculizar a via indevidamente:

Infração – gravíssima;

Penalidade – multa, agravada em até cinco vezes, a critério da autoridade de trânsito, conforme o risco à segurança.

Parágrafo único. A penalidade será aplicada à pessoa física ou jurídica responsável pela obstrução, devendo a autoridade com circunscrição sobre a via providenciar a sinalização de emergência, às expensas do responsável, ou, se possível, promover a desobstrução.

▶ Res. do CONTRAN nº 371, de 10-12-2010, aprova o Manual Brasileiro de Fiscalização de Trânsito, Volume I – Infrações de competência municipal, incluindo as concorrentes dos órgãos e entidades estaduais de trânsito, e rodoviários.

▶ Res. do CONTRAN nº 390, de 11-8-2011, dispõe sobre a padronização dos procedimentos administrativos na lavratura de auto de infração, na expedição de notificação de autuação e de notificação de penalidades por infrações de responsabilidade de pessoas físicas ou jurídicas, sem a utilização de veículos, expressamente mencionadas neste Código.

Art. 247. Deixar de conduzir pelo bordo da pista de rolamento, em fila única, os veículos de tração ou propulsão humana e os de tração animal, sempre que não houver acostamento ou faixa a eles destinados:

Infração – média;

Penalidade – multa.

▶ Res. do CONTRAN nº 371, de 10-12-2010, aprova o Manual Brasileiro de Fiscalização de Trânsito, Volume I – Infrações de competência municipal, incluindo as concorrentes dos órgãos e entidades estaduais de trânsito, e rodoviários.

Art. 248. Transportar em veículo destinado ao transporte de passageiros carga excedente em desacordo com o estabelecido no artigo 109:

Infração – grave;

Penalidade – multa;

Medida administrativa – retenção para o transbordo.

▶ Res. do CONTRAN nº 26, de 22-5-1998, disciplina o transporte de cargas em veículos destinados ao transporte de passageiros.

▶ Res. do CONTRAN nº 349, de 17-5-2010, dispõe sobre o transporte eventual de cargas ou de bicicletas nos veículos classificados nas espécies automóvel, caminhonete, camioneta e utilitário.

Art. 249. Deixar de manter acesas, à noite, as luzes de posição, quando o veículo estiver parado, para fins de embarque ou desembarque de passageiros e carga ou descarga de mercadorias:

Infração – média;

Penalidade – multa.

- ▶ Art. 40, VII, deste Código.
- ▶ Res. do CONTRAN nº 371, de 10-12-2010, aprova o Manual Brasileiro de Fiscalização de Trânsito, Volume I – Infrações de competência municipal, incluindo as concorrentes dos órgãos e entidades estaduais de trânsito, e rodoviários.

Art. 250. Quando o veículo estiver em movimento:

- ▶ Res. do CONTRAN nº 371, de 10-12-2010, aprova o Manual Brasileiro de Fiscalização de Trânsito, Volume I – Infrações de competência municipal, incluindo as concorrentes dos órgãos e entidades estaduais de trânsito, e rodoviários.

I – deixar de manter acesa a luz baixa:**a) durante a noite;**

- ▶ Art. 40, I, deste Código.

b) de dia, nos túneis providos de iluminação pública;

- ▶ Art. 40, I, deste Código.

c) de dia e de noite, tratando-se de veículo de transporte coletivo de passageiros, circulando em faixas ou pistas a eles destinadas;

- ▶ Art. 40, parágrafo único, deste Código.

d) de dia e de noite, tratando-se de ciclo motores;

- ▶ Art. 40, parágrafo único, deste Código.

II – deixar de manter acesas pelo menos as luzes de posição sob chuva forte, neblina ou cerração;

- ▶ Art. 40, IV, deste Código.

III – deixar de manter a placa traseira iluminada, à noite:

- ▶ Art. 40, VI, deste Código.

Infração – média;**Penalidade – multa.****Art. 251. Utilizar as luzes do veículo:**

- ▶ Res. do CONTRAN nº 371, de 10-12-2010, aprova o Manual Brasileiro de Fiscalização de Trânsito, Volume I – Infrações de competência municipal, incluindo as concorrentes dos órgãos e entidades estaduais de trânsito, e rodoviários.

I – o pisca-alerta, exceto em imobilizações ou situações de emergência;

- ▶ Art. 40, V, deste Código.

II – baixa e alta de forma intermitente, exceto nas seguintes situações:

- a) a curtos intervalos, quando for conveniente advertir a outro condutor que se tem o propósito de ultrapassá-lo;
- b) em imobilizações ou situação de emergência, como advertência, utilizando pisca-alerta;
- c) quando a sinalização de regulamentação da via determinar o uso do pisca-alerta;

- ▶ Art. 40, III, deste Código.

Infração – média;**Penalidade – multa.****Art. 252. Dirigir o veículo:**

- ▶ Res. do CONTRAN nº 371, de 10-12-2010, aprova o Manual Brasileiro de Fiscalização de Trânsito, Volume I – Infrações de competência municipal, incluindo as concorrentes dos órgãos e entidades estaduais de trânsito, e rodoviários.

I – com o braço do lado de fora;**II – transportando pessoas, animais ou volume à sua esquerda ou entre os braços e pernas;****III – com incapacidade física ou mental temporária que comprometa a segurança do trânsito;****IV – usando calçado que não se firme nos pés ou que comprometa a utilização dos pedais;****V – com apenas uma das mãos, exceto quando deva fazer sinais regulamentares de braço, mudar a marcha do veículo, ou acionar equipamentos e acessórios do veículo;****VI – utilizando-se de fones nos ouvidos conectados a aparelhagem sonora ou de telefone celular;****Infração – média;****Penalidade – multa.****Art. 253. Bloquear a via com veículo:****Infração – gravíssima;****Penalidade – multa e apreensão do veículo;**

Medida administrativa – remoção do veículo.

- ▶ Res. do CONTRAN nº 371, de 10-12-2010, aprova o Manual Brasileiro de Fiscalização de Trânsito, Volume I – Infrações de competência municipal, incluindo as concorrentes dos órgãos e entidades estaduais de trânsito, e rodoviários.

Art. 254. É proibido ao pedestre:

- I – permanecer ou andar nas pistas de rolamento, exceto para cruzá-las onde for permitido;
- II – cruzar pistas de rolamento nos viadutos, pontes, ou túneis, salvo onde exista permissão;
- III – atravessar a via dentro das áreas de cruzamento, salvo quando houver sinalização para esse fim;
- IV – utilizar-se da via em agrupamentos capazes de perturbar o trânsito, ou para a prática de qualquer folguedo, esporte, desfiles e similares, salvo em casos especiais e com a devida licença da autoridade competente;
- V – andar fora da faixa própria, passarela, passagem aérea ou subterrânea;

- ▶ Art. 69 deste Código.

VI – desobedecer à sinalização de trânsito específica:

Infração – leve;

Penalidade – multa, em 50% (cinquenta por cento) do valor da infração de natureza leve.

Art. 255. Conduzir bicicleta em passeios onde não seja permitida a circulação desta, ou de forma agressiva, em desacordo com o disposto no parágrafo único do artigo 59:

Infração – média;

Penalidade – multa;

Medida administrativa – remoção da bicicleta, mediante recibo para o pagamento da multa.

CAPÍTULO XVI

DAS PENALIDADES

Art. 256. A autoridade de trânsito, na esfera das competências estabelecidas neste Código e dentro de sua circunscrição, deverá aplicar, às infrações nele previstas, as seguintes penalidades:

- I – advertência por escrito;
- II – multa;
- III – suspensão do direito de dirigir;
- IV – apreensão do veículo;
- V – cassação da Carteira Nacional de Habilitação;
- VI – cassação da Permissão para Dirigir;
- VII – frequência obrigatória em curso de reciclagem.

§ 1º A aplicação das penalidades previstas neste Código não elide as punições originárias de ilícitos penais decorrentes de crimes de trânsito, conforme disposições de lei.

§ 2º VETADO.

§ 3º A imposição da penalidade será comunicada aos órgãos ou entidades executivos de trânsito responsáveis pelo licenciamento do veículo e habilitação do condutor.

Art. 257. As penalidades serão impostas ao condutor, ao proprietário do veículo, ao embarcador e ao transportador, salvo os casos de descumprimento de obrigações e deveres impostos a pessoas físicas ou jurídicas expressamente mencionados neste Código.

- ▶ Res. do CONTRAN nº 299, de 4-12-2008, dispõe sobre a padronização dos procedimentos para apresentação de defesa de autuação e recurso, em 1ª e 2ª instâncias, contra a imposição de penalidade de multa de trânsito.
- ▶ Res. do CONTRAN nº 351, de 14-6-2010, estabelece procedimentos para veiculação de mensagens educativas de trânsito em toda peça publicitária destinada à divulgação ou promoção, nos meios de comunicação social, de produtos oriundos da indústria automobilística ou afins.

§ 1º Aos proprietários e condutores de veículos serão impostas concomitantemente as penalidades de que trata este Código toda vez que houver responsabilidade solidária em infração dos preceitos que lhes couber observar, respondendo cada um de per si pela falta em comum que lhes for atribuída.

§ 2º Ao proprietário caberá sempre a responsabilidade pela infração referente à prévia regularização e preenchimento das formalidades e condições exigidas para o trânsito do veículo na via terrestre, conservação e inalterabilidade de suas características, componentes, agregados, habilitação legal e compatível de seus condutores, quando esta for exigida, e outras disposições que deva observar.

§ 3º Ao condutor caberá a responsabilidade pelas infrações decorrentes de atos praticados na direção do veículo.

§ 4º O embarcador é responsável pela infração relativa ao transporte de carga com excesso de peso nos eixos ou no peso bruto total, quando simultaneamente for o único remetente da carga e o peso declarado na nota fiscal, fatura ou manifesto for inferior àquele aferido.

- ▶ Res. do CONTRAN nº 299, de 4-12-2008, dispõe sobre a padronização dos procedimentos para apresentação de defesa de autuação e recurso, em 1ª e 2ª instâncias, contra a imposição de penalidade de multa de trânsito.

§ 5º O transportador é o responsável pela infração relativa ao transporte de carga com excesso de peso nos eixos ou quando a carga proveniente de mais de um embarcador ultrapassar o peso bruto total.

§ 6º O transportador e o embarcador são solidariamente responsáveis pela infração relativa ao excesso de peso bruto total, se o peso declarado na nota fiscal, fatura ou manifesto for superior ao limite legal.

- ▶ Res. do CONTRAN nº 299, de 4-12-2008, dispõe sobre a padronização dos procedimentos para apresentação de defesa de autuação e recurso, em 1ª e 2ª instâncias, contra a imposição de penalidade de multa de trânsito.

§ 7º Não sendo imediata a identificação do infrator, o proprietário do veículo terá quinze dias de prazo, após a notificação da autuação, para apresentá-lo, na forma em que dispuser o CONTRAN, ao fim do qual, não o fazendo, será considerado responsável pela infração.

- ▶ Res. do CONTRAN nº 149, de 19-9-2003, dispõe sobre uniformização do procedimento administrativo da lavratura do auto de infração, da expedição da Notificação da Autuação e da Notificação da Penalidade de multa e de advertência por infrações de responsabilidade do proprietário e do condutor do veículo e da identificação do condutor infrator.
- ▶ Res. do CONTRAN nº 363, de 28-10-2010, dispõe sobre padronização dos procedimentos administrativos na lavratura de auto de infração, na expedição de notificação de autuação e de notificação de penalidade de multa e de advertência, por infração de responsabilidade de proprietário e de condutor de veículo e da identificação de condutor infrator.
- ▶ Del. do CONTRAN nº 115, de 28-9-2011, altera o prazo previsto no art. 26 da Res. do CONTRAN nº 363, de 28-10-2010, para vigorar em 1º de julho de 2012, quando a Res. do CONTRAN nº 149, de 19-9-2003, ficará revogada.

§ 8º Após o prazo previsto no parágrafo anterior, não havendo identificação do infrator e sendo o veículo de propriedade de pessoa jurídica, será lavrada nova multa ao proprietário do veículo, mantida a originada pela infração, cujo valor é o da multa multiplicada pelo número de infrações iguais cometidas no período de doze meses.

- ▶ Res. do CONTRAN nº 151, de 8-10-2003, dispõe sobre a unificação de procedimentos para imposição de penalidade de multa a pessoa jurídica proprietária de veículos por não identificação de condutor infrator.

§ 9º O fato de o infrator ser pessoa jurídica não o exime do disposto no § 3º do artigo 258 e no artigo 259.

- ▶ Res. do CONTRAN nº 108, de 21-12-1999, dispõe sobre a responsabilidade pelo pagamento de multas.

Art. 258. As infrações punidas com multa classificam-se, de acordo com sua gravidade, em quatro categorias:

- I – infração de natureza gravíssima, punida com multa de valor correspondente a 180 (cento e oitenta) UFIR;
- II – infração de natureza grave, punida com multa de valor correspondente a 120 (cento e vinte) UFIR;
- III – infração de natureza média, punida com multa de valor correspondente a 80 (oitenta) UFIR;
- IV – infração de natureza leve, punida com multa de valor correspondente a 50 (cinquenta) UFIR.

§ 1º Os valores das multas serão corrigidos no primeiro dia útil de cada mês pela variação da UFIR ou outro índice legal de correção dos débitos fiscais.

- ▶ Res. do CONTRAN nº 136, de 2-4-2002, dispõe sobre os valores das multas de infração de trânsito.

§ 2º Quando se tratar de multa agravada, o fator multiplicador ou índice adicional específico é o previsto neste Código.

§§ 3º e 4º VETADOS.

Art. 259. A cada infração cometida são computados os seguintes números de pontos:

- I – gravíssima – sete pontos;
- II – grave – cinco pontos;
- III – média – quatro pontos;
- IV – leve – três pontos.

§§ 1º e 2º VETADOS.

Art. 260. As multas serão impostas e arrecadadas pelo órgão ou entidade de trânsito com circunscrição sobre a via onde haja ocorrido a infração, de acordo com a competência estabelecida neste Código.

§ 1º As multas decorrentes de infração cometida em unidade da Federação diversa da do licenciamento do veículo serão arrecadadas e compensadas na forma estabelecida pelo CONTRAN.

- ▶ Res. do CONTRAN nº 155, de 28-1-2004, estabelece as bases para a organização e o funcionamento do Registro Nacional de Infrações de Trânsito – RENAINF.

§ 2º As multas decorrentes de infração cometida em unidade da Federação diversa daquela do licenciamento do veículo poderão ser comunicadas ao órgão ou entidade responsável pelo seu licenciamento, que providenciará a notificação.

§ 3º *Revogado.* Lei nº 9.602, de 21-1-1998.

§ 4º Quando a infração for cometida com veículo licenciado no exterior, em trânsito no território nacional, a multa respectiva deverá ser paga antes de sua saída do País, respeitado o princípio de reciprocidade.

- ▶ Res. do CONTRAN nº 382, de 2-6-2011, dispõe sobre notificação e cobrança de multa por infração de trânsito praticada com veículo licenciado no exterior em trânsito no território nacional.

Art. 261. A penalidade de suspensão do direito de dirigir será aplicada, nos casos previstos neste Código, pelo prazo mínimo de um mês até o máximo de um ano e, no caso de reincidência no período de doze meses, pelo prazo mínimo de seis meses até o máximo de dois anos, segundo critérios estabelecidos pelo CONTRAN.

- ▶ Res. do CONTRAN nº 182, de 9-9-2005, dispõe sobre a uniformização do procedimento administrativo para imposição das penalidades de suspensão do direito de dirigir e de cassação da Carteira Nacional de Habilitação.

§ 1º Além dos casos previstos em outros artigos deste Código e excetuados aqueles especificados no art. 263, a suspensão do direito de dirigir será aplicada quando o infrator atingir, no período de 12 (doze) meses, a contagem de 20 (vinte) pontos, conforme pontuação indicada no art. 259.

- ▶ § 1º com a redação dada pela Lei nº 12.547, de 14-12-2011.

§ 2º Quando ocorrer a suspensão do direito de dirigir, a Carteira Nacional de Habilitação será devolvida a seu titular imediatamente após cumprida a penalidade e o curso de reciclagem.

§ 3º A imposição da penalidade de suspensão do direito de dirigir elimina os 20 (vinte) pontos computados para fins de contagem subsequente.

- ▶ § 3º acrescido pela Lei nº 12.547, de 14-12-2011.

Art. 262. O veículo apreendido em decorrência de penalidade aplicada será recolhido ao depósito e nele permanecerá sob custódia e responsabilidade do órgão ou entidade apreendedora, com ônus para o seu proprietário, pelo prazo de até trinta dias, conforme critério a ser estabelecido pelo CONTRAN.

- ▶ Res. do CONTRAN nº 53, de 21-5-1998, estabelece critérios em caso de apreensão de veículos e recolhimento aos depósitos.

§ 1º No caso de infração em que seja aplicável a penalidade de apreensão do veículo, o agente de trânsito deverá, desde logo, adotar a medida administrativa de recolhimento do Certificado de Licenciamento Anual.

§ 2º A restituição dos veículos apreendidos só ocorrerá mediante o prévio pagamento das multas impostas, taxas e despesas com remoção e estada, além de outros encargos previstos na legislação específica.

§ 3º A retirada dos veículos apreendidos é condicionada, ainda, ao reparo de qualquer componente ou equipamento obrigatório que não esteja em perfeito estado de funcionamento.

§ 4º Se o reparo referido no parágrafo anterior demandar providência que não possa ser tomada no depósito, a autoridade responsável pela apreensão liberará o veículo para reparo, mediante autorização, assinando prazo para a sua reapresentação e vistoria.

Art. 263. A cassação do documento de habilitação dar-se-á:

I – quando, suspenso o direito de dirigir, o infrator conduzir qualquer veículo;

II – no caso de reincidência, no prazo de doze meses, das infrações previstas no inciso III do artigo 162 e nos artigos 163, 164, 165, 173, 174 e 175;

III – quando condenado judicialmente por delito de trânsito, observado o disposto no artigo 160.

§ 1º Constatada, em processo administrativo, a irregularidade na expedição do documento de habilitação, a autoridade expedidora promoverá o seu cancelamento.

§ 2º Decorridos dois anos da cassação da Carteira Nacional de Habilitação, o infrator poderá requerer sua reabilitação, submetendo-se a todos os exames necessários à habilitação, na forma estabelecida pelo CONTRAN.

- ▶ Res. do CONTRAN nº 466, de 8-2-1974, dispõe sobre a reabilitação de quem teve sua Carteira Nacional de Habilitação cassada.
- ▶ Res. do CONTRAN nº 168, de 14-12-2004, estabelece normas e procedimentos para a formação de condutores de veículos automotores e elétricos, a realização dos exames, a expedição de documentos de habilitação, os cursos de formação, especializados, de reciclagem.
- ▶ Res. do CONTRAN nº 182, de 9-9-2005, dispõe sobre a uniformização do procedimento administrativo para imposição das penalidades de suspensão do direito de dirigir e de cassação da Carteira Nacional de Habilitação.

Art. 264. VETADO.

Art. 265. As penalidades de suspensão do direito de dirigir e de cassação do documento de habilitação serão aplicadas por decisão fundamentada da autoridade de trânsito competente, em processo administrativo, assegurado ao infrator amplo direito de defesa.

► Art. 5º, LV, da CF.

► Res. do CONTRAN nº 182, de 9-9-2005, dispõe sobre a uniformização do procedimento administrativo para imposição das penalidades de suspensão do direito de dirigir e de cassação da Carteira Nacional de Habilitação.

Art. 266. Quando o infrator cometer, simultaneamente, duas ou mais infrações, ser-lhe-ão aplicadas, cumulativamente, as respectivas penalidades.

Art. 267. Poderá ser imposta a penalidade de advertência por escrito à infração de natureza leve ou média, passível de ser punida com multa, não sendo reincidente o infrator, na mesma infração, nos últimos doze meses, quando a autoridade, considerando o prontuário do infrator, entender esta providência como mais educativa.

§ 1º A aplicação da advertência por escrito não elide o acréscimo do valor da multa prevista no § 3º do artigo 258, imposta por infração posteriormente cometida.

§ 2º O disposto neste artigo aplica-se igualmente aos pedestres, podendo a multa ser transformada na participação do infrator em cursos de segurança viária, a critério da autoridade de trânsito.

Art. 268. O infrator será submetido a curso de reciclagem, na forma estabelecida pelo CONTRAN:

► Res. do CONTRAN nº 168, de 14-12-2004, estabelece normas e procedimentos para a formação de condutores de veículos automotores e elétricos, a realização dos exames, a expedição de documentos de habilitação, os cursos de formação, especializados, de reciclagem.

I – quando, sendo contumaz, for necessário à sua reeducação;

II – quando suspenso do direito de dirigir;

III – quando se envolver em acidente grave para o qual haja contribuído, independentemente de processo judicial;

► Res. do CONTRAN nº 300, de 4-12-2008, estabelece procedimento administrativo para submissão do condutor a novos exames para que possa voltar a dirigir quando condenado por crime de trânsito, ou quando envolvido em acidente grave.

IV – quando condenado judicialmente por delito de trânsito;

► Res. do CONTRAN nº 300, de 4-12-2008, estabelece procedimento administrativo para submissão do condutor a novos exames para que possa voltar a dirigir quando condenado por crime de trânsito, ou quando envolvido em acidente grave.

V – a qualquer tempo, se for constatado que o condutor está colocando em risco a segurança do trânsito;

VI – em outras situações a serem definidas pelo CONTRAN.

CAPÍTULO XVII**DAS MEDIDAS ADMINISTRATIVAS**

Art. 269. A autoridade de trânsito ou seus agentes, na esfera das competências estabelecidas neste Código e dentro de sua circunscrição, deverá adotar as seguintes medidas administrativas:

I – retenção do veículo;

II – remoção do veículo;

III – recolhimento da Carteira Nacional de Habilitação;

IV – recolhimento da Permissão para Dirigir;

V – recolhimento do Certificado de Registro;

VI – recolhimento do Certificado de Licenciamento Anual;

VII – VETADO;

VIII – transbordo do excesso de carga;

IX – realização de teste de dosagem de alcoolemia ou perícia de substância entorpecente ou que determine dependência física ou psíquica;

X – recolhimento de animais que se encontrem soltos nas vias e na faixa de domínio das vias de circulação, restituindo-os aos seus proprietários, após o pagamento de multas e encargos devidos;

XI – realização de exames de aptidão física, mental, de legislação, de prática de primeiros socorros e de direção veicular.

► Inciso XI acrescido pela Lei nº 9.602, de 21-1-1998.

§ 1º A ordem, o consentimento, a fiscalização, as medidas administrativas e coercitivas adotadas pelas autoridades de trânsito e seus agentes terão por objetivo prioritário a proteção à vida e à incolumidade física da pessoa.

§ 2º As medidas administrativas previstas neste artigo não elidem a aplicação das penalidades impostas por infrações estabelecidas neste Código, possuindo caráter complementar a estas.

§ 3º São documentos de habilitação a Carteira Nacional de Habilitação e a Permissão para Dirigir.

§ 4º Aplica-se aos animais recolhidos na forma do inciso X o disposto nos artigos 271 e 328, no que couber.

Art. 270. O veículo poderá ser retido nos casos expressos neste Código.

§ 1º Quando a irregularidade puder ser sanada no local da infração, o veículo será liberado tão logo seja regularizada a situação.

§ 2º Não sendo possível sanar a falha no local da infração, o veículo poderá ser retirado por condutor regularmente habilitado, mediante recolhimento do Certificado de Licenciamento Anual, contra recibo, assinalando-se ao condutor prazo para sua regularização, para o que se considerará, desde logo, notificado.

§ 3º O Certificado de Licenciamento Anual será devolvido ao condutor no órgão ou entidade aplicadores das medidas administrativas, tão logo o veículo seja apresentado à autoridade devidamente regularizado.

§ 4º Não se apresentando condutor habilitado no local da infração, o veículo será recolhido ao depósito, aplicando-se neste caso o disposto nos parágrafos do artigo 262.

§ 5º A critério do agente, não se dará a retenção imediata, quando se tratar de veículo de transporte coletivo transportando passageiros ou veículo transportando produto perigoso ou perecível, desde que ofereça condições de segurança para circulação em via pública.

Art. 271. O veículo será removido, nos casos previstos neste Código, para o depósito fixado pelo órgão ou entidade competente, com circunscrição sobre a via.

Parágrafo único. A restituição dos veículos removidos só ocorrerá mediante o pagamento das multas, taxas e despesas com remoção e estada, além de outros encargos previstos na legislação específica.

Art. 272. O recolhimento da Carteira Nacional de Habilitação e da Permissão para Dirigir dar-se-á mediante recibo, além dos casos previstos neste Código, quando houver suspeita de sua inautenticidade ou adulteração.

Art. 273. O recolhimento do Certificado de Registro dar-se-á mediante recibo, além dos casos previstos neste Código, quando:

- I – houver suspeita de inautenticidade ou adulteração;
- II – se, alienado o veículo, não for transferida sua propriedade no prazo de trinta dias.

Art. 274. O recolhimento do Certificado de Licenciamento Anual dar-se-á mediante recibo, além dos casos previstos neste Código, quando:

- I – houver suspeita de inautenticidade ou adulteração;
- II – se o prazo de licenciamento estiver vencido;
- III – no caso de retenção do veículo, se a irregularidade não puder ser sanada no local.

Art. 275. O transbordo da carga com peso excedente é condição para que o veículo possa prosseguir viagem e será efetuado às expensas do proprietário do veículo, sem prejuízo da multa aplicável.

Parágrafo único. Não sendo possível desde logo atender ao disposto neste artigo, o veículo será recolhido ao depósito, sendo liberado após sanada a irregularidade e pagas as despesas de remoção e estada.

Art. 276. Qualquer concentração de álcool por litro de sangue sujeita o condutor às penalidades previstas no art. 165 deste Código.

Parágrafo único. Órgão do Poder Executivo federal disciplinará as margens de tolerância para casos específicos.

- ▶ Art. 276 com a redação dada pela Lei nº 11.705, de 19-6-2008.
- ▶ Arts. 165 e 306 deste Código.
- ▶ Dec. nº 6.488, de 19-6-2008, regulamenta este artigo.
- ▶ Res. do CONTRAN nº 206, de 20-10-2006, dispõe sobre os requisitos necessários para constatar o consumo de álcool, substância entorpecente, tóxica ou de efeito análogo no organismo humano, estabelecendo os procedimentos a serem adotados pelas autoridades de trânsito e seus agentes.

Art. 277. Todo condutor de veículo automotor, envolvido em acidente de trânsito ou que for alvo de fiscalização de trânsito, sob suspeita de dirigir sob a influência de álcool será submetido a testes de alcoolemia, exames clínicos, perícia ou outro exame que, por meios técnicos ou científicos, em aparelhos homologados pelo CONTRAN, permitam certificar seu estado.

- ▶ *Caput* com a redação dada pela Lei nº 11.275, de 7-2-2006.

§ 1º Medida correspondente aplica-se no caso de suspeita de uso de substância entorpecente, tóxica ou de efeitos análogos.

▶ § 1º com a redação dada pela Lei nº 11.275, de 7-2-2006.

§ 2º A infração prevista no art. 165 deste Código poderá ser caracterizada pelo agente de trânsito mediante a obtenção de outras provas em direito admitidas, acerca dos notórios sinais de embriaguez, excitação ou torpor apresentados pelo condutor.

▶ § 2º com a redação dada pela Lei nº 11.705, de 19-6-2008.

§ 3º Serão aplicadas as penalidades e medidas administrativas estabelecidas no art. 165 deste Código ao condutor que se recusar a se submeter a qualquer dos procedimentos previstos no *caput* deste artigo.

▶ § 3º acrescido pela Lei nº 11.705, de 19-6-2008.

▶ Art. 165 deste Código.

▶ Res. do CONTRAN nº 109, de 21-12-1999, trata da homologação dos equipamentos, aparelhos ou dispositivos para exames de alcoolemia (etilômetros, etilotestes ou bafômetros).

▶ Res. do CONTRAN nº 206, de 20-10-2006, dispõe sobre os requisitos necessários para constatar o consumo de álcool, substância entorpecente, tóxica ou de efeito análogo no organismo humano, estabelecendo os procedimentos a serem adotados pelas autoridades de trânsito e seus agentes.

Art. 278. Ao condutor que se evadir da fiscalização, não submetendo veículo à pesagem obrigatória nos pontos de pesagem, fixos ou móveis, será aplicada a penalidade prevista no artigo 209, além da obrigação de retornar ao ponto de evasão para fim de pesagem obrigatória.

Parágrafo único. No caso de fuga do condutor à ação policial, a apreensão do veículo dar-se-á tão logo seja localizado, aplicando-se, além das penalidades em que incorre, as estabelecidas no artigo 210.

Art. 279. Em caso de acidente com vítima, envolvendo veículo equipado com registrador instantâneo de velocidade e tempo, somente o perito oficial encarregado do levantamento pericial poderá retirar o disco ou unidade armazenadora do registro.

▶ Res. do CONTRAN nº 92, de 4-5-1999, dispõe sobre requisitos técnicos mínimos do registrador instantâneo e inalterável de velocidade e tempo.

CAPÍTULO XVIII

DO PROCESSO ADMINISTRATIVO

SEÇÃO I

DA AUTUAÇÃO

Art. 280. Ocorrendo infração prevista na legislação de trânsito, lavrar-se-á auto de infração, do qual constará:

I – tipificação da infração;

II – local, data e hora do cometimento da infração;

III – caracteres da placa de identificação do veículo, sua marca e espécie, e outros elementos julgados necessários à sua identificação;

IV – o prontuário do condutor, sempre que possível;

V – identificação do órgão ou entidade e da autoridade ou agente atuador ou equipamento que comprovar a infração;

VI – assinatura do infrator, sempre que possível, valendo esta como notificação do cometimento da infração.

▶ Res. do CONTRAN nº 217, de 14-12-2006, delega competência ao órgão máximo executivo de trânsito da União para estabelecer os campos de preenchimento das informações que devem constar do Auto de Infração.

▶ Port. do DENATRAN nº 59, de 25-10-2007, estabelece os campos de informações que deverão constar do Auto de Infração, os campos facultativos e o preenchimento, para fins de uniformização em todo o território nacional.

▶ Súmulas nºs 127 e 312 do STJ.

§ 1º VETADO.

§ 2º A infração deverá ser comprovada por declaração da autoridade ou do agente da autoridade de trânsito, por aparelho eletrônico ou por equipamento audiovisual, reações químicas ou qualquer outro meio tecnologicamente disponível, previamente regulamentado pelo CONTRAN.

▶ Res. do CONTRAN nº 165, de 10-9-2004, regulamenta a utilização de sistemas automáticos não metrológicos de fiscalização.

▶ Res. do CONTRAN nº 253, de 26-10-2007, dispõe sobre o uso de medidores de transmitância luminosa.

▶ Res. do CONTRAN nº 396, de 13-12-2011, dispõe sobre requisitos técnicos mínimos para a fiscalização da velocidade de veículos automotores, reboques e semirreboques.

§ 3º Não sendo possível a autuação em flagrante, o agente de trânsito relatará o fato à autoridade no próprio auto de infração, informando os dados a respeito do veículo, além dos constantes nos incisos I, II e III, para o procedimento previsto no artigo seguinte.

§ 4º O agente da autoridade de trânsito competente para lavrar o auto de infração poderá ser servidor civil, estatutário ou celetista ou, ainda, policial militar designado pela autoridade de trânsito com jurisdição sobre a via no âmbito de sua competência.

► Art. 6º, § 1º, da CTVV.

SEÇÃO II

DO JULGAMENTO DAS AUTUAÇÕES E PENALIDADES

Art. 281. A autoridade de trânsito, na esfera da competência estabelecida neste Código e dentro de sua circunscrição, julgará a consistência do auto de infração e aplicará a penalidade cabível.

► Art. 316 deste Código.

► Súm. nº 312 do STJ.

Parágrafo único. O auto de infração será arquivado e seu registro julgado insubsistente:

I – se considerado inconsistente ou irregular;

► Res. do CONTRAN nº 299, de 4-12-2008, dispõe sobre a padronização dos procedimentos para apresentação de defesa de autuação e recurso, em 1ª e 2ª instâncias, contra a imposição de penalidade de multa de trânsito.

II – se, no prazo máximo de 30 (trinta) dias, não for expedida a notificação da autuação.

► Inciso II com a redação dada pela Lei nº 9.602, de 21-1-1998.

Art. 282. Aplicada a penalidade, será expedida notificação ao proprietário do veículo ou ao infrator, por remessa postal ou por qualquer outro meio tecnológico hábil, que assegure a ciência da imposição da penalidade.

► Res. do CONTRAN nº 149, de 1º-9-2003, dispõe sobre uniformização do procedimento administrativo da lavratura do auto de infração, da expedição da Notificação da Autuação e da Notificação da Penalidade de multa e de advertência por infrações de responsabilidade do proprietário e do condutor do veículo e da identificação do condutor infrator.

► Res. do CONTRAN nº 363, de 28-10-2010, dispõe sobre padronização dos procedimentos administrativos na lavratura de auto de infração, na expedição de notificação de autuação e de notificação de penalidade de multa e de advertência, por infração de responsabilidade de proprietário e de condutor de veículo e da identificação de condutor infrator.

► Del. do CONTRAN nº 115, de 28-9-2011, altera o prazo previsto no art. 26 da Res. do CONTRAN nº 363, de 28-10-2010, para vigorar em 1º de julho de 2012, quando a Res. do CONTRAN nº 149, de 19-9-2003, ficará revogada.

► Súmulas nºs 127 e 312 do STJ.

§ 1º A notificação devolvida por desatualização do endereço do proprietário do veículo será considerada válida para todos os efeitos.

§ 2º A notificação a pessoal de missões diplomáticas, de repartições consulares de carreira e de representações de organismos internacionais e de seus integrantes será remetida ao Ministério das Relações Exteriores para as providências cabíveis e cobrança dos valores, no caso de multa.

§ 3º Sempre que a penalidade de multa for imposta a condutor, à exceção daquela de que trata o § 1º do artigo 259, a notificação será encaminhada ao proprietário do veículo, responsável pelo seu pagamento.

► Res. do CONTRAN nº 108, de 21-12-1999, dispõe sobre a responsabilidade pelo pagamento de multas.

§ 4º Da notificação deverá constar a data do término do prazo para apresentação de recurso pelo responsável pela infração, que não será inferior a 30 (trinta) dias contados da data da notificação da penalidade.

§ 5º No caso de penalidade de multa, a data estabelecida no parágrafo anterior será a data para o recolhimento de seu valor.

► §§ 4º e 5º acrescidos pela Lei nº 9.602, de 21-1-1998.

Art. 283. VETADO.

Art. 284. O pagamento da multa poderá ser efetuado até a data do vencimento expressa na notificação, por oitenta por cento do seu valor.

Parágrafo único. Não ocorrendo o pagamento da multa no prazo estabelecido, seu valor será atualizado à data do pagamento, pelo mesmo número de UFIR fixado no artigo 258.

Art. 285. O recurso previsto no artigo 283 será interposto perante a autoridade que impôs a penalidade, a qual remetê-lo-á à JARI, que deverá julgá-lo em até trinta dias.

§ 1º O recurso não terá efeito suspensivo.

§ 2º A autoridade que impôs a penalidade remeterá o recurso ao órgão julgador, dentro dos dez dias úteis subsequentes à sua apresentação, e, se o entender intempestivo, assinalará o fato no despacho de encaminhamento.

§ 3º Se, por motivo de força maior, o recurso não for julgado dentro do prazo previsto neste artigo, a autoridade que impôs a penalidade, de ofício, ou por solicitação do recorrente, poderá conceder-lhe efeito suspensivo.

Art. 286. O recurso contra a imposição de multa poderá ser interposto no prazo legal, sem o recolhimento do seu valor.

§ 1º No caso de não provimento do recurso, aplicar-se-á o estabelecido no parágrafo único do artigo 284.

§ 2º Se o infrator recolher o valor da multa e apresentar recurso, se julgada improcedente a penalidade, ser-lhe-á devolvida a importância paga, atualizada em UFIR ou por índice legal de correção dos débitos fiscais.

► Súm. nº 434 do STJ.

Art. 287. Se a infração for cometida em localidade diversa daquela do licenciamento do veículo, o recurso poderá ser apresentado junto ao órgão ou entidade de trânsito da residência ou domicílio do infrator.

Parágrafo único. A autoridade de trânsito que receber o recurso deverá remetê-lo, de pronto, à autoridade que impôs a penalidade acompanhado das cópias dos prontuários necessários ao julgamento.

► Res. do CONTRAN nº 299, de 4-12-2008, dispõe sobre a padronização dos procedimentos para apresentação de defesa de autuação e recurso, em 1ª e 2ª instâncias, contra a imposição de penalidade de multa de trânsito.

Art. 288. Das decisões da JARI cabe recurso a ser interposto, na forma do artigo seguinte, no prazo de trinta dias contado da publicação ou da notificação da decisão.

► Súm. nº 434 do STJ.

§ 1º O recurso será interposto, da decisão do não provimento, pelo responsável pela infração, e da decisão de provimento, pela autoridade que impôs a penalidade.

§ 2º *Revogado.* Lei nº 12.249, de 11-6-2010.

Art. 289. O recurso de que trata o artigo anterior será apreciado no prazo de trinta dias:

I – tratando-se de penalidade imposta pelo órgão ou entidade de trânsito da União:

- a) em caso de suspensão do direito de dirigir por mais de seis meses, cassação do documento de habilitação ou penalidade por infrações gravíssimas, pelo CONTRAN;
- b) nos demais casos, por colegiado especial integrado pelo Coordenador-Geral da JARI, pelo Presidente da Junta que apreciou o recurso e por mais um Presidente da Junta;

II – tratando-se de penalidade imposta por órgão ou entidade de trânsito estadual, municipal ou do Distrito Federal, pelos CETRAN e CONTRANDIFE, respectivamente.

Parágrafo único. No caso da alínea *b* do inciso I, quando houver apenas uma JARI, o recurso será julgado por seus próprios membros.

Art. 290. A apreciação do recurso previsto no artigo 288 encerra a instância administrativa de julgamento de infrações e penalidades.

Parágrafo único. Esgotados os recursos, as penalidades aplicadas nos termos deste Código serão cadastradas no RENACH.

► Art. 14, parágrafo único, deste Código.

CAPÍTULO XIX

DOS CRIMES DE TRÂNSITO

SEÇÃO I

DISPOSIÇÕES GERAIS

Art. 291. Aos crimes cometidos na direção de veículos automotores, previstos neste Código, aplicam-se as normas gerais do Código Penal e do Código de Processo Penal, se este Capítulo não dispuser de modo diverso, bem como a Lei nº 9.099, de 26 de setembro de 1995, no que couber.

§ 1º Aplica-se aos crimes de trânsito de lesão corporal culposa o disposto nos arts. 74, 76 e 88 da Lei nº 9.099, de 26 de setembro de 1995, exceto se o agente estiver:

- I – sob a influência de álcool ou qualquer outra substância psicoativa que determine dependência;
- II – participando, em via pública, de corrida, disputa ou competição automobilística, de exibição ou demonstração de perícia em manobra de veículo automotor, não autorizada pela autoridade competente;
- III – transitando em velocidade superior à máxima permitida para a via em 50 km/h (cinquenta quilômetros por hora).

§ 2º Nas hipóteses previstas no § 1º deste artigo, deverá ser instaurado inquérito policial para a investigação da infração penal.

► §§ 1º e 2º acrescidos pela Lei nº 11.705, de 19-6-2008.

Art. 292. A suspensão ou a proibição de se obter a permissão ou a habilitação para dirigir veículo automotor pode ser imposta como penalidade principal, isolada ou cumulativamente com outras penalidades.

Art. 293. A penalidade de suspensão ou de proibição de se obter a permissão ou a habilitação, para dirigir veículo automotor, tem a duração de dois meses a cinco anos.

§ 1º Transitada em julgado a sentença condenatória, o réu será intimado a entregar à autoridade judiciária, em quarenta e oito horas, a Permissão para Dirigir ou a Carteira de Habilitação.

► Art. 307, parágrafo único, deste Código.

§ 2º A penalidade de suspensão ou de proibição de se obter a permissão ou a habilitação para dirigir veículo automotor não se inicia enquanto o sentenciado, por efeito de condenação penal, estiver recolhido a estabelecimento prisional.

Art. 294. Em qualquer fase da investigação ou da ação penal, havendo necessidade para a garantia da ordem pública, poderá o juiz, como medida cautelar, de ofício, ou a requerimento do Ministério Público ou ainda mediante representação da autoridade policial, decretar, em decisão motivada, a suspensão da permissão ou da habilitação para dirigir veículo automotor, ou a proibição de sua obtenção.

Parágrafo único. Da decisão que decretar a suspensão ou a medida cautelar, ou da que indeferir o requerimento do Ministério Público, caberá recurso em sentido estrito, sem efeito suspensivo.

► Art. 581 do CPP.

Art. 295. A suspensão para dirigir veículo automotor ou a proibição de se obter a permissão ou a habilitação será sempre comunicada pela autoridade judiciária ao Conselho Nacional de Trânsito – CONTRAN, e ao órgão de trânsito do Estado em que o indiciado ou réu for domiciliado ou residente.

Art. 296. Se o réu for reincidente na prática de crime previsto neste Código, o juiz aplicará a penalidade de suspensão da permissão ou habilitação para dirigir veículo automotor, sem prejuízo das demais sanções penais cabíveis.

► Artigo com a redação dada pela Lei nº 11.705, de 19-6-2008.

Art. 297. A penalidade de multa reparatória consiste no pagamento, mediante depósito judicial em favor da vítima, ou seus sucessores, de quantia calculada com base no disposto no § 1º do artigo 49 do Código Penal, sempre que houver prejuízo material resultante do crime.

► Art. 49, § 1º, do CP.

§ 1º A multa reparatória não poderá ser superior ao valor do prejuízo demonstrado no processo.

§ 2º Aplica-se à multa reparatória o disposto nos artigos 50 a 52 do Código Penal.

§ 3º Na indenização civil do dano, o valor da multa reparatória será descontado.

Art. 298. São circunstâncias que sempre agravam as penalidades dos crimes de trânsito ter o condutor do veículo cometido a infração:

I – com dano potencial para duas ou mais pessoas ou com grande risco de grave dano patrimonial a terceiros;

II – utilizando o veículo sem placas, com placas falsas ou adulteradas;

III – sem possuir Permissão para Dirigir ou Carteira de Habilitação;

IV – com Permissão para Dirigir ou Carteira de Habilitação de categoria diferente da do veículo;

V – quando a sua profissão ou atividade exigir cuidados especiais com o transporte de passageiros ou de carga;

VI – utilizando veículo em que tenham sido adulterados equipamentos ou características que afetem a sua segurança ou o seu funcionamento de acordo com os limites de velocidade prescritos nas especificações do fabricante;

VII – sobre faixa de trânsito temporária ou permanentemente destinada a pedestres.

Arts. 299 e 300. VETADOS.

Art. 301. Ao condutor de veículo, nos casos de acidentes de trânsito de que resulte vítima, não se imporá a prisão em flagrante, nem se exigirá fiança, se prestar pronto e integral socorro àquela.

SEÇÃO II

DOS CRIMES EM ESPÉCIE

Art. 302. Praticar homicídio culposo na direção do veículo automotor:

► Art. 121, § 3º, do CP.

Penas – detenção, de dois a quatro anos, e suspensão ou proibição de se obter a permissão ou a habilitação para dirigir veículo automotor.

Parágrafo único. No homicídio culposo cometido na direção de veículo automotor, a pena é aumentada de um terço à metade, se o agente:

I – não possuir Permissão para Dirigir ou Carteira de Habilitação;

II – praticá-lo em faixa de pedestres ou na calçada;

III – deixar de prestar socorro, quando possível fazê-lo sem risco pessoal, à vítima do acidente;

IV – no exercício de sua profissão ou atividade, estiver conduzindo veículo de transporte de passageiros;

V – *Revogado*. Lei nº 11.705, de 19-6-2008.

► Art. 121, § 3º, do CP.

Art. 303. Praticar lesão corporal culposa na direção de veículo automotor:

Penas – detenção, de seis meses a dois anos e suspensão ou proibição de se obter a permissão ou a habilitação para dirigir veículo automotor.

Parágrafo único. Aumenta-se a pena de um terço à metade, se ocorrer qualquer das hipóteses do parágrafo único do artigo anterior.

► Art. 129, § 6º, do CP.

Art. 304. Deixar o condutor do veículo, na ocasião do acidente, de prestar imediato socorro à vítima, ou, não podendo fazê-lo diretamente, por justa causa, deixar de solicitar auxílio da autoridade pública:

Penas – detenção, de seis meses a um ano, ou multa, se o fato não constituir elemento de crime mais grave.

Parágrafo único. Incide nas penas previstas neste artigo o condutor do veículo, ainda que a sua omissão seja suprida por terceiros ou que se trate de vítima com morte instantânea ou com ferimentos leves.

► Art. 176, I, deste Código.

Art. 305. Afastar-se o condutor do veículo do local do acidente, para fugir à responsabilidade penal ou civil que lhe possa ser atribuída:

Penas – detenção, de seis meses a um ano, ou multa.

Art. 306. Conduzir veículo automotor, na via pública, estando com concentração de álcool por litro de sangue igual ou superior a 6 (seis) decigramas, ou sob a influência de qualquer outra substância psicoativa que determine dependência:

► *Caput* com a redação dada pela Lei nº 11.705, de 19-6-2008.

Penas – detenção, de seis meses a três anos, multa e suspensão ou proibição de se obter a permissão ou a habilitação para dirigir veículo automotor.

Parágrafo único. O Poder Executivo federal estipulará a equivalência entre distintos testes de alcoolemia, para efeito de caracterização do crime tipificado neste artigo.

► Parágrafo único acrescido pela Lei nº 11.705, de 19-6-2008.

► Arts. 165, 276 e 277 deste Código.

► Dec. nº 6.488, de 19-6-2008, regulamenta este artigo.

► Res. do CONTRAN nº 206, de 20-10-2006, dispõe sobre os requisitos necessários para constatar o consumo de álcool, substância entorpecente, tóxica ou de efeito análogo no organismo humano, estabelecendo os procedimentos a serem adotados pelas autoridades de trânsito e seus agentes.

Art. 307. Violar a suspensão ou a proibição de se obter a permissão ou a habilitação para dirigir veículo automotor imposta com fundamento neste Código:

Penas – detenção, de seis meses a um ano e multa, com nova imposição adicional de idêntico prazo de suspensão ou de proibição.

Parágrafo único. Nas mesmas penas incorre o condenado que deixa de entregar, no prazo estabelecido no § 1º do artigo 293, a Permissão para Dirigir ou a Carteira de Habilitação.

Art. 308. Participar, na direção de veículo automotor, em via pública, de corrida, disputa ou competição automobilística não autorizada pela autoridade competente, desde que resulte dano potencial à incolumidade pública ou privada:

Penas – detenção, de seis meses a dois anos, multa e suspensão ou proibição de se obter a permissão ou a habilitação para dirigir veículo automotor.

► Arts. 67, 173 e 174 deste Código.

Art. 309. Dirigir veículo automotor, em via pública, sem a devida Permissão para Dirigir ou Habilitação ou, ainda, se cassado o direito de dirigir, gerando perigo de dano:

Penas – detenção, de seis meses a um ano, ou multa.

- ▶ Art. 162, I, e II, deste Código.
- ▶ Súm. nº 720 do STF.

Art. 310. Permitir, confiar ou entregar a direção de veículo automotor a pessoa não habilitada, com habilitação cassada ou com o direito de dirigir suspenso, ou, ainda, a quem, por seu estado de saúde, física ou mental, ou por embriaguez, não esteja em condições de conduzi-lo com segurança:

- ▶ Arts. 163, 164 e 166 deste Código.

Penas – detenção, de seis meses a um ano, ou multa.

Art. 311. Trafegar em velocidade incompatível com a segurança nas proximidades de escolas, hospitais, estações de embarque e desembarque de passageiros, logradouros estreitos, ou onde haja grande movimentação ou concentração de pessoas, gerando perigo de dano:

Penas – detenção, de seis meses a um ano, ou multa.

- ▶ Art. 220, XIV, deste Código.

Art. 312. Inovar artificialmente, em caso de acidente automobilístico com vítima, na pendência do respectivo procedimento policial preparatório, inquérito policial ou processo penal, o estado de lugar, de coisa ou de pessoa, a fim de induzir a erro o agente policial, o perito, ou juiz:

Penas – detenção, de seis meses a um ano, ou multa.

Parágrafo único. Aplica-se o disposto neste artigo, ainda que não iniciados, quando da inovação, o procedimento preparatório, o inquérito ou o processo aos quais se refere.

- ▶ Art. 176, III, deste Código.
- ▶ Art. 347 do CP.

CAPÍTULO XX

DISPOSIÇÕES FINAIS E TRANSITÓRIAS

Art. 313. O Poder Executivo promoverá a nomeação dos membros do CONTRAN no prazo de sessenta dias da publicação deste Código.

Art. 314. O CONTRAN tem o prazo de duzentos e quarenta dias a partir da publicação deste Código para expedir as resoluções necessárias à sua melhor execução, bem como revisar todas as resoluções anteriores à sua publicação, dando prioridade àquelas que visam a diminuir o número de acidentes e a assegurar a proteção de pedestres.

Parágrafo único. As resoluções do CONTRAN, existentes até a data de publicação deste Código, continuam em vigor naquilo em que não conflitem com ele.

Art. 315. O Ministério da Educação e do Desporto, mediante proposta do CONTRAN, deverá, no prazo de duzentos e quarenta dias contado da publicação, estabelecer o currículo com conteúdo programático relativo à segurança e à educação de trânsito, a fim de atender o disposto neste Código.

Art. 316. O prazo de notificação previsto no inciso II do parágrafo único do artigo 281 só entrará em vigor após duzentos e quarenta dias contados da publicação desta Lei.

Art. 317. Os órgãos e entidades de trânsito concederão prazo de até um ano para a adaptação dos veículos de condução de escolares e de aprendizagem às normas do inciso III do artigo 136 e artigo 154, respectivamente.

Art. 318. VETADO.

Art. 319. Enquanto não forem baixadas novas normas pelo CONTRAN, continua em vigor o disposto no artigo 92 do Regulamento do Código Nacional de Trânsito – Decreto nº 62.127, de 16 de janeiro de 1968.

Art. 320. A receita arrecadada com a cobrança das multas de trânsito será aplicada, exclusivamente, em sinalização, engenharia de tráfego, de campo, policiamento, fiscalização e educação de trânsito.

Parágrafo único. O percentual de cinco por cento do valor das multas de trânsito arrecadadas será depositado, mensalmente, na conta de fundo de âmbito nacional destinado à segurança e educação de trânsito.

- ▶ Art. 19, XII, deste Código.
- ▶ Res. do CONTRAN nº 191, de 16-2-2006, explicita as formas de aplicação da receita arrecadada com a cobrança de multas de trânsito.
- ▶ Art. 3º da Res. do CONTRAN nº 289, de 29-8-2008, que dispõe sobre normas de atuação a serem adotadas pelo Departamento Nacional de Infraestrutura de Transportes – DNIT e o Departamento de Polícia Rodoviária Federal – DPRF na fiscalização do trânsito nas rodovias federais.

- Res. do CONTRAN nº 335, de 24-11-2009, estabelece os requisitos necessários à coordenação do sistema de arrecadação de multas de trânsito e a implantação do sistema informatizado de controle de arrecadação dos recursos do Fundo Nacional de Segurança e Educação de Trânsito – FUNSET.

Arts. 321 e 322. VETADOS.

Art. 323. O CONTRAN, em cento e oitenta dias, fixará a metodologia de aferição de peso de veículos, estabelecendo percentuais de tolerância, sendo durante este período suspensa a vigência das penalidades previstas no inciso V do artigo 231, aplicando-se a penalidade de vinte UFIR por duzentos quilogramas ou fração de excesso.

Parágrafo único. Os limites de tolerância a que se refere este artigo, até a sua fixação pelo CONTRAN, são aqueles estabelecidos pela Lei nº 7.408, de 25 de novembro de 1985.

- Res. do CONTRAN nº 258, de 30-11-2007, fixa metodologia de aferição de peso de veículos, estabelece percentuais de tolerância.

Art. 324. VETADO.

Art. 325. As repartições de trânsito conservarão por cinco anos os documentos relativos à habilitação de condutores e ao registro e licenciamento de veículos, podendo ser microfilmados ou armazenados em meio magnético ou óptico para todos os efeitos legais.

Art. 326. A Semana Nacional de Trânsito será comemorada anualmente no período compreendido entre 18 e 25 de setembro.

Art. 327. A partir da publicação deste Código, somente poderão ser fabricados e licenciados veículos que obedeçam aos limites de peso e dimensões fixados na forma desta Lei, ressalvados os que vierem a ser regulamentados pelo CONTRAN.

Parágrafo único. VETADO.

Art. 328. Os veículos apreendidos ou removidos a qualquer título e os animais não reclamados por seus proprietários, dentro do prazo de noventa dias, serão levados à hasta pública, deduzindo-se, do valor arrecadado, o montante da dívida relativa a multas, tributos e encargos legais, e o restante, se houver, depositado à conta do ex-proprietário, na forma da lei.

- Res. do CONTRAN nº 331, de 14-8-2009, dispõe sobre a uniformização do procedimento para realização de hasta pública dos veículos retidos, removidos e apreendidos, a qualquer título, por Órgãos e Entidades componentes do Sistema Nacional de Trânsito.

Art. 329. Os condutores dos veículos de que tratam os artigos 135 e 136, para exercerem suas atividades, deverão apresentar, previamente, certidão negativa do registro de distribuição criminal relativamente aos crimes de homicídio, roubo, estupro e corrupção de menores, renovável a cada cinco anos, junto ao órgão responsável pela respectiva concessão ou autorização.

Art. 330. Os estabelecimentos onde se executem reformas ou recuperação de veículos e os que comprem, vendam ou desmontem veículos, usados ou não, são obrigados a possuir livros de registro de seu movimento de entrada e saída e de uso de placas de experiência, conforme modelos aprovados e rubricados pelos órgãos de trânsito.

- Res. do CONTRAN nº 493, de 15-4-1975, regulamenta o uso da placa de experiência.
- Res. do CONTRAN nº 60, de 21-5-1998, dispõe sobre a permissão de utilização de controle eletrônico para o registro do movimento de entrada e saída e de uso de placas de experiência pelos estabelecimentos constantes do artigo 330 do CTB.
- Res. do CONTRAN nº 390, de 11-8-2011, dispõe sobre a padronização dos procedimentos administrativos na lavratura de auto de infração, na expedição de notificação de autuação e de notificação de penalidades por infrações de responsabilidade de pessoas físicas ou jurídicas, sem a utilização de veículos, expressamente mencionadas neste Código.

§ 1º Os livros indicarão:

I – data de entrada do veículo no estabelecimento;

II – nome, endereço e identidade do proprietário ou vendedor;

III – data da saída ou baixa, nos casos de desmontagem;

IV – nome, endereço e identidade do comprador;

V – características do veículo constantes do seu certificado de registro;

VI – número da placa de experiência.

§ 2º Os livros terão suas páginas numeradas tipograficamente e serão encadernados ou em folhas soltas, sendo que, no primeiro caso, conterão termo de abertura e encerramento lavrados pelo proprietário e rubricados pela repartição de trânsito, enquanto, no segundo, todas as folhas serão autenticadas pela repartição de trânsito.

§ 3º A entrada e a saída de veículos nos estabelecimentos referidos neste artigo registrar-se-ão no mesmo dia em que se verificarem assinaladas, inclusive, as horas a elas correspondentes, podendo os veículos irregulares lá encontrados ou suas sucatas ser apreendidos ou retidos para sua completa regularização.

§ 4º As autoridades de trânsito e as autoridades policiais terão acesso aos livros sempre que o solicitarem, não podendo, entretanto, retirá-los do estabelecimento.

§ 5º A falta de escrituração dos livros, o atraso, a fraude ao realizá-lo e a recusa de sua exibição serão punidas com a multa prevista para as infrações gravíssimas, independente das demais cominações legais cabíveis.

Art. 331. Até a nomeação e posse dos membros que passarão a integrar os colegiados destinados ao julgamento dos recursos administrativos previstos na Seção II do Capítulo XVIII deste Código, o julgamento dos recursos ficará a cargo dos órgãos ora existentes.

Art. 332. Os órgãos e entidades integrantes do Sistema Nacional de Trânsito proporcionarão aos membros do CONTRAN, CETRAN e CONTRANDIFE, em serviço, todas as facilidades para o cumprimento de sua missão, fornecendo-lhes as informações que solicitarem, permitindo-lhes inspecionar a execução de quaisquer serviços e deverão atender prontamente suas requisições.

Art. 333. O CONTRAN estabelecerá, em até cento e vinte dias após a nomeação de seus membros, as disposições previstas nos artigos 91 e 92, que terão de ser atendidas pelos órgãos e entidades executivos de trânsito e executivos rodoviários para exercerem suas competências.

► Res. do CONTRAN nº 296, de 28-10-2008, dispõe sobre a integração dos órgãos e entidades executivos de trânsito e rodoviários municipais ao Sistema Nacional de Trânsito.

§ 1º Os órgãos e entidades de trânsito já existentes terão prazo de um ano, após a edição das normas, para se adequarem às novas disposições estabelecidas pelo CONTRAN, conforme disposto neste artigo.

§ 2º Os órgãos e entidades de trânsito a serem criados exercerão as competências previstas neste Código em cumprimento às exigências estabelecidas pelo CONTRAN, conforme disposto neste artigo, acompanhados pelo respectivo CETRAN, se órgão ou entidade municipal, ou CONTRAN, se órgão ou entidade estadual, do Distrito Federal ou da União, passando a integrar o Sistema Nacional de Trânsito.

Art. 334. As ondulações transversais existentes deverão ser homologadas pelo órgão ou entidade competente no prazo de um ano, a partir da publicação deste Código, devendo ser retiradas em caso contrário.

► Art. 94, parágrafo único, deste Código.

► Res. do CONTRAN nº 39, de 21-5-1998, estabelece os padrões e critérios para a instalação de ondulações transversais e sonorizadores nas vias públicas.

Art. 335. VETADO.

Art. 336. Aplicam-se os sinais de trânsito previstos no Anexo II até a aprovação pelo CONTRAN, no prazo de trezentos e sessenta dias da publicação desta Lei, após a manifestação da Câmara Temática de Engenharia, de Vias e Veículos e obedecidos os padrões internacionais.

► Res. do CONTRAN nº 160, de 22-4-2004, aprova o Anexo II do CTB.

Art. 337. Os CETRAN terão suporte técnico e financeiro dos Estados e Municípios que os compõem e, o CONTRANDIFE, do Distrito Federal.

Art. 338. As montadoras, encarroçadoras, os importadores e fabricantes, ao comerciarem veículos automotores de qualquer categoria e ciclos, são obrigados a fornecer, no ato da comercialização do respectivo veículo, manual contendo normas de circulação, infrações, penalidades, direção defensiva, primeiros socorros e Anexos do Código de Trânsito Brasileiro.

Art. 339. Fica o Poder Executivo autorizado a abrir crédito especial no valor de R\$ 264.954,00 (duzentos e sessenta e quatro mil, novecentos e cinquenta e quatro reais), em favor do ministério ou órgão a que couber a coordenação máxima do Sistema Nacional de Trânsito, para atender as despesas decorrentes da implantação deste Código.

Art. 340. Este Código entra em vigor cento e vinte dias após a data de sua publicação.

Art. 341. Ficam revogadas as Leis nºs 5.108, de 21 de setembro de 1966, 5.693, de 16 de agosto de 1971, 5.820, de 10 de novembro de 1972, 6.124, de 25 de outubro de 1974, 6.308, de 15 de dezembro de 1975, 6.369, de 27 de outubro de 1976, 6.731, de 4 de dezembro de 1979, 7.031, de 20 de setembro de 1982, 7.052, de 2 de dezembro de 1982, 8.102, de 10 de dezembro de 1990, os artigos 1º a 6º e 11 do Decreto-lei nº 237, de 28 de fevereiro de 1967, e os Decretos-leis nºs 584, de 16 de maio de 1969, 912, de 2 de outubro de 1969, e 2.448, de 21 de julho de 1988.

Brasília, 23 de setembro de 1997;
176º da Independência e
109º da República.

Fernando Henrique Cardoso

ANEXO I

DOS CONCEITOS E DEFINIÇÕES

Para efeito deste Código, adotam-se as seguintes definições:

Acostamento – parte da via diferenciada da pista de rolamento destinada à parada ou estacionamento de veículos, em caso de emergência, e à circulação de pedestres e bicicletas, quando não houver local apropriado para esse fim.

Agente da autoridade de trânsito – pessoa, civil ou policial militar, credenciada pela autoridade de trânsito para o exercício das atividades de fiscalização, operação, policiamento ostensivo de trânsito ou patrulhamento.

Automóvel – veículo automotor destinado ao transporte de passageiros, com capacidade para até oito pessoas, exclusive o condutor.

Autoridade de trânsito – dirigente máximo de órgão ou entidade executivo integrante do Sistema Nacional de Trânsito ou pessoa por ele expressamente credenciada.

Balanço traseiro – distância entre o plano vertical passando pelos centros das rodas traseiras externas e o ponto mais recuado do veículo, considerando-se todos os elementos rigidamente fixados ao mesmo.

Bicicleta – veículo de propulsão humana, dotado de duas rodas, não sendo, para efeito deste Código, similar à motocicleta, motoneta e ciclomotor.

Bicicletário – local, na via ou fora dela, destinado ao estacionamento de bicicletas.

Bonde – veículo de propulsão elétrica que se move sobre trilhos.

Bordo da pista – margem da pista, podendo ser demarcada por linhas longitudinais de bordo que delineiam a parte da via destinada à circulação de veículos.

Calçada – parte da via, normalmente segregada e em nível diferente, não destinada à circulação de veículos, reservada ao trânsito de pedestres e, quando possível, à implantação de mobiliário urbano, sinalização, vegetação e outros fins.

Caminhão-trator – veículo automotor destinado a tracionar ou arrastar outro.

Caminhonete – veículo destinado ao transporte de carga com peso bruto total de até três mil e quinhentos quilogramas.

Camioneta – veículo misto destinado ao transporte de passageiros e carga no mesmo compartimento.

Canteiro central – obstáculo físico construído como separador de duas pistas de rolamento, eventualmente substituído por marcas viárias (canteiro fictício).

Capacidade máxima de tração – máximo peso que a unidade de tração é capaz de tracionar, indicado pelo fabricante, baseado em condições sobre suas limitações de geração e multiplicação de momento

de força e resistência dos elementos que compõem a transmissão.

Carreata – deslocamento em fila na via de veículos automotores em sinal de regozijo, de reivindicação, de protesto cívico ou de uma classe.

Carro de mão – veículo de propulsão humana utilizado no transporte de pequenas cargas.

Carroça – veículo de tração animal destinado ao transporte de carga.

Catadióptrico – dispositivo de reflexão e refração da luz utilizado na sinalização de vias e veículos (olho-de-gato).

Charrete – veículo de tração animal destinado ao transporte de pessoas.

Ciclo – veículo de pelo menos duas rodas à propulsão humana.

Ciclofaixa – parte da pista de rolamento destinada à circulação exclusiva de ciclos, delimitada por sinalização específica.

Ciclomotor – veículo de duas ou três rodas, provido de um motor de combustão interna, cuja cilindrada não exceda a cinquenta centímetros cúbicos (3,05 polegadas cúbicas) e cuja velocidade máxima de fabricação não exceda a cinquenta quilômetros por hora.

Ciclovía – pista própria destinada à circulação de ciclos, separada fisicamente do tráfego comum.

Conversão – movimento em ângulo, à esquerda ou à direita, de mudança da direção original do veículo.

Cruzamento – interseção de duas vias em nível.

Dispositivo de segurança – qualquer elemento que tenha a função específica de proporcionar maior segurança ao usuário da via, alertando-o sobre situações de perigo que possam colocar em risco sua integridade física e dos demais usuários da via, ou danificar seriamente o veículo.

Estacionamento – imobilização de veículos por tempo superior ao necessário para embarque ou desembarque de passageiros.

Estrada – via rural não pavimentada.

Faixas de domínio – superfície lindeira às vias rurais, delimitada por lei específica e sob responsabilidade do órgão ou entidade de trânsito competente com circunscrição sobre a via.

Faixas de trânsito – qualquer uma das áreas longitudinais em que a pista pode ser subdividida, sinalizada ou não por marcas viárias longitudinais, que tenham uma largura suficiente para permitir a circulação de veículos automotores.

Fiscalização – ato de controlar o cumprimento das normas estabelecidas na legislação de trânsito, por meio do poder de polícia administrativa de trânsito, no âmbito de circunscrição dos órgãos e entidades executivos de trânsito e de acordo com as competências definidas neste Código.

Focos de pedestres – indicação luminosa de permissão ou impedimento de locomoção na faixa apropriada.

Freio de estacionamento – dispositivo destinado a manter o veículo imóvel na ausência do condutor ou, no caso de um reboque, se este se encontra desengatado.

Freio de segurança ou motor – dispositivo destinado a diminuir a marcha do veículo no caso de falha do freio de serviço.

Freio de serviço – dispositivo destinado a provocar a diminuição da marcha do veículo ou pará-lo.

Gestos de agentes – movimentos convencionais de braço, adotados exclusivamente pelos agentes de autoridades de trânsito nas vias, para orientar, indicar o direito de passagem dos veículos ou pedestres ou emitir ordens, sobrepondo-se ou completando outra sinalização ou norma constante deste Código.

Gestos de condutores – movimentos convencionais de braço, adotados exclusivamente pelos condutores, para orientar ou indicar que vão efetuar uma manobra de mudança de direção, redução brusca de velocidade ou parada.

Ilha – obstáculo físico, colocado na pista de rolamento, destinado à ordenação dos fluxos de trânsito em uma interseção.

Infração – inobservância a qualquer preceito da legislação de trânsito, às normas emanadas do Código de Trânsito, do Conselho Nacional de Trânsito e a regulamentação estabelecida pelo órgão ou entidade executiva do trânsito.

Interseção – todo cruzamento em nível, entroncamento ou bifurcação, incluindo as áreas formadas por tais cruzamentos, entroncamentos ou bifurcações.

Interrupção de marcha – imobilização do veículo para atender circunstância momentânea do trânsito.

Licenciamento – procedimento anual, relativo a obrigações do proprietário de veículo, comprovado por meio de documento específico (Certificado de Licenciamento Anual).

Logradouro público – espaço livre destinado pela municipalidade à circulação, parada ou estacionamento de veículos, ou à circulação de pedestres, tais como calçada, parques, áreas de lazer, calçadas.

Lotação – carga útil máxima, incluindo condutor e passageiros, que o veículo transporta, expressa em quilogramas para os veículos de carga, ou número de pessoas, para os veículos de passageiros.

Lote lindeiro – aquele situado ao longo das vias urbanas ou rurais e que com elas se limita.

Luz alta – fecho de luz do veículo destinado a iluminar a via até uma grande distância do veículo.

Luz baixa – fecho de luz do veículo destinada a iluminar a via diante do veículo, sem ocasionar ofuscamento ou incômodo injustificáveis aos condutores e outros usuários da via que venham em sentido contrário.

Luz de freio – luz do veículo destinada a indicar aos demais usuários da via, que se encontram atrás do veículo, que o condutor está aplicando o freio de serviço.

Luz indicadora de direção (pisca-pisca) – luz do veículo destinada a indicar aos demais usuários da via que o condutor tem o propósito de mudar de direção para a direita ou para a esquerda.

Luz de marcha à ré – luz do veículo destinada a iluminar atrás do veículo e advertir aos demais usuários da via que o veículo está efetuando ou a ponto de efetuar uma manobra de marcha à ré.

Luz de neblina – luz do veículo destinada a aumentar a iluminação da via em caso de neblina, chuva forte ou nuvens de pó.

Luz de posição (lanterna) – luz do veículo destinada a indicar a presença e a largura do veículo.

Manobra – movimento executado pelo condutor para alterar a posição em que o veículo está no momento em relação à via.

Marcas viárias – conjunto de sinais constituídos de linhas, marcações, símbolos ou legendas, em tipos e cores diversas, apostos ao pavimento da via.

Micro-ônibus – veículo automotor de transporte coletivo com capacidade para até vinte passageiros.

Motocicleta – veículo automotor de duas rodas, com ou sem side-car, dirigido por condutor em posição montada.

Motoneta – veículo automotor de duas rodas, dirigido por condutor em posição sentada.

Motor-casa (Motor-home) – veículo automotor cuja carroçaria seja fechada e destinada a alojamento, escritório, comércio ou finalidades análogas.

Noite – período do dia compreendido entre o pôr do sol e o nascer do sol.

Ônibus – veículo automotor de transporte coletivo com capacidade para mais de vinte passageiros, ainda que, em virtude de adaptações com vista à maior comodidade destes, transporte número menor.

Operação carga e descarga – imobilização do veículo, pelo tempo estritamente necessário ao carregamento ou descarregamento de animais ou carga, na forma disciplinada pelo órgão ou entidade executivo de trânsito competente com circunscrição sobre a via.

Operação de trânsito – monitoramento técnico baseado nos conceitos de Engenharia de Tráfego, das condições de fluidez, de estacionamento e parada na via, de forma a reduzir as interferências tais como veículos quebrados, acidentados, estacionados irregularmente atrapalhando o trânsito, prestando socorros imediatos e informações aos pedestres e condutores.

Parada – imobilização do veículo com a finalidade e pelo tempo estritamente necessário para efetuar embarque ou desembarque de passageiros.

Passagem de nível – todo cruzamento de nível entre uma via e uma linha férrea ou trilho de bonde com pista própria.

Passagem por outro veículo – movimento de passagem à frente de outro veículo que se desloca no mesmo sentido, em menor velocidade, mas em faixas distintas da via.

Passagem subterrânea – obra de arte destinada à transposição de vias, em desnível subterrâneo, e ao uso de pedestres ou veículos.

Passarela – obra de arte destinada à transposição de vias, em desnível aéreo, e ao uso de pedestres.

Passeio – parte da calçada ou da pista de rolamento, neste último caso, separada por pintura ou elemento físico separador, livre de interferências, destinada à circulação exclusiva de pedestres e, excepcionalmente, de ciclistas.

Patrulhamento – função exercida pela Polícia Rodoviária Federal com o objetivo de garantir obediência às normas de trânsito, assegurando a livre circulação e evitando acidentes.

Perímetro urbano – limite entre área urbana e área rural.

Peso bruto total – peso máximo que o veículo transmite ao pavimento, constituído da soma da tara mais a lotação.

Peso bruto total combinado – peso máximo transmitido ao pavimento pela combinação de um caminhão-tractor mais seu semirreboque ou do caminhão mais o seu reboque ou reboques.

Pisca-alerta – luz intermitente do veículo, utilizada em caráter de advertência, destinada a indicar aos demais usuários da via que o veículo está imobilizado ou em situação de emergência.

Pista – parte da via normalmente utilizada para a circulação de veículos, identificada por elementos separadores ou por diferença de nível em relação às calçadas, ilhas ou aos canteiros centrais.

Placas – elementos colocados na posição vertical, fixados ao lado ou suspensos sobre a pista, transmitindo mensagens de caráter permanente e, eventualmente, variáveis, mediante símbolo ou legendas pré-reconhecidas e legalmente instituídas como sinais de trânsito.

Policiamento ostensivo de trânsito – função exercida pelas Polícias Militares com o objetivo de prevenir e reprimir atos relacionados com a segurança pública e de garantir obediência às normas relativas à segurança de trânsito, assegurando a livre circulação e evitando acidentes.

Ponte – obra de construção civil destinada a ligar margens opostas de uma superfície líquida qualquer.

Reboque – veículo destinado a ser engatado atrás de um veículo automotor.

Regulamentação da via – implantação de sinalização de regulamentação pelo órgão ou entidade competente com circunscrição sobre a via, definindo, entre outros, sentido de direção, tipo de estacionamento, horários e dias.

Refúgio – parte da via, devidamente sinalizada e protegida, destinada ao uso de pedestres durante a travessia da mesma.

RENACH – Registro Nacional de Condutores Habilitados.

RENAVAM – Registro Nacional de Veículos Automotores.

Retorno – movimento de inversão total de sentido da direção original de veículos.

Rodovia – via rural pavimentada.

Semirreboque – veículo de um ou mais eixos que se apóia na sua unidade tratora ou é a ela ligado por meio de articulação.

Sinais de trânsito – elementos de sinalização viária que se utilizam de placas, marcas viárias, equipamentos de controle luminosos, dispositivos auxiliares, apitos e gestos, destinados exclusivamente a ordenar ou dirigir o trânsito dos veículos e pedestres.

Sinalização – conjunto de sinais de trânsito e dispositivos de segurança colocados na via pública com o objetivo de garantir sua utilização adequada, possibilitando melhor fluidez no trânsito e maior segurança dos veículos e pedestres que nela circulam.

Sons por apito – sinais sonoros, emitidos exclusivamente pelos agentes da autoridade de trânsito nas vias, para orientar ou indicar o direito de passagem dos veículos ou pedestres, sobrepondo-se ou completando sinalização existente no local ou norma estabelecida neste Código.

Tara – peso próprio do veículo, acrescido dos pesos da carroçaria e equipamento, do combustível, das ferramentas e acessórios, da roda sobressalente, do extintor de incêndio e do fluido de arrefecimento, expresso em quilogramas.

Trailer – reboque ou semirreboque tipo casa, com duas, quatro, ou seis rodas, acoplado ou adaptado à traseira de automóvel ou camioneta, utilizado em geral em atividades turísticas como alojamento, ou para atividades comerciais.

Trânsito – movimentação e imobilização de veículos, pessoas e animais nas vias terrestres.

Transposição de faixas – passagem de um veículo de uma faixa demarcada para outra.

Trator – veículo automotor construído para realizar trabalho agrícola, de construção e pavimentação e tração outros veículos e equipamentos.

Ultrapassagem – movimento de passar à frente de outro veículo que se desloca no mesmo sentido, em menor velocidade e na mesma faixa de tráfego, necessitando sair e retornar à faixa de origem.

Utilitário – veículo misto caracterizado pela versatilidade do seu uso, inclusive fora de estrada.

Veículo articulado – combinação de veículos acoplados, sendo um deles automotor.

Veículo automotor – todo veículo a motor de propulsão que circule por seus próprios meios, e que serve normalmente para o transporte viário de pessoas e coisas, ou para a tração viária de veículos utilizados para o transporte de pessoas e coisas. O termo compreende

os veículos conectados a uma linha elétrica e que não circulam sobre trilhos (ônibus elétrico).

Veículo de carga – veículo destinado ao transporte de carga, podendo transportar dois passageiros, exclusive o motorista.

Veículo de coleção – aquele que, mesmo tendo sido fabricado há mais de trinta anos, conserva suas características originais de fabricação e possui valor histórico próprio.

Veículo conjugado – combinação de veículos, sendo o primeiro um veículo automotor e os demais reboques ou equipamentos de trabalho agrícola, construção, terraplenagem ou pavimentação.

Veículo de grande porte – veículo automotor destinado ao transporte de carga com peso bruto total máximo superior a dez mil quilogramas e de passageiros, superior a vinte passageiros.

Veículo de passageiros – veículo automotor destinado ao transporte de pessoas e suas bagagens.

Veículo misto – veículo automotor destinado ao transporte simultâneo de carga e passageiro.

Via – superfície por onde transitam veículos, pessoas e animais, compreendendo a pista, a calçada, o acostamento, ilha e canteiro central.

Via de trânsito rápido – aquela caracterizada por acessos especiais com trânsito livre, sem interseções em nível, sem acessibilidade direta aos lotes lindeiros e sem travessia de pedestres em nível.

Via arterial – aquela caracterizada por interseções em nível, geralmente controlada por semáforo, com acessibilidade aos lotes lindeiros e às vias secundárias e locais, possibilitando o trânsito entre as regiões da cidade.

Via coletora – aquela destinada a coletar e distribuir o trânsito que tenha necessidade de entrar ou sair das vias de trânsito rápido ou arteriais, possibilitando o trânsito dentro das regiões da cidade.

Via local – aquela caracterizada por interseções em nível não semaforizadas, destinadas apenas ao acesso local ou a áreas restritas.

Via rural – estradas e rodovias.

Via urbana – ruas, avenidas, vielas, ou caminhos e similares abertos à circulação pública, situados na área urbana, caracterizados principalmente por possuírem imóveis edificados ao longo de sua extensão.

Vias e área de pedestres – vias ou conjunto de vias destinadas à circulação prioritária de pedestres.

Viaduto – obra de construção civil destinada a transportar uma depressão de terreno ou servir de passagem superior.

ANEXO II

- ▶ Anexo II com a redação dada pela Res. do CONTRAN nº 160, de 22-4-2004.
- ▶ Fonte: www.denatran.gov.br

1. SINALIZAÇÃO VERTICAL

É um subsistema da sinalização viária cujo meio de comunicação está na posição vertical, normalmente em placa, fixado ao lado ou suspenso sobre a pista, transmitindo mensagens de caráter permanente e, eventualmente, variáveis, através de legendas e/ou símbolos pré-reconhecidos e legalmente instituídos.

A sinalização vertical é classificada de acordo com sua função, compreendendo os seguintes tipos:

- Sinalização de Regulamentação;
- Sinalização de Advertência;
- Sinalização de Indicação.



1.1. SINALIZAÇÃO DE REGULAMENTAÇÃO

Tem por finalidade informar aos usuários as condições, proibições, obrigações ou restrições no uso das vias. Suas mensagens são imperativas e o desrespeito a elas constitui infração.

1.1.1. Formas e Cores

A forma padrão do sinal de regulamentação é a circular, e as cores são vermelha, preta e branca:

Características dos Sinais de Regulamentação

Forma	Cor	
 OBRIGAÇÃO/ RESTRIÇÃO  PROIBIÇÃO	Fundo	Branca
	Símbolo	Preta
	Tarja	Vermelha
	Orla	Vermelha
	Letras	Preta

Constituem exceção, quanto à forma, os sinais R-1 – Parada Obrigatória e R-2 – Dê a Preferência, com as características:

Forma		Cor	
Forma	Código		
	R-1	Fundo	Vermelha
		Orla interna	Branca
		Orla externa	Vermelha
	R-2	Letras	Branca
		Fundo	Branca
		Orla	Vermelha

1.1.2. Dimensões Mínimas

Devem ser observadas as dimensões mínimas dos sinais, conforme o ambiente em que são implantados, considerando-se que o aumento no tamanho dos sinais implica em aumento nas dimensões de orlas, tarjas e símbolos.

a) sinais de forma circular

Via	Diâmetro mínimo (m)	Tarja mínima (m)	Orla mínima (m)
Urbana	0,40	0,040	0,040
Rural (estrada)	0,50	0,050	0,050
Rural (rodovia)	0,75	0,075	0,075
Áreas protegidas por legislação especial(*)	0,30	0,030	0,030

(*) relativa a patrimônio histórico, artístico, cultural, arquitetônico, arqueológico e natural

b) sinal de forma octogonal – R-1

Via	Lado mínimo (m)	Orla interna branca mínima (m)	Orla externa vermelha mínima (m)
Urbana	0,25	0,020	0,010
Rural (estrada)	0,35	0,028	0,014
Rural (rodovia)	0,40	0,032	0,016
Áreas protegidas por legislação especial(*)	0,18	0,015	0,008

(*) relativa a patrimônio histórico, artístico, cultural, arquitetônico, arqueológico e natural

c) sinal de forma triangular – R-2

Via	Lado mínimo (m)	Orla mínima (m)
Urbana	0,75	0,10
Rural (estrada)	0,75	0,10
Rural (rodovia)	0,90	0,15
Áreas protegidas por legislação especial(*)	0,40	0,06

(*) relativa a patrimônio histórico, artístico, cultural, arquitetônico, arqueológico e natural

As informações complementares, cujas características são descritas no item 1.1.5, possuem a forma retangular.

1.1.3. Dimensões Recomendadas

a) sinais de forma circular

Via	Diâmetro (m)	Tarja (m)	Orla (m)
Urbana (de trânsito rápido)	0,75	0,075	0,075
Urbana (demais vias)	0,50	0,050	0,050
Rural (estrada)	0,75	0,075	0,075
Rural (rodovia)	1,00	0,100	0,100

b) sinal de forma octogonal – R-1

Via	Lado (m)	Orla interna branca (m)	Orla externa vermelha (m)
Urbana	0,35	0,028	0,014
Rural (estrada)	0,35	0,028	0,014
Rural (rodovia)	0,50	0,040	0,020

c) sinal de forma triangular – R-2

Via	Lado (m)	Tarja (m)
Urbana	0,90	0,15
Rural (estrada)	0,90	0,15
Rural (rodovia)	1,00	0,20

1.1.4. Conjunto de Sinais de Regulamentação



R-1
Parada obrigatória



R-2
Dê a preferência



R-3
Sentido proibido



R-4a
Proibido virar à esquerda



R-4b
Proibido virar à direita



R-5a
Proibido retornar à esquerda



R-5b
Proibido retornar à direita



R-6a
Proibido estacionar



R-6b
Estacionamento regulamentado



R-6c
Proibido parar e estacionar



R-7
Proibido ultrapassar



R-8a
Proibido mudar de faixa ou pista de trânsito da esquerda para direita



R-8b
Proibido mudar de faixa ou pista de trânsito da direita para esquerda



R-9
Proibido trânsito de caminhões



R-10
Proibido trânsito de veículos automotores



R-11
Proibido trânsito de veículos de tração animal



R-12
Proibido trânsito de bicicletas



R-13
Proibido trânsito de tratores e máquinas de obras



R-14
Peso bruto total máximo permitido



R-15
Altura máxima permitida



R-16
Largura máxima permitida



R-17
Peso máximo permitido por eixo



R-18
Comprimento máximo permitido



R-19
Velocidade máxima permitida



R-20 Proibido acionar buzina ou sinal sonoro



R-21 Alfândega



R-22 Uso obrigatório de correntes



R-23 Conserve-se à direita



R-24a Sentido de circulação da via/pista



R-24b Passagem obrigatória



R-25a Vire à esquerda



R-25b Vire à direita



R-25c Siga em frente ou à esquerda



R-25d Siga em frente ou à direita



R-26 Siga em frente



R-27 Ônibus, caminhões e veículos de grande porte mantenham-se à direita



R-28 Duplo sentido de circulação



R-29 Proibido trânsito de pedestres



R-30 Pedestre, ande pela esquerda



R-31 Pedestre ande pela direita



R-32 Circulação exclusiva de ônibus



R-33 Sentido de circulação na rotatória



R-34 Circulação exclusiva de bicicletas



R-35a Ciclista transite à esquerda



R-35b Ciclista transite à direita



R-36a Ciclistas à esquerda, pedestres à direita



R-36b Pedestres à esquerda, ciclistas à direita



R-37 Proibido trânsito de motocicletas, motonetas e ciclomotores



R-38 Proibido trânsito de ônibus



R-39 Circulação exclusiva de caminhão



R-40 Trânsito proibido de carros de mão

1.1.5. Informações Complementares

Sendo necessário acrescentar informações para complementar os sinais de regulamentação, como período de validade, características e uso do veículo, condições de estacionamento, além de outras, deve ser utilizada uma placa adicional ou incorporada à placa principal, formando um só conjunto, na forma retangular, com as mesmas cores do sinal de regulamentação.

Características das Informações Complementares

Cor	
Fundo	Branca
Orla interna (opcional)	Vermelha
Orla externa	Branca
Tarja	Vermelha
Legenda	Preta

Não se admite acrescentar informação complementar para os sinais R-1 – Parada Obrigatória e R-2 – Dê a Preferência.

Nos casos em que houver símbolos, estes devem ter a forma e cores definidas em legislação específica.

Exemplos:

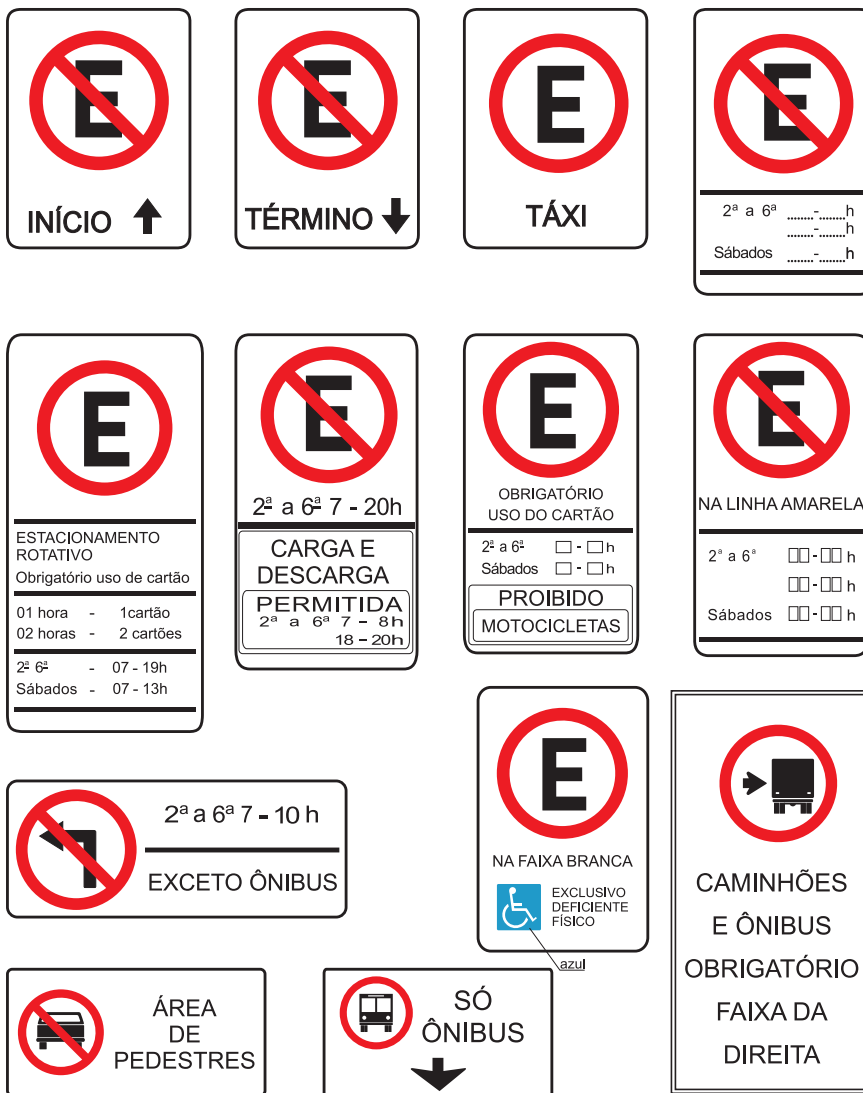

1.2. SINALIZAÇÃO DE ADVERTÊNCIA

Tem por finalidade alertar os usuários da via para condições potencialmente perigosas, indicando sua natureza.

1.2.1. Formas e Cores

A forma padrão dos sinais de advertência é quadrada, devendo uma das diagonais ficar na posição vertical. À sinalização de advertência estão associadas as cores amarela e preta.

Características dos Sinais de Advertência

Forma	Cor	
	Fundo	Amarela
	Símbolo	Preta
	Orla interna	Preta
	Orla externa	Amarela
	Legenda	Preta

Constituem exceções:

- quanto à cor:
 - o sinal A-24 – Obras, que possui fundo e orla externa na cor laranja;
 - o sinal A-14 – Semáforo à Frente, que possui símbolo nas cores preta, vermelha, amarela e verde;
 - todos os sinais que, quando utilizados na sinalização de obras, possuem fundo na cor laranja.

- quanto à forma, os sinais A-26a – Sentido Único, A-26b – Sentido Duplo e A-41 – Cruz de Santo André.

Sinal		Cor	
Forma	Código		
	A-26a A-26b	Fundo	Amarela
		Orla interna	Preta
		Orla externa	Amarela
		Seta	Preta
	A-41	Fundo	Amarela
		Orla interna	Preta
		Orla externa	Amarela

A Sinalização Especial de Advertência e as Informações Complementares, cujas características são descritas nos itens 1.2.4 e 1.2.5, possuem a forma retangular.

1.2.2. Dimensões Mínimas

Devem ser observadas as dimensões mínimas dos sinais, conforme a via em que são implantados, considerando-se que o aumento no tamanho dos sinais implica em aumento nas dimensões de orlas e símbolos.

a) Sinais de forma quadrada

Via	Lado mínimo (m)	Orla externa mínima (m)	Orla interna mínima (m)
Urbana	0,45	0,010	0,020
Rural (estrada)	0,50	0,010	0,020
Rural (rodovia)	0,60	0,010	0,020
Áreas protegidas por legislação especial(*)	0,30	0,006	0,012

(*) relativa a patrimônio histórico, artístico, cultural, arquitetônico, arqueológico e natural

Obs.: Nos casos de placas de advertência desenhadas numa placa adicional, o lado mínimo pode ser de 0,300 m.

b) Sinais de forma retangular

Via	Lado maior mínimo (m)	Lado menor mínimo (m)	Orla externa mínima (m)	Orla interna mínima (m)
Urbana	0,50	0,25	0,010	0,020
Rural (estrada)	0,80	0,40	0,010	0,020
Rural (rodovia)	1,00	0,50	0,010	0,020
Áreas protegidas por legislação especial(*)	0,40	0,20	0,006	0,012

(*) relativa a patrimônio histórico, artístico, cultural, arquitetônico, arqueológico e natural

c) Cruz de Santo André

Parâmetro	Varição
Relação entre dimensões de largura e comprimento dos braços	de 1:6 a 1:10
Ângulos menores formados entre os dois braços	entre 45° e 55°

1.2.3. Conjunto de Sinais de Advertência



A-1a
Curva acentuada à esquerda



A-1b
Curva acentuada à direita



A-2a
Curva à esquerda



A-2b
Curva à direita



A-3a
Pista sinuosa à esquerda



A-3b
Pista sinuosa à direita



A-4a
Curva acentuada em "S" à esquerda



A-4b
Curva acentuada em "S" à direita



A-5a
Curva em "S" à esquerda



A-5b
Curva em "S" à direita



A-6
Cruzamento de vias



A-7a
Via lateral à esquerda



A-7b
Via lateral à direita



A-8
Interseção em "T"



A-9
Bifurcação em "Y"



A-10a
Entroncamento oblíquo à esquerda



A-10b
Entroncamento oblíquo à direita



A-11a
Junções sucessivas contrárias primeira à esquerda



A-11b
Junções sucessivas contrárias primeira à direita



A-12
Interseção em círculo



A-13a
Confluência à esquerda



A-13b
Confluência à direita

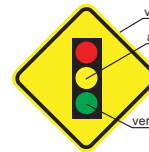

A-14
Semáforo à frente



A-15
Parada obrigatória à frente



A-16
Bonde



A-17
Pista irregular



A-18
Saliência ou lombada



A-19
Depressão



A-20a
Declive acentuado



A-20b
Acive acentuado



A-21a
Estreitamento de pista ao centro



A-21b
Estreitamento de pista à esquerda



A-21c
Estreitamento de pista à direita



A-21d
Alargamento de pista à esquerda



A-21e
Alargamento de pista à direita



A-22
Ponte estreita



A-23
Ponte móvel



A-24
Obras



A-25
Mão dupla adiante



A-26a
Sentido único



A-26b
Sentido duplo



A-27
Área com desmoronamento



A-28
Pista escorregadia



A-29
Projeção de cascalho



A-30a
Trânsito de ciclistas



A-30b
Passagem sinalizada de ciclistas



A-30c
Trânsito compartilhado por ciclistas e pedestres



A-31
Trânsito de tratores ou maquinário agrícola



A-32a
Trânsito de pedestres



A-32b
Passagem sinalizada de pedestres



A-33a
Área escolar



A-33b
Passagem sinalizada de escolares



A-34
Crianças



A-35
Animais



A-36
Animais selvagens



A-37
Altura limitada



A-38
Largura limitada



A-39
Passagem de nível sem barreira



A-40
Passagem de nível com barreira



A-41
Cruz de Santo André



A-42a
Início de pista dupla



A-42b
Fim de pista dupla



A-42c
Pista dividida



A-43
Aeroporto



A-44
Vento lateral



A-45
Rua sem saída



A-46
Peso bruto limitado



A-47
Peso limitado por eixo



A-48
Comprimento limitado

1.2.4. Sinalização Especial de Advertência

Estes sinais são empregados nas situações em que não é possível a utilização dos sinais apresentados no item 1.2.3.

O formato adotado é retangular, de tamanho variável em função das informações nelas contidas, e suas cores são amarela e preta:

Características da Sinalização Especial de Advertência

Cor	
Fundo	Amarela
Símbolo	Preta
Orla interna	Preta
Orla externa	Amarela
Legenda	Preta
Tarja	Preta

Na sinalização de obras, o fundo e a orla externa devem ser na cor laranja.

Exemplos:

a) Sinalização Especial para Faixas ou Pistas Exclusivas de Ônibus

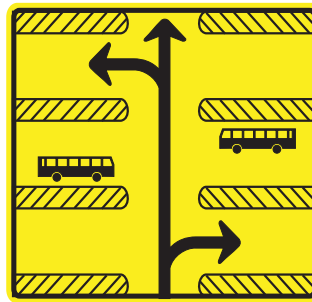

b) Sinalização Especial para Pedestres



c) Sinalização Especial de Advertência somente para rodovias, estradas e vias de trânsito rápido

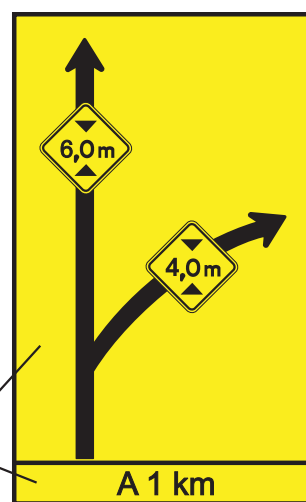
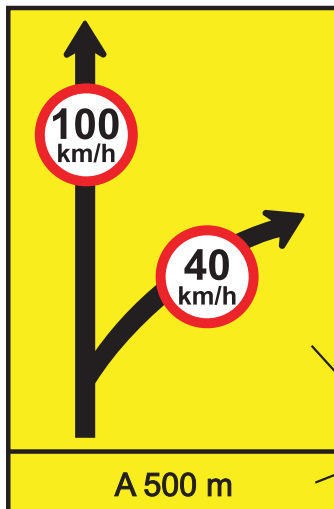

amarelo

1.2.5. Informações Complementares

Havendo necessidade de fornecer informações complementares aos sinais de advertência, estas devem ser inscritas em placa adicional ou incorporada à placa principal formando um só conjunto, na forma retangular, admitida a exceção para a placa adicional contendo o número de linhas férreas que cruzam a pista. As cores da placa adicional devem ser as mesmas dos sinais de advertência.

Características das Informações Complementares

Cor	
Fundo	Amarela
Orla interna	Preta
Orla externa	Amarela
Legenda	Preta
Tarja	Preta

Exemplos:

A 300 m

PRÓXIMOS
300 m

ÚLTIMA
SAÍDA ↗

PRÓXIMA
QUADRA

ÚLTIMA
SAÍDA
A 50 m

ÚLTIMA
SAÍDA
A 200 m

↖ ÚLTIMA
SAÍDA



Fundo amarelo



Fundo amarelo



Fundo amarelo



Fundo amarelo



Fundo amarelo

Na sinalização de obras, o fundo e a orla externa devem ser na cor laranja.

1.3. SINALIZAÇÃO DE INDICAÇÃO

Tem por finalidade identificar as vias e os locais de interesse, bem como orientar condutores de veículos quanto aos percursos, os destinos, as distâncias e os serviços auxiliares, podendo também ter como função a educação do usuário. Suas mensagens possuem caráter informativo ou educativo.

As placas de indicação estão divididas nos seguintes grupos:

1.3.1. Placas de Identificação

Posicionam o condutor ao longo do seu deslocamento, ou com relação a distâncias ou ainda aos locais de destino.

a) Placas de Identificação de Rodovias e Estradas

Características das Placas de Identificação de Rodovias e Estradas Pan-Americanas

Forma	Cor	
		Fundo
Orla interna		Preta
Orla externa		Branca
Legenda		Preta

Dimensões mínimas (m)	
Altura	0,45
Chanfro Inclinado	0,14
Largura Superior	0,44
Largura Inferior	0,41
Orla Interna	0,02
Orla Externa	0,01

Características das Placas de Identificação de Rodovias e Estradas Federais

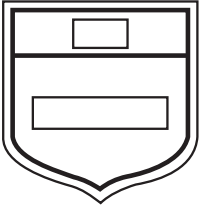
Forma	Cor	
	Fundo	Branca
	Orla interna	Preta
	Orla externa	Branca
	Tarja	Preta
	Legendas	Preta

Dimensões mínimas (m)	
Largura	0,40
Altura	0,45
Orla interna	0,02
Orla externa	0,01
Tarja	0,02

Exemplos:

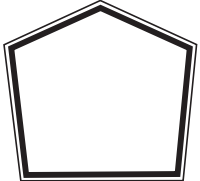

Características das Placas de Identificação de Rodovias e Estradas Estaduais

Forma	Cor	
	Fundo	Branca
	Orla interna	Preta
	Orla externa	Branca
	Legendas	Preta

Dimensões mínimas (m)	
Largura	0,51
Altura	0,45
Orla interna	0,02
Orla externa	0,01

Exemplos:



b) Placas de Identificação de Municípios

Características das Placas de Identificação de Municípios

Forma	Cor	
	Retangular, com lado maior na horizontal	Fundo
Orla interna		Branca
Orla externa		Azul
Legenda		Branca

Dimensões mínimas (m)	
Altura das letras	0,20 (*)
Orla interna	0,02
Orla externa	0,01

(*) áreas protegidas por legislação especial (patrimônio histórico, arquitetônico, etc.), podem apresentar altura de letra inferior, desde que atenda os critérios de legibilidade

Exemplos:



c) Placas de Identificação de Regiões de Interesse de Tráfego e Logradouros

A parte de cima da placa deve indicar o bairro ou avenida/rua da cidade. A parte de baixo a região ou zona em que o bairro ou avenida/rua estiver situado. Esta parte da placa é opcional.

Características das Placas de Identificação de Regiões de Interesse de Tráfego e Logradouros

Forma	Cor	
	Retangular	Fundo
Orla interna		Branca
Orla externa		Azul
Tarja		Branca
Legendas		Branca

Dimensões mínimas (m)	
Altura das letras	0,10
Orla interna	0,02
Orla externa	0,01
Tarja	0,01

Exemplos:

Lapa

Moema
Zona Sul

B. Ouro Preto
Regional Pampulha

Boqueirão

Getúlio Vargas

Av. Navegantes

d) Placas de Identificação Nominal de Pontes, Viadutos, Túneis e Passarelas

Características das Placas de Identificação Nominal de Pontes, Viadutos, Túneis e Passarelas

Forma	Cor	
Retangular, com lado maior na horizontal	Fundo	Azul
	Orla interna	Branca
	Orla externa	Azul
	Tarja	Branca
	Legendas	Branca

Dimensões mínimas (m)	
Altura das letras	0,10
Orla interna	0,02
Orla externa	0,01
Tarja	0,01

Exemplos:

Ponte
Cidade Jardim
Zona Sul

Ponte sobre
Rio São Francisco
Extensão 450 m

e) Placas de Identificação Quilométrica

Características das Placas de Identificação Quilométrica

Forma	Cor	
	Retangular, com lado maior na vertical	Fundo
Orla interna		Branca
Orla externa		Azul
Tarja		Branca
Legendas		Branca

Dimensões mínimas (m)	
Altura da letra	0,150
Altura da letra (ponto cardeal)	0,125
Altura do algarismo	0,150
Orla interna	0,020
Orla externa	0,010
Tarja(*)	0,010

(*) quando separar a informação adicional do ponto cardeal

Na utilização em vias urbanas as dimensões devem ser determinadas em função do local e do objetivo da sinalização.

Exemplos:



f) Placas de Identificação de Limite de Municípios / Divisa de Estados / Fronteira / Perímetro Urbano

Características das Placas de Identificação de Limite de Municípios / Divisa de Estados / Fronteira / Perímetro Urbano

Forma	Cor	
	Retangular, com lado maior na horizontal	Fundo
Orla interna		Branca
Orla externa		Azul
Tarja		Branca
Legendas		Branca

Dimensões mínimas (m)	
Altura das letras	0,12
Orla interna	0,02
Orla externa	0,01
Tarja	0,01

Exemplos:



g) Placas de Pedágio

Características das Placas de Pedágio

Forma	Cor	
Retangular, com lado maior na horizontal	Fundo	Azul
	Orla interna	Branca
	Orla externa	Azul
	Tarja	Branca
	Legendas	Branca
	Seta	Branca

Dimensões mínimas (m)	
Altura das letras	0,20
Orla interna	0,02
Orla externa	0,01
Tarja	0,01

Exemplos:

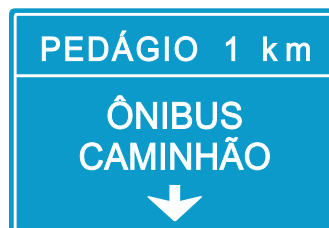

1.3.2. Placas de Orientação de Destino

Indicam ao condutor a direção que o mesmo deve seguir para atingir determinados lugares, orientando seu percurso e/ou distâncias.

a) Placas Indicativas de Sentido (Direção)

Características das Placas Indicativas de Sentido

Forma	Mensagens de Localidades		Mensagens de Nomes de Rodovias/Estradas ou Associadas aos seus Símbolos	
	Cor		Cor	
Retangular, com lado maior na horizontal	Fundo	Verde	Fundo	Azul
	Orla interna	Branca	Orla interna	Branca
	Orla externa	Verde	Orla externa	Azul
	Tarja	Branca	Tarja	Branca
	Legendas	Branca	Legendas	Branca
	Setas	Branca	Setas	Branca
	Símbolos	–	De acordo com a rodovia / estrada	

Dimensões mínimas (m)		
Altura das letras	VIA URBANA	0,125(*)
	VIA RURAL	0,150(*)
Orla interna		0,020
Orla externa		0,010
Tarja		0,010

(*) áreas protegidas por legislação especial (patrimônio histórico, arquitetônico, etc.), podem apresentar altura de letra inferior, desde que atenda os critérios de legibilidade

Exemplos:



b) Placas Indicativas de Distância

Características das Placas Indicativas de Distância

Forma	Mensagens de Localidades		Mensagens de Nomes de Rodovias/ Estradas ou Associadas aos seus Símbolos	
	Cor		Cor	
Retangular, com lado maior na horizontal	Fundo	Verde	Fundo	Azul
	Orla interna	Branca	Orla interna	Branca
	Orla externa	Verde	Orla externa	Azul
	Tarja	Branca	Tarja	Branca
	Legendas	Branca	Legendas	Branca
	Símbolos	–	De acordo com a rodovia / estrada	

Dimensões mínimas (m)		
Altura das letras	VIA URBANA	0,125(*)
	VIA RURAL	0,150(*)
Orla interna		0,020
Orla externa		0,010
Tarja		0,010

(*) áreas protegidas por legislação especial (patrimônio histórico, arquitetônico, etc.), podem apresentar altura de letra inferior, desde que atenda os critérios de legibilidade

Exemplos:

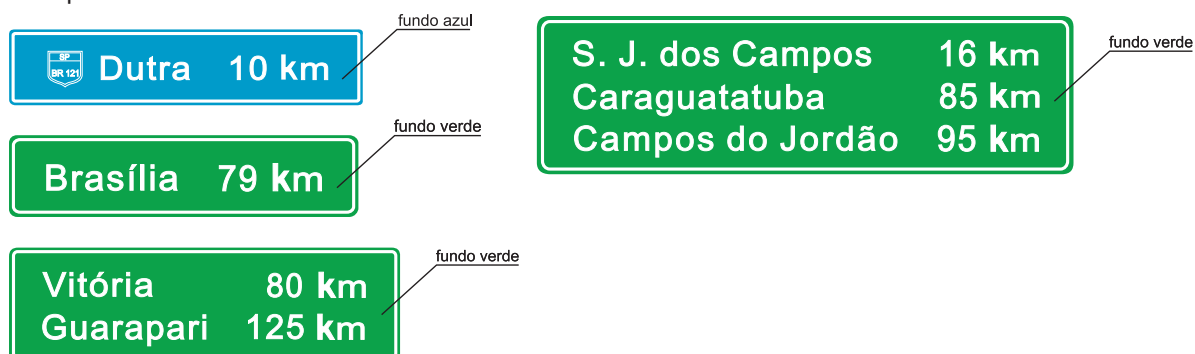

c) Placas Diagramadas

Características das Placas Diagramadas

Forma	Mensagens de Localidades		Mensagens de Nomes de Rodovias/ Estradas ou Associadas aos seus Símbolos	
	Cor		Cor	
Retangular, com lado maior na horizontal	Fundo	Verde	Fundo	Azul
	Orla interna	Branca	Orla interna	Branca
	Orla externa	Verde	Orla externa	Azul
	Tarja	Branca	Tarja	Branca
	Legendas	Branca	Legendas	Branca
	Setas	Branca	Setas	Branca
	Símbolos	–	De acordo com a rodovia / estrada	

Dimensões mínimas (m)		
Altura das letras	VIA URBANA	0,125(*)
	VIA RURAL	0,150(*)
Orla interna		0,020
Orla externa		0,010
Tarja		0,010

(*) áreas protegidas por legislação especial (patrimônio histórico, arquitetônico, etc.), podem apresentar altura de letra inferior, desde que atenda os critérios de legibilidade

Exemplos:

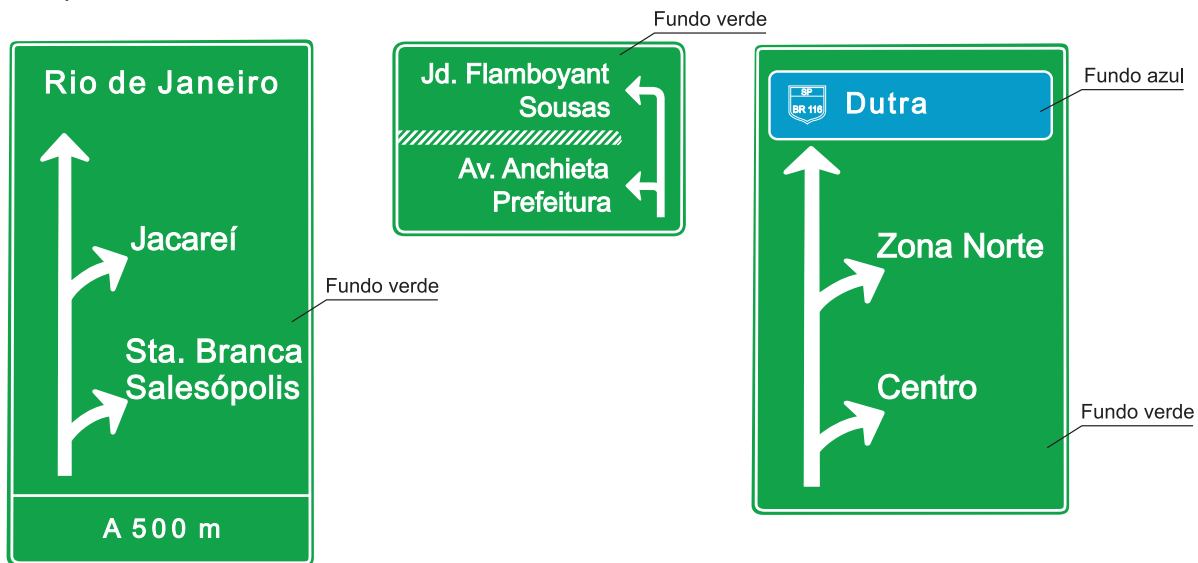

1.3.3. Placas Educativas

Têm a função de educar os usuários da via quanto ao seu comportamento adequado e seguro no trânsito. Podem conter mensagens que reforcem normas gerais de circulação e conduta.

Características das Placas Educativas

Forma	Cor	
	Retangular	Fundo
Orla interna		Preta
Orla externa		Branca
Tarja		Preta
Legendas		Preta
Pictograma		Preta

Dimensões mínimas (m)		
Altura da letra (placas para condutores)	VIA URBANA	0,125(*)
	VIA RURAL	0,150(*)
Altura das letras (placas para pedestres)		0,050
Orla interna		0,020
Orla externa		0,010
Tarja		0,010
Pictograma		0,200 x 0,200

(*) áreas protegidas por legislação especial (patrimônio histórico, arquitetônico, etc.), podem apresentar altura de letra inferior, desde que atenda os critérios de legibilidade

Exemplos:

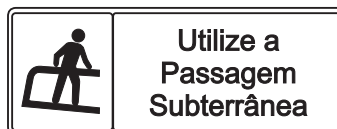
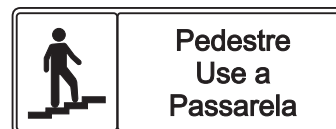
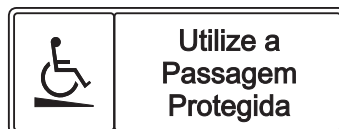
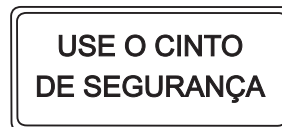

1.3.4. Placas de Serviços Auxiliares

Indicam aos usuários da via os locais onde os mesmos podem dispor dos serviços indicados, orientando sua direção ou identificando estes serviços.

Quando num mesmo local encontra-se mais de um tipo de serviço, os respectivos símbolos podem ser agrupados numa única placa.

a) Placas para Condutores

Características das Placas de Serviços Auxiliares para Condutores

Forma	Cor	
Placa: retangular Quadro interno: quadrada	Fundo	Azul
	Quadro interno	Branca
	Seta	Branca
	Legenda	Branca
	Pictograma	Fundo
Figura		Preta

Constitui exceção a placa indicativa de "Pronto Socorro" onde o Símbolo deve ser vermelho.

Dimensões mínimas (m)		
Quadro interno	VIA URBANA	0,20 x 0,20
	VIA RURAL	0,40 x 0,40

Exemplos de Pictogramas:

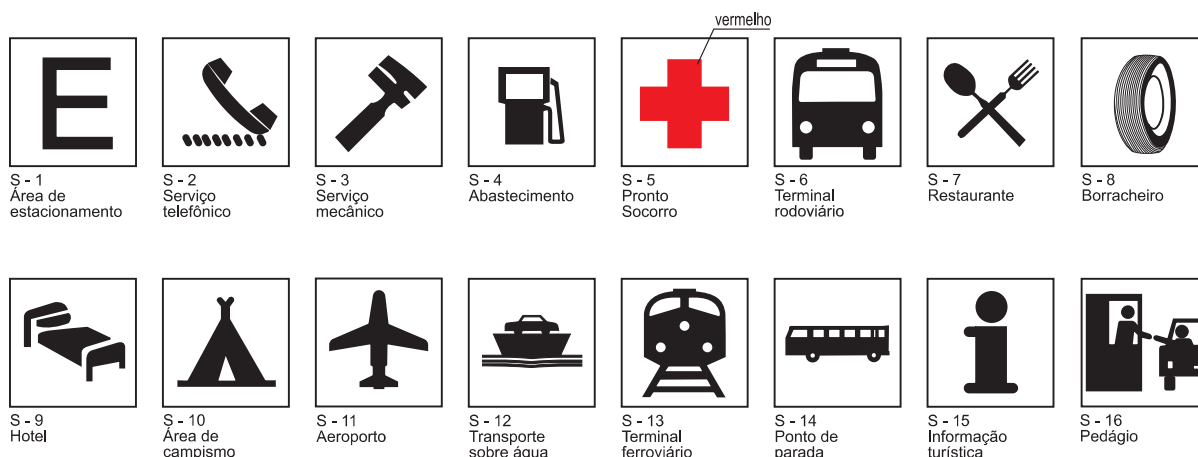

Exemplos de Placas:



Obs.: Os pictogramas podem ser utilizados opcionalmente nas placas de orientação.

b) Placas para Pedestres

Características das Placas de Serviços Auxiliares para Pedestres

Forma	Cor	
	Retangular, lado maior na horizontal	Fundo
Orla interna		Branca
Orla externa		Azul
Tarja		Branca
Legendas		Branca
Seta		Branca
Pictograma		Fundo
	Fundo	Preta

Dimensões mínimas (m)	
Altura das letras	0,05
Orla interna	0,02
Orla externa	0,01
Tarja	0,01
Pictograma	0,20 x 0,20

Exemplos:



1.3.5. Placas de Atrativos Turísticos

Indicam aos usuários da via os locais onde os mesmos podem dispor dos atrativos turísticos existentes, orientando sobre sua direção ou identificando estes pontos de interesse.

Exemplos de Pictogramas:

Atrativos Turísticos Naturais

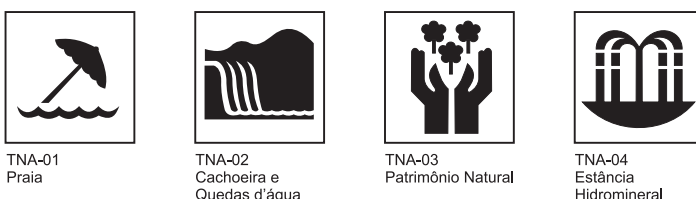

TNA-01
Praia

TNA-02
Cachoeira e
Quedas d'água

TNA-03
Patrimônio Natural

TNA-04
Estância
Hidromineral

Atrativos Históricos e Culturais



THC-01
Templo



THC - 02
Arquitetura
Histórica



THC - 03
Museu



THC - 04
Espaço
cultural

Área Para Prática de Esportes



TAD-01
Aeroclube



TAD - 02
Marina



TAD - 03
Área para
esportes
náuticos

Áreas de Recreação



TAR-01
Área de
descanso



TAR - 02
Barco de
passeio



TAR - 03
Parque

Locais para Atividades de Interesse Turístico



TIT-01
Festas
Populares



TIT-02
Teatro

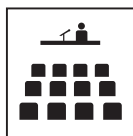

TIT-03
Convenções



TIT-04
Artesanato



TIT-05
Zoológico



TIT-06
Planetário



TIT-07
Feira Típica



TIT-08
Exposição
agropecuária



TIT-09
Rodeio



TIT-10
Pavilhão de feiras
e exposições

a) Placas de Identificação de Atrativo Turístico

Características das Placas de Identificação de Atrativo Turístico

Forma	Cor	
Retangular	Fundo	Marrom
	Orla interna	Branca
	Orla externa	Marrom
	Legendas	Branca
	Pictograma	Fundo
Figura		Preta

Dimensões mínimas (m)	
Altura das letras	0,10
Pictograma	0,40 x 0,40
Orla interna	0,02
Orla externa	0,01

Exemplos de Placas:



b) Placas Indicativas de Sentido de Atrativo Turístico

Características de Placas Indicativas de Sentido

Forma	Cor	
	Retangular	Fundo
Orla interna		Branca
Orla externa		Marrom
Tarja		Branca
Legendas		Branca
Setas		Branca
Pictograma		Fundo
	Figura	Preta

Dimensões mínimas (m)		
Altura da letra (placas para condutores)	VIA URBANA	0,125(*)
	VIA RURAL	0,150(*)
Altura da letra (placas para pedestres)		0,050
Pictograma		0,200 x 0,200
Orla interna		0,020
Orla externa		0,010
Tarja		0,010

(*) áreas protegidas por legislação especial (patrimônio histórico, arquitetônico, etc), podem apresentar altura de letra inferior, desde que atenda os critérios de legibilidade

Exemplos:

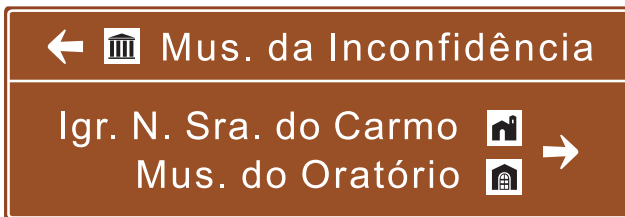
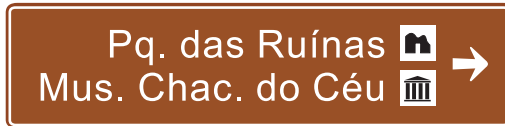
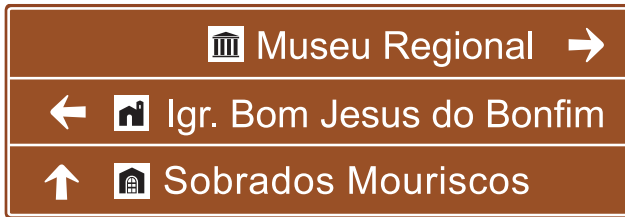

c) Placas Indicativas de Distância de Atrativos Turísticos

Características das Placas Indicativas de Distância de Atrativos Turísticos

Forma	Cor	
	Retangular	Fundo
Orla interna		Branca
Orla externa		Marrom
Legendas		Branca
Pictograma		Fundo
	Figura	Preta

Dimensões mínimas (m)		
Altura da letra (placas para condutores)	VIA URBANA	0,125(*)
	VIA RURAL	0,150(*)
Altura da letra (placas para pedestres)		0,050
Pictograma		0,200 x 0,200
Orla interna		0,020
Orla externa		0,010

(*) áreas protegidas por legislação especial (patrimônio histórico, arquitetônico, etc), podem apresentar altura de letra inferior, desde que atenda os critérios de legibilidade

Exemplos:

	Pal. Boa Vista	6 km
	Mus. Felícia Leirner	9 km

	Taperapuã	2 km
	Rio dos Mangues	4 km
	Ponta Grande	6 km

2. SINALIZAÇÃO HORIZONTAL

É um subsistema da sinalização viária que se utiliza de linhas, marcações, símbolos e legendas, pintados ou apostos sobre o pavimento das vias.

Tem como função organizar o fluxo de veículos e pedestres; controlar e orientar os deslocamentos em situações com problemas de geometria, topografia ou frente a obstáculos; complementar os sinais verticais de regulamentação, advertência ou indicação. Em casos específicos, tem poder de regulamentação.

2.1. CARACTERÍSTICAS

A sinalização horizontal mantém alguns padrões cuja mescla e a forma de coloração na via definem os diversos tipos de sinais.

2.1.1. Padrão de Traçado

Seu padrão de traçado pode ser:

- **Contínuo:** são linhas sem interrupção pelo trecho da via onde estão demarcando; podem estar longitudinalmente ou transversalmente apostas à via.
- **Tracejado ou Seccionado:** são linhas interrompidas, com espaçamentos respectivamente de extensão igual ou maior que o traço.
- **Símbolos e Legendas:** são informações escritas ou desenhadas no pavimento, indicando uma situação ou complementando sinalização vertical existente.

2.1.2. Cores

A sinalização horizontal se apresenta em cinco cores:

- **Amarela:** utilizada na regulação de fluxos de sentidos opostos; na delimitação de espaços proibidos para estacionamento e/ou parada e na marcação de obstáculos.
- **Vermelha:** utilizada para proporcionar contraste, quando necessário, entre a marca viária e o pavimento das ciclofaixas e/ou ciclovias, na parte interna destas, associada à linha de bordo branca ou de linha de divisão de fluxo de mesmo sentido e nos símbolos de hospitais e farmácias (cruz).
- **Branca:** utilizada na regulação de fluxos de mesmo sentido; na delimitação de trechos de vias, destinados ao estacionamento regulamentado de veículos em condições especiais; na marcação de faixas de travessias de pedestres, símbolos e legendas.
- **Azul:** utilizada nas pinturas de símbolos de pessoas portadoras de deficiência física, em áreas especiais de estacionamento ou de parada para embarque e desembarque.
- **Preta:** utilizada para proporcionar contraste entre o pavimento e a pintura.

Para identificação da cor, neste documento, é adotada a seguinte convenção:

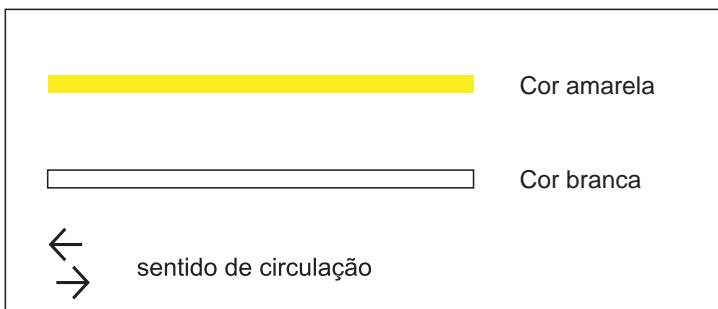

2.2. CLASSIFICAÇÃO

A sinalização horizontal é classificada em:

- marcas longitudinais;
- marcas transversais;
- marcas de canalização;
- marcas de delimitação e controle de estacionamento e/ou parada;
- inscrições no pavimento.

2.2.1. Marcas Longitudinais

Separam e ordenam as correntes de tráfego, definindo a parte da pista destinada normalmente à circulação de veículos, a sua divisão em faixas, a separação de fluxos opostos, faixas de uso exclusivo de um tipo de veículo, reversíveis, além de estabelecer as regras de ultrapassagem e transposição.

De acordo com a sua função, as marcas longitudinais são subdivididas nos seguintes tipos:

a) Linhas de Divisão de Fluxos Opostos

Separam os movimentos veiculares de sentidos contrários e regulamentam a ultrapassagem e os deslocamentos laterais, exceto para acesso a imóvel lindeiro.

SIMPLES CONTÍNUA

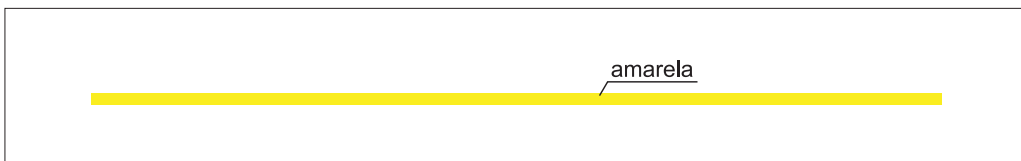

SIMPLES SECCIONADA

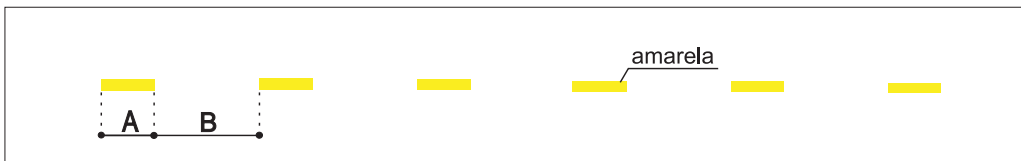

DUPLA CONTÍNUA

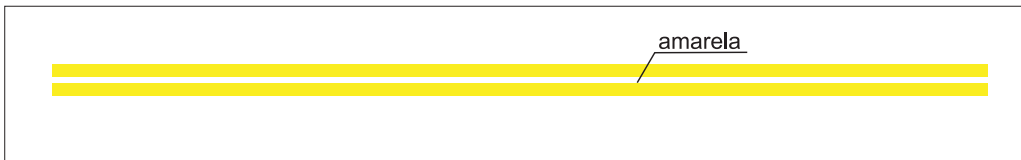

DUPLA CONTÍNUA/SECCIONADA

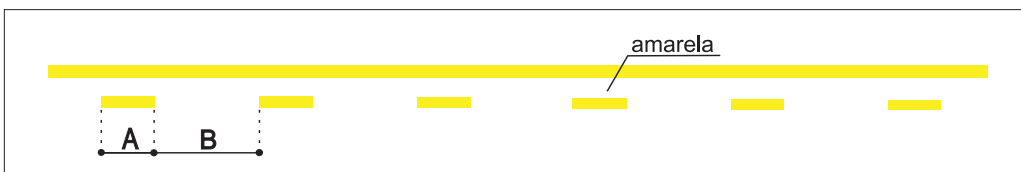

DUPLA SECCIONADA

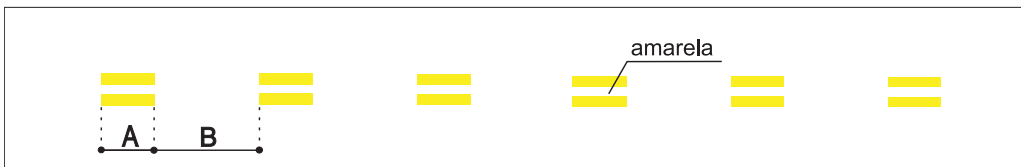

- Largura das linhas: mínima 0,10 m
 máxima 0,15 m
- Distância entre as linhas: mínima 0,10 m
 máxima 0,15 m
- Relação entre A e B: mínima 1:2
 máxima 1:3
- Cor: amarela

Exemplos de Aplicação:

ULTRAPASSAGEM PERMITIDA PARA OS DOIS SENTIDOS

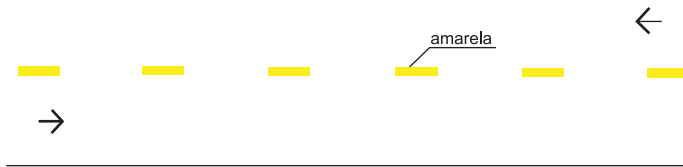

ULTRAPASSAGEM PERMITIDA SOMENTE NO SENTIDO B

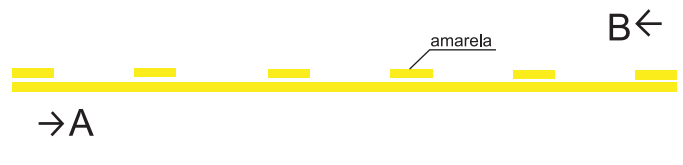

ULTRAPASSAGEM PROIBIDA PARA OS DOIS SENTIDOS

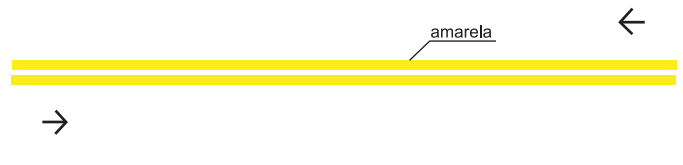

ULTRAPASSAGEM PROIBIDA PARA OS DOIS SENTIDOS

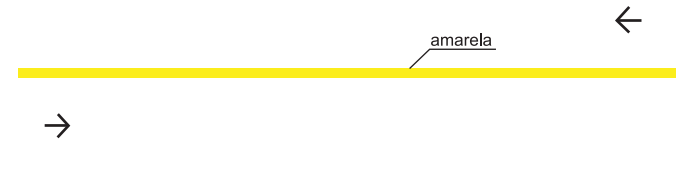

b) Linhas de Divisão de Fluxo de Mesmo Sentido

Separam os movimentos veiculares de mesmo sentido e regulamentam a ultrapassagem e a transposição.

CONTÍNUA

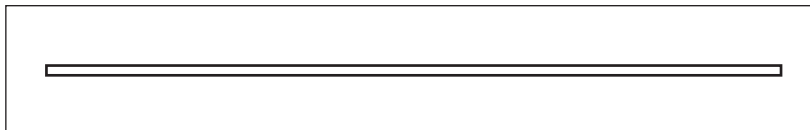

SECCIONADA

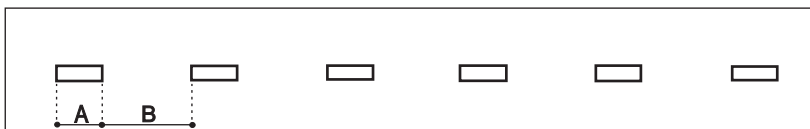

- Largura da linha:

mínima	0,10 m
máxima	0,20 m
- Demarcação de faixa exclusiva no fluxo
- Largura da linha:

mínima	0,20 m
máxima	0,30 m
- Relação entre A e B:

mínima	1:2
máxima	1:3
- Cor:

branca

Exemplos de Aplicação:

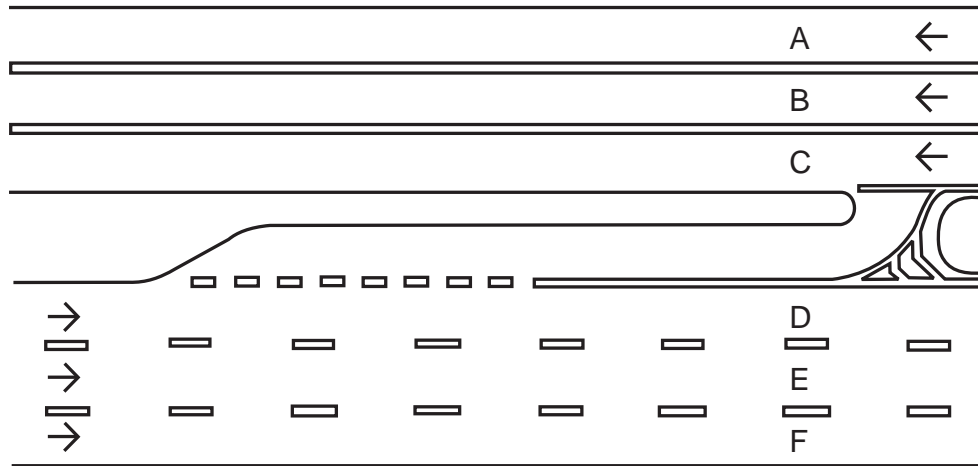

Proibida a ultrapassagem e a transposição de faixa entre A-B-C
 Permitida a ultrapassagem e a transposição de faixa entre D-E-F

c) Linha de Bordo

Delimita a parte da pista destinada ao deslocamento de veículos.

CONTÍNUA

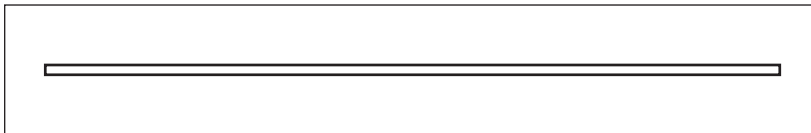

- Largura da linha: mínima 0,10 m
 máxima 0,30 m
- Cor: branca

Exemplos de Aplicação:

PISTA DUPLA

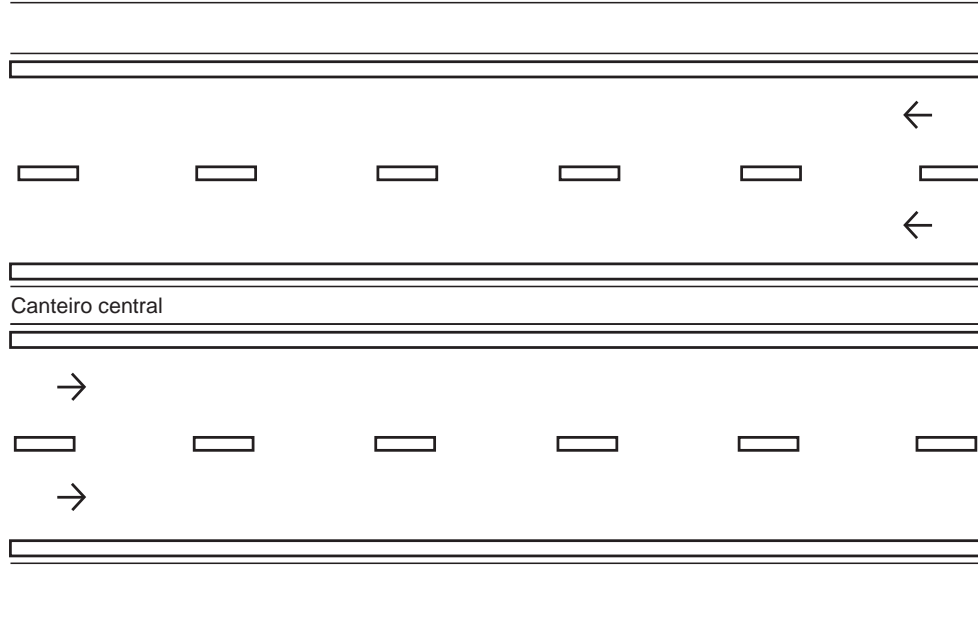

PISTA ÚNICA – DUPLO SENTIDO DE CIRCULAÇÃO

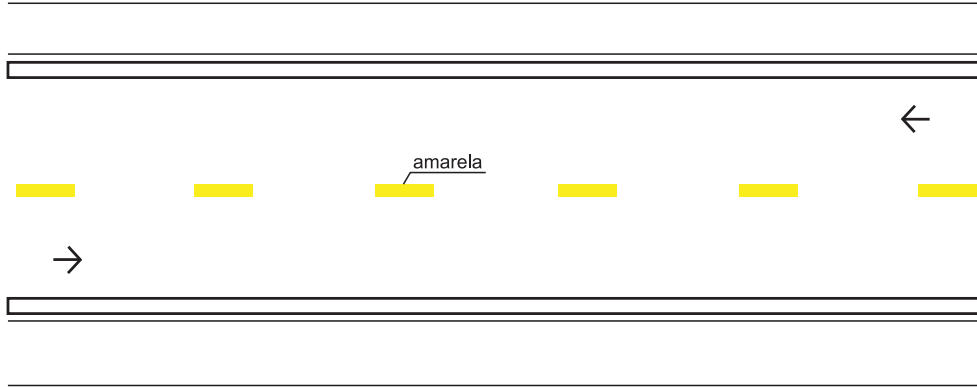

d) Linha de Continuidade

Proporciona continuidade a outras marcações longitudinais, quando há quebra no seu alinhamento visual.

TRACEJADA

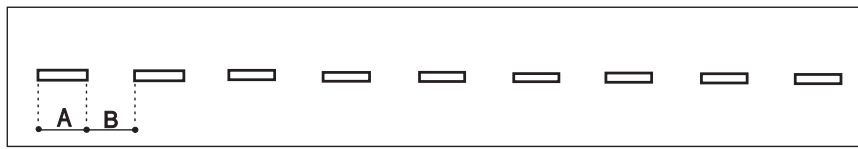
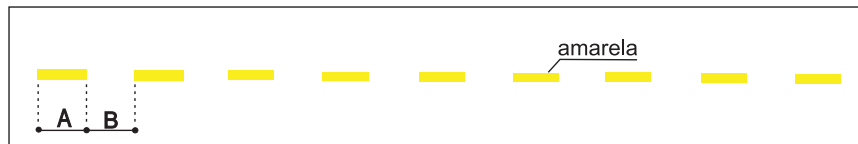

- Largura da linha: a mesma da linha à qual dá continuidade
- Relação entre A e B = 1:1
- Cor branca, quando dá continuidade a linhas brancas; cor amarela, quando dá continuidade a linhas amarelas.

Exemplo de Aplicação:

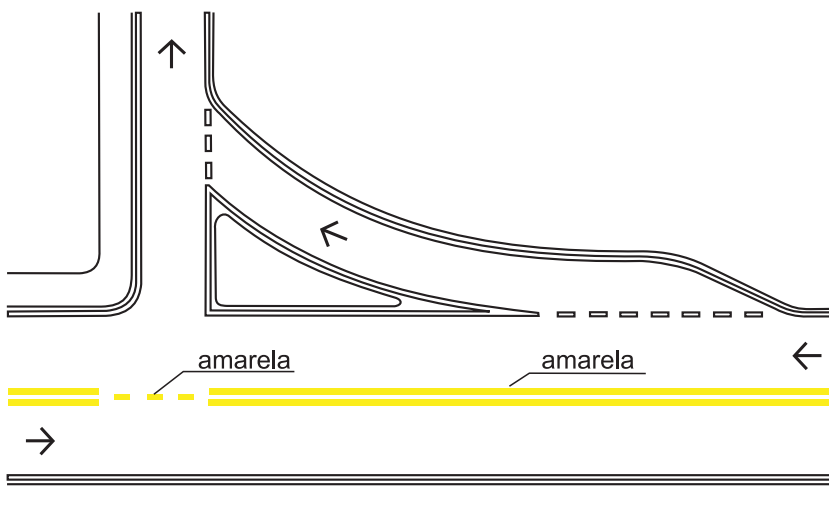

2.2.3. Marcas Transversais

Ordenam os deslocamentos frontais dos veículos e os harmonizam com os deslocamentos de outros veículos e dos pedestres, assim como informam os condutores sobre a necessidade de reduzir a velocidade e indicam travessia de pedestres e posições de parada.

Em casos específicos têm poder de regulamentação.

De acordo com a sua função, as marcas transversais são subdivididas nos seguintes tipos:

a) Linha de Retenção

Indica ao condutor o local limite em que deve parar o veículo.

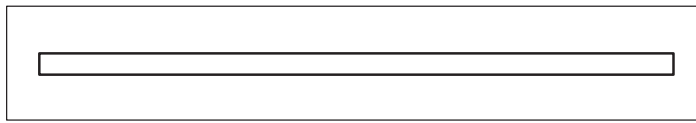

- Largura da linha: mínima 0,30 m
máxima 0,60 m
- Cor: branca

Exemplo de Aplicação:

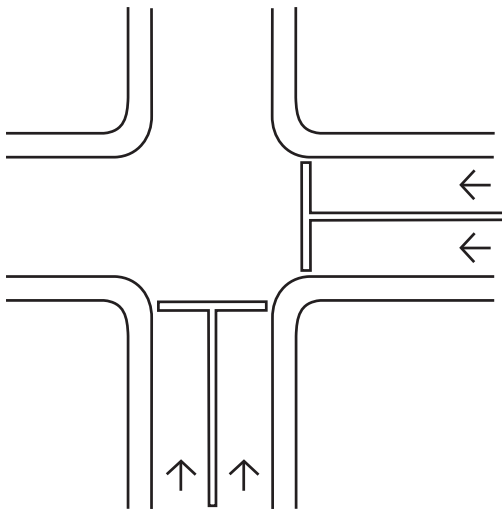

b) Linhas de Estímulo à Redução de Velocidade

Conjunto de linhas paralelas que, pelo efeito visual, induz o condutor a reduzir a velocidade do veículo.

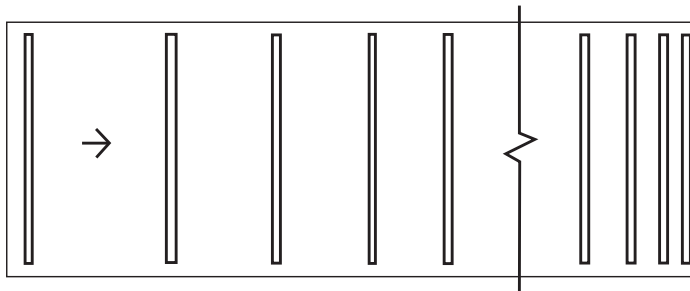

- Largura da linha: mínima 0,20 m
máxima 0,40 m
- Cor: branca

Exemplo de Aplicação Antecedendo um Obstáculo Transversal

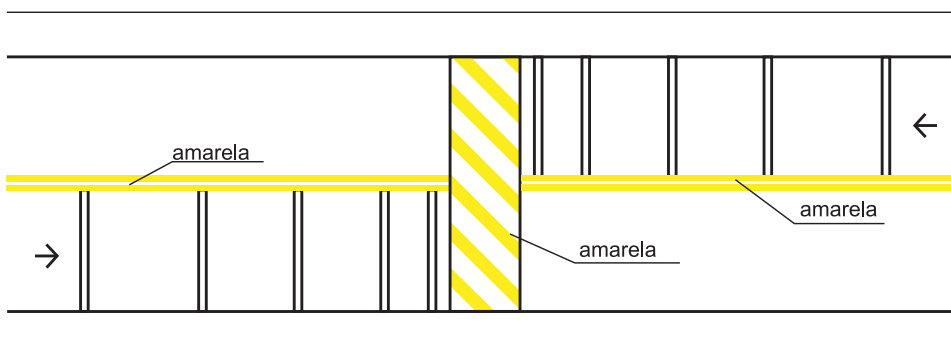

- Largura da faixa - C: em função do volume de pedestres e da visibilidade
 mínima 3,00 m
 recomendada 4,00 m
- Largura da linha - D: mínima 0,40 m
 máxima 0,60 m
- Largura da faixa - E: mínima 3,00 m
 recomendada 4,00 m
- Cor: branca

Exemplo de Aplicação:

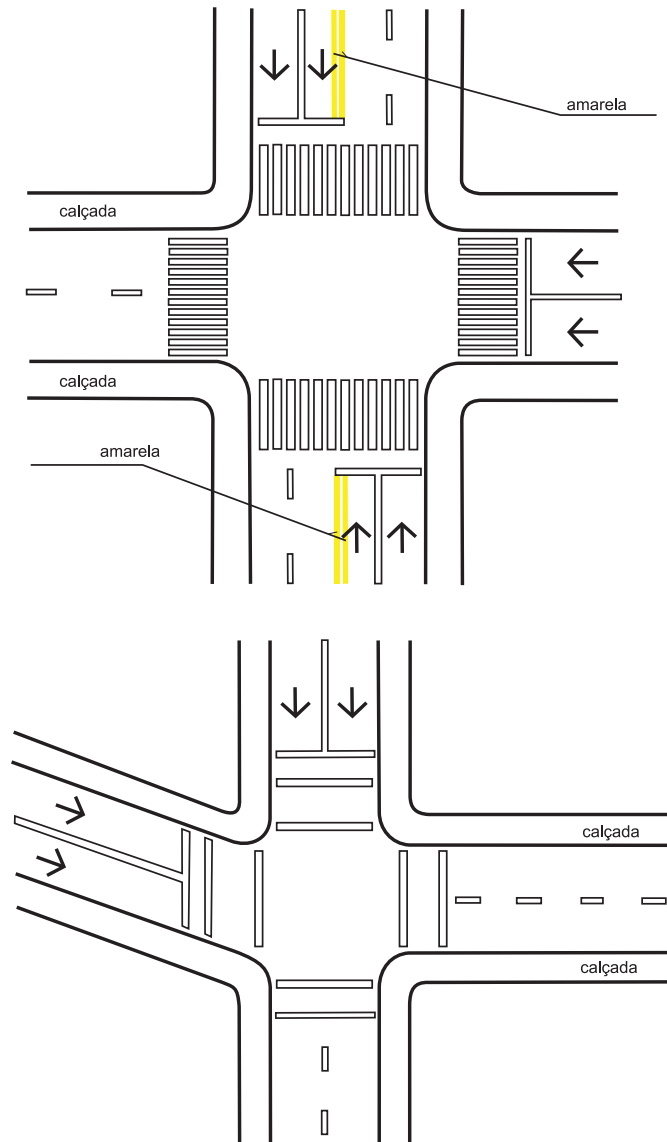

e) Marcação de Cruzamentos Rodocicloviários

Regulamenta o local de travessia de ciclistas.

CRUZAMENTO EM ÂNGULO RETO

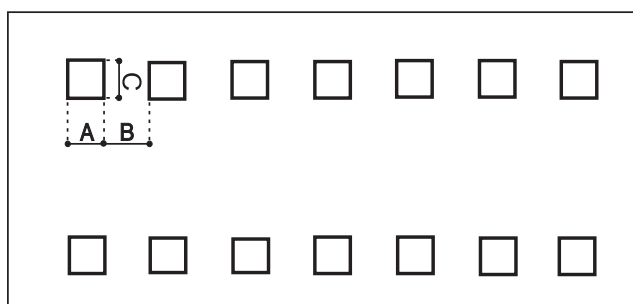

Exemplo de Aplicação:

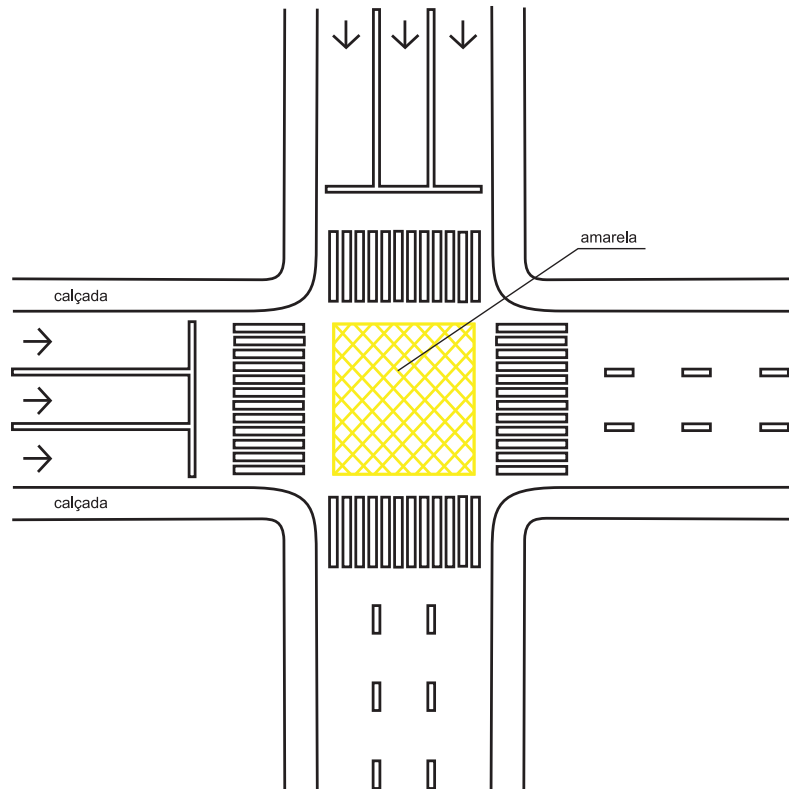

g) Marcação de Área de Cruzamento com Faixa Exclusiva

Indica ao condutor a existência de faixa(s) exclusiva(s).

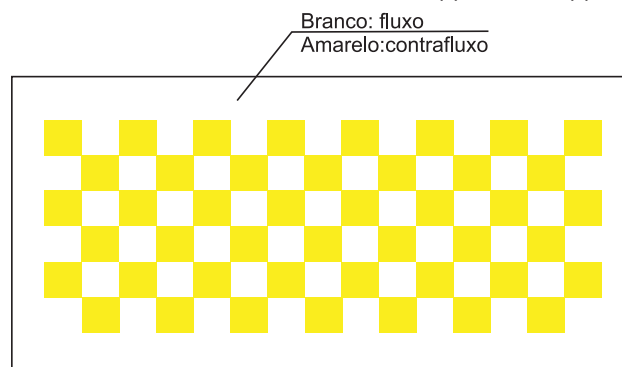

- Lado do quadrado: mínimo 1,00 m
- Cor: amarela - para faixas exclusivas no contrafluxo
 - branca - para faixas exclusivas no fluxo

Exemplo de Aplicação:

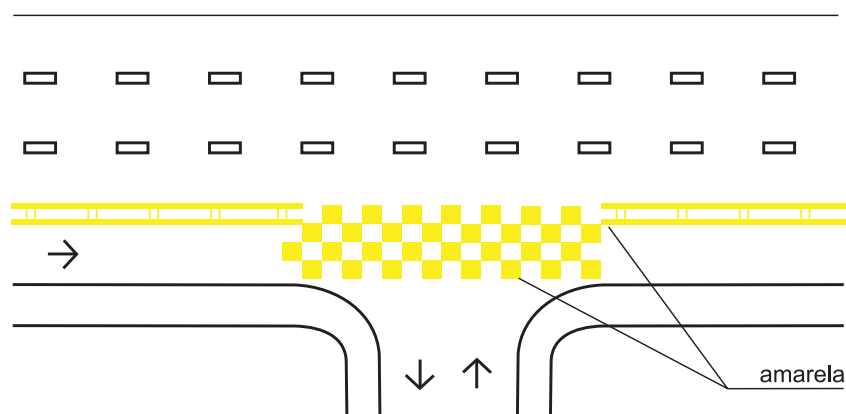

2.2.4. Marcas de Canalização

Orientam os fluxos de tráfego em uma via, direcionando a circulação de veículos. Regulamentam as áreas de pavimento não utilizáveis.

Devem ser na cor branca quando direcionam fluxos de mesmo sentido e na cor amarela quando direcionam fluxos de sentidos opostos.

SEPARAÇÃO DE FLUXO DE TRÁFEGO DE SENTIDOS OPOSTOS

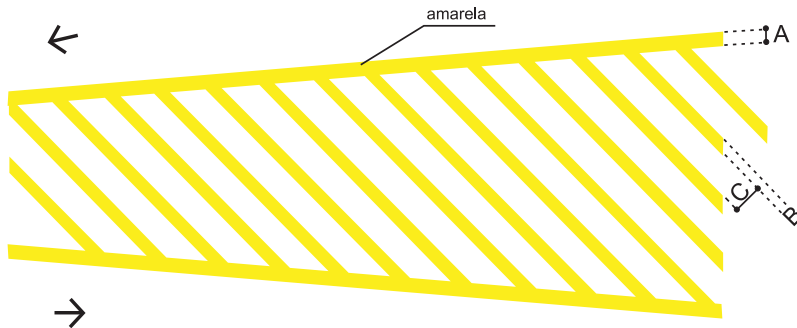

SEPARAÇÃO DE FLUXO DE TRÁFEGO DO MESMO SENTIDO

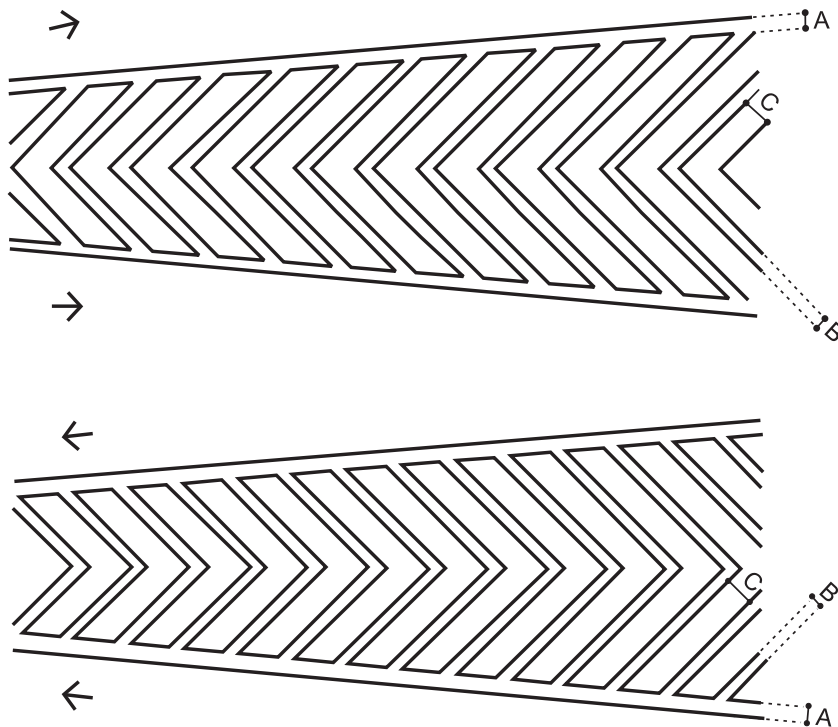

Dimensões	Circulação	Área de proteção de estacionamento
Largura da linha lateral A	mínima 0,10 m	mínima 0,10 m
Largura da linha lateral B	mínima 0,30 m	mínima 0,10 m
	máxima 0,50 m	máxima 0,40 m
Largura da linha lateral C	mínima 1,10 m	mínima 0,30 m
	máxima 3,50 m	máxima 0,60 m

Exemplos de Aplicação:

ORDENAÇÃO DE MOVIMENTOS EM TREVOS COM ALÇAS E FAIXAS DE ACELERAÇÃO/DESACELERAÇÃO

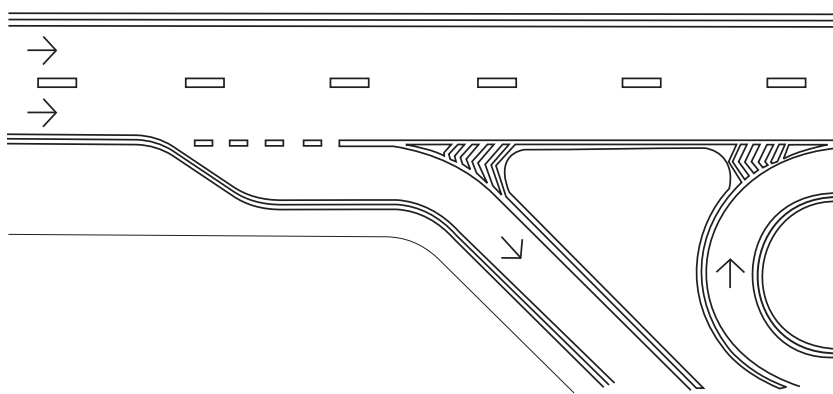

ORDENAÇÃO DE MOVIMENTO EM RETORNOS COM FAIXA ADICIONAL PARA O MOVIMENTO

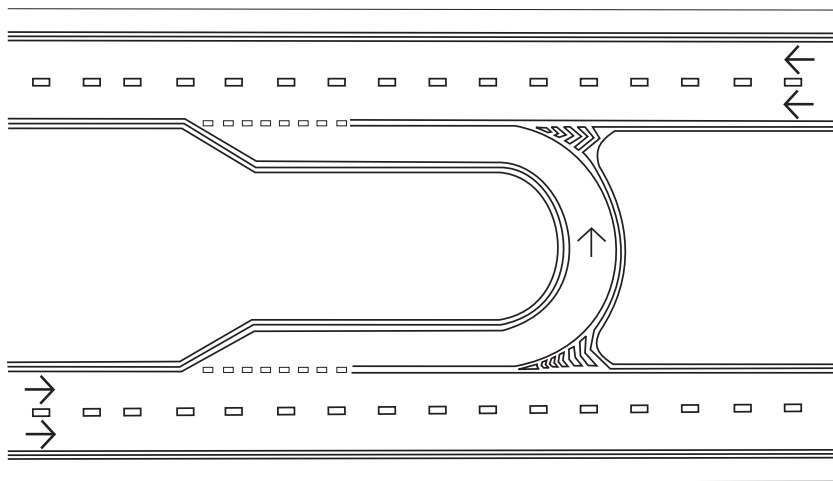

ILHAS DE CANALIZAÇÃO E REFÚGIO PARA PEDESTRES

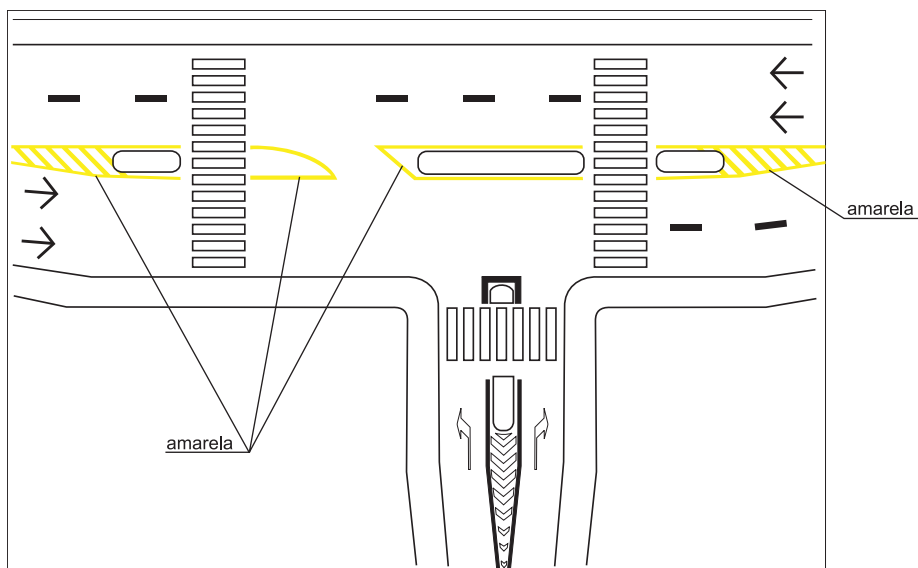

CANTEIRO CENTRAL FORMADO COM MARCAS DE CANALIZAÇÃO COM CONVERSÃO À ESQUERDA

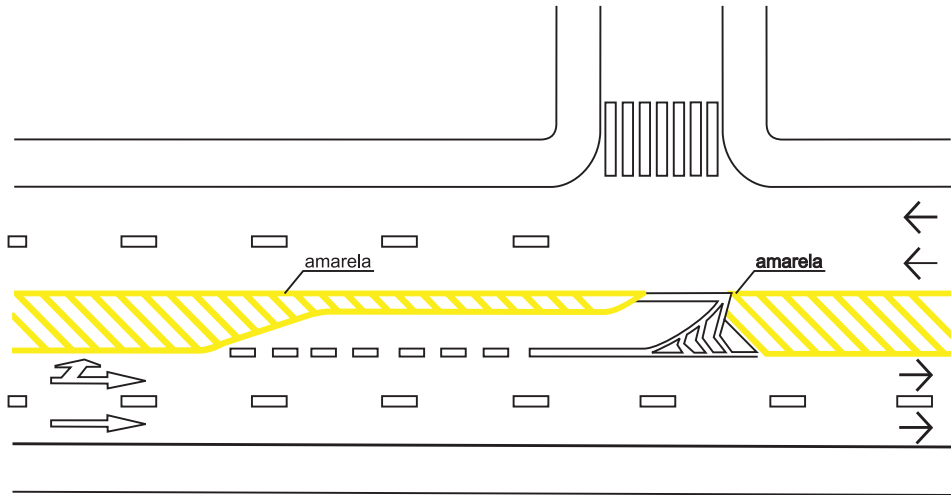

MARCA DE ALTERNÂNCIA DO MOVIMENTO DE FAIXAS POR SENTIDO

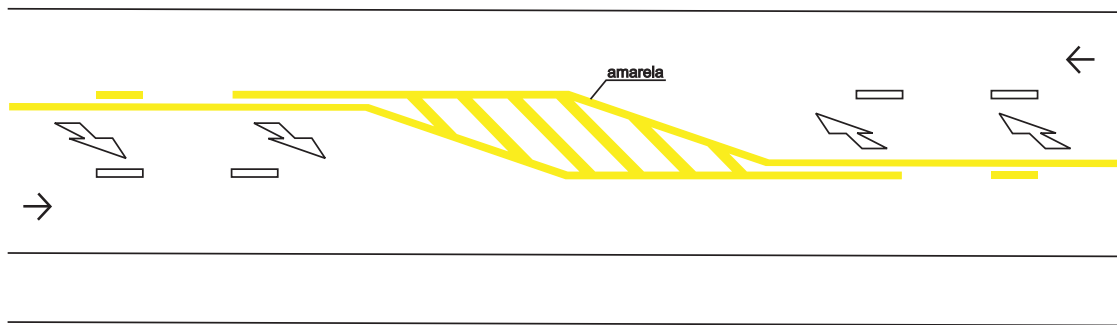

ILHAS DE CANALIZAÇÃO ENVOLVENDO OBSTÁCULOS NA PISTA

SENTIDO ÚNICO

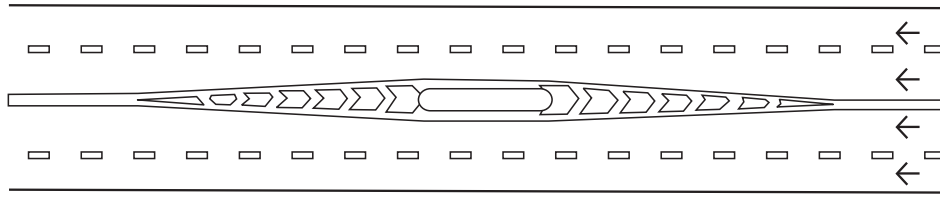

SENTIDO DUPLO

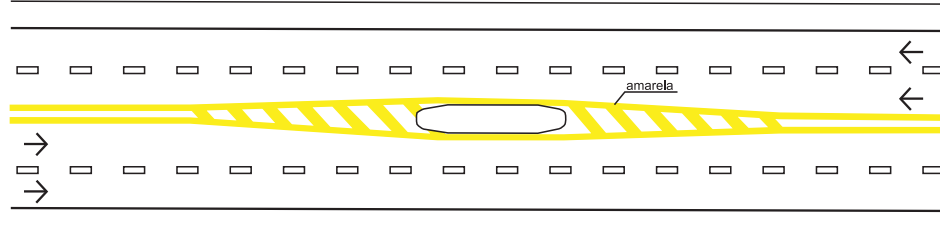

ACOMODAÇÃO PARA INÍCIO DE CANTEIRO CENTRAL

SENTIDO DUPLO

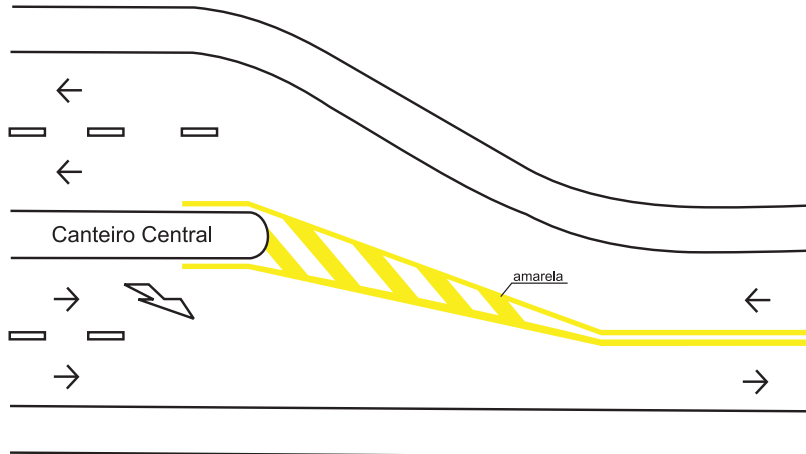

SENTIDO ÚNICO

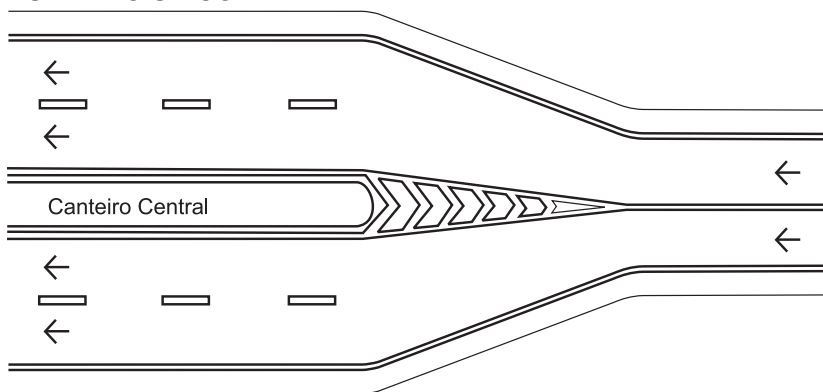

PROTEÇÃO DE ÁREA DE ESTACIONAMENTO

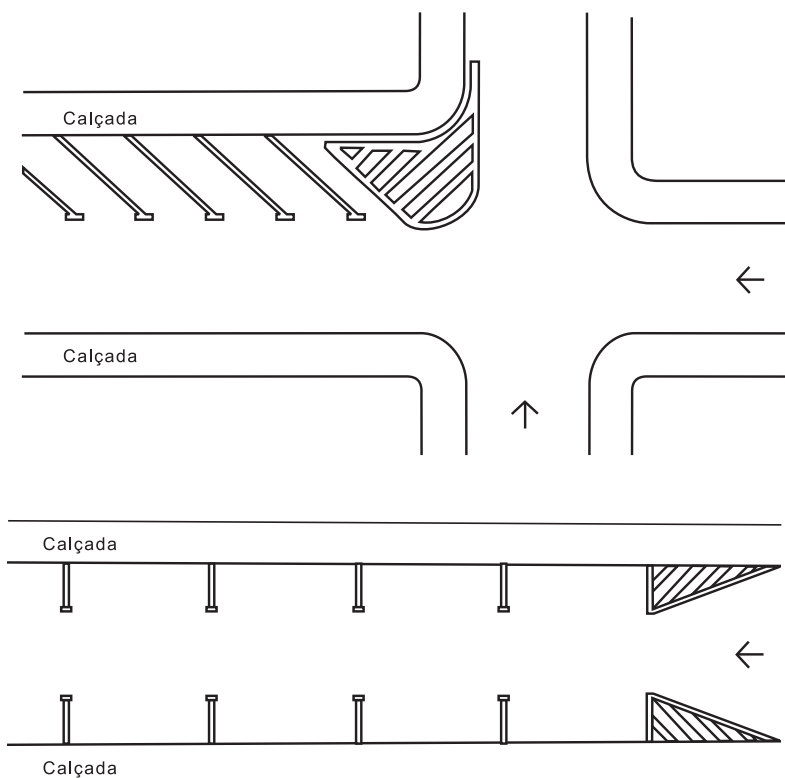

2.2.5 Marcas de Delimitação e Controle de Estacionamento e/ou Parada

Delimitam e propiciam melhor controle das áreas onde é proibido ou regulamentado o estacionamento e a parada de veículos, quando associadas à sinalização vertical de regulamentação. Em casos específicos, tem poder de regulamentação. De acordo com sua função as marcas de delimitação e controle de estacionamento e parada são subdivididas nos seguintes tipos:

a) Linha de Indicação de Proibição de Estacionamento e/ou Parada

Delimita a extensão da pista ao longo da qual aplica-se a proibição de estacionamento ou de parada e estacionamento estabelecida pela sinalização vertical correspondente.

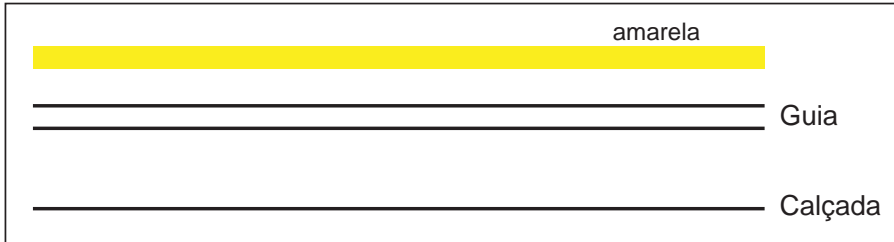

- Largura da linha: mínima 0,10 m
 máxima 0,20 m
- Cor: amarela

Exemplo de Aplicação:

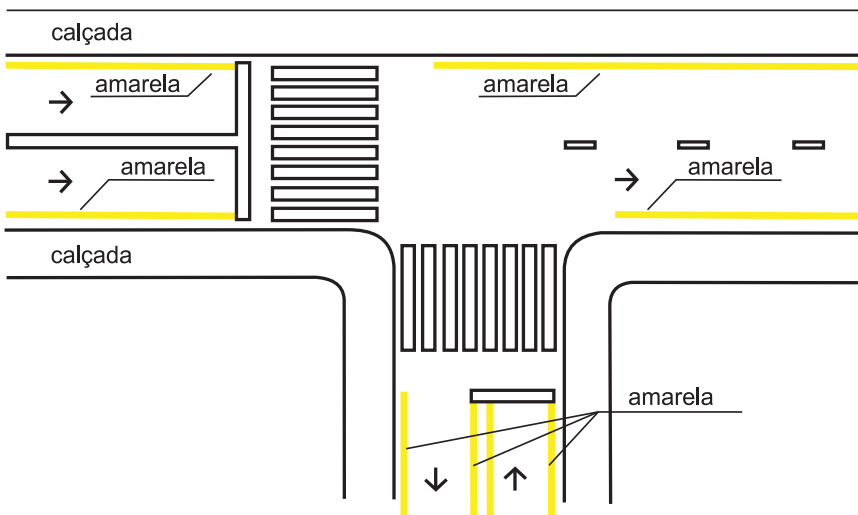

b) Marca Delimitadora de Parada de Veículos Específicos

Delimita a extensão da pista destinada à operação exclusiva de parada. Deve sempre estar associada ao sinal de regulamentação correspondente.

É opcional o uso destas sinalizações quando utilizadas junto ao marco do ponto de parada de transporte coletivo.

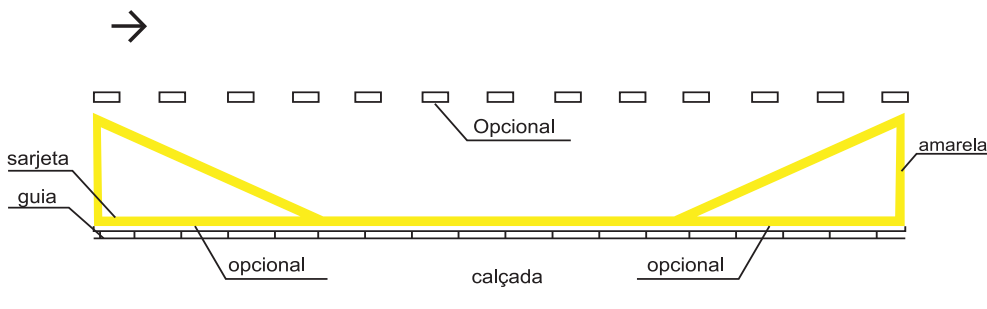

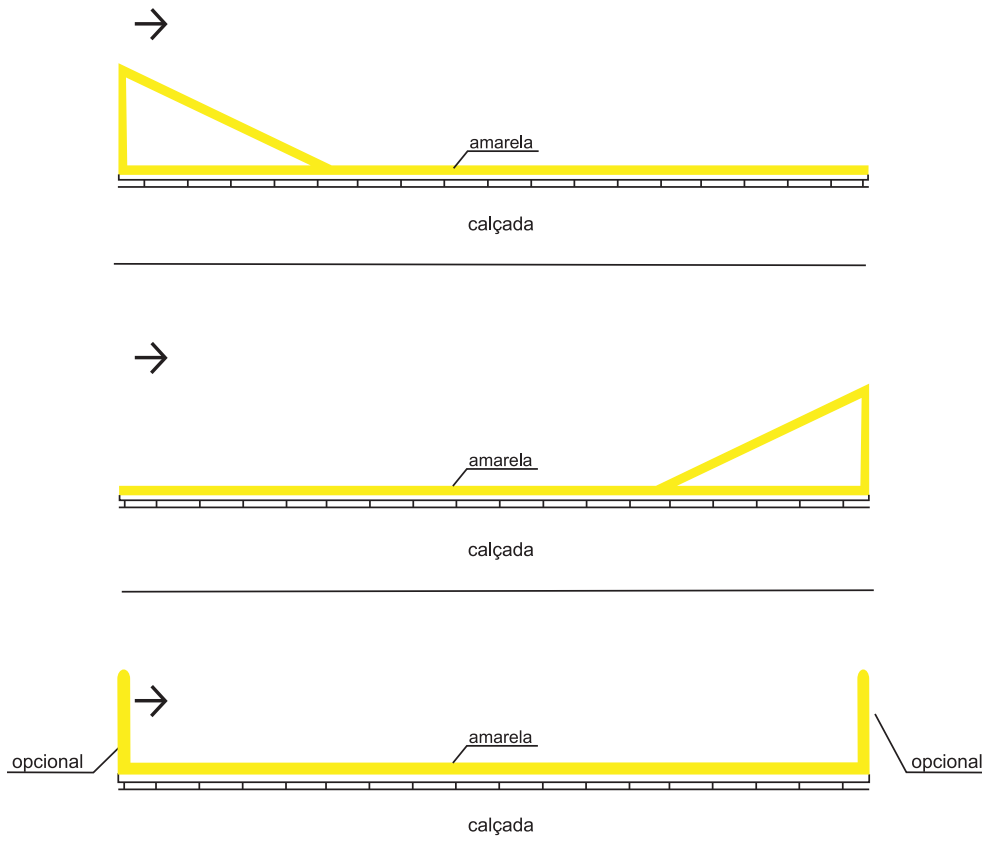

- Largura da linha: mínima 0,10 m
máxima 0,20 m
- Cor: amarela

Exemplos de Aplicação:

MARCA DELIMITADORA PARA PARADA DE ÔNIBUS EM FAIXA DE TRÂNSITO

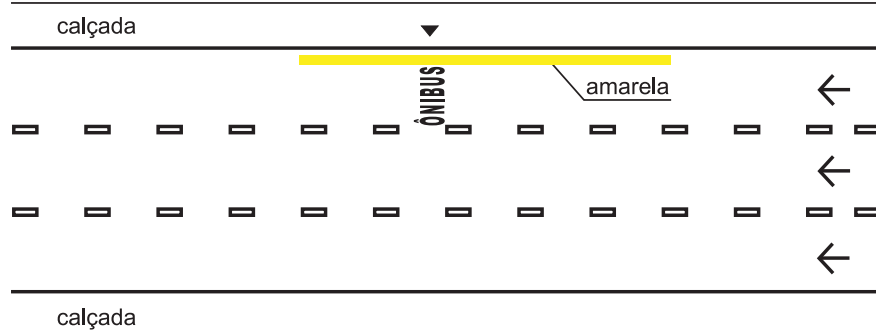

MARCA DELIMITADORA PARA PARADA DE ÔNIBUS EM FAIXA DE ESTACIONAMENTO

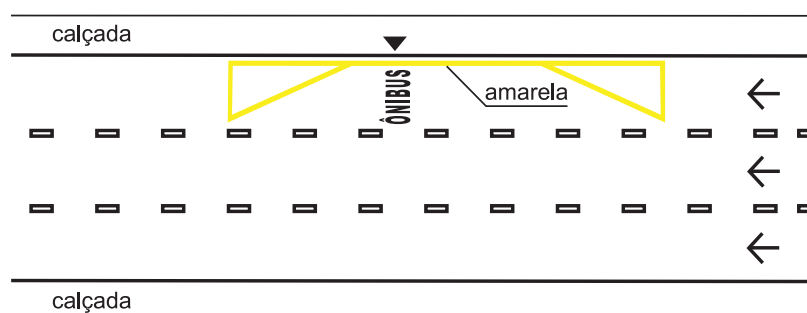

MARCA DELIMITADORA PARA PARADA DE ÔNIBUS FEITA EM REENTRÂNCIA DA CALÇADA

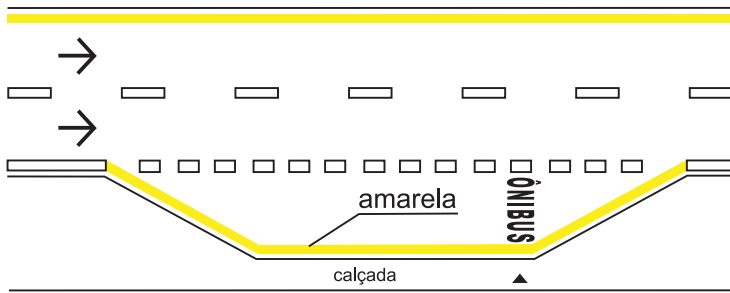
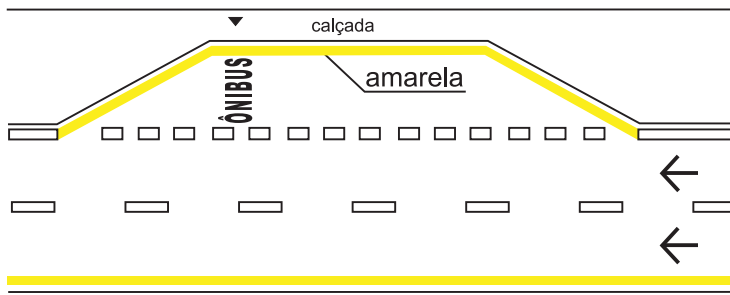

MARCA DELIMITADORA PARA PARADA DE ÔNIBUS EM FAIXA DE TRÂNSITO COM AVANÇO DE CALÇADA NA FAIXA DE ESTACIONAMENTO

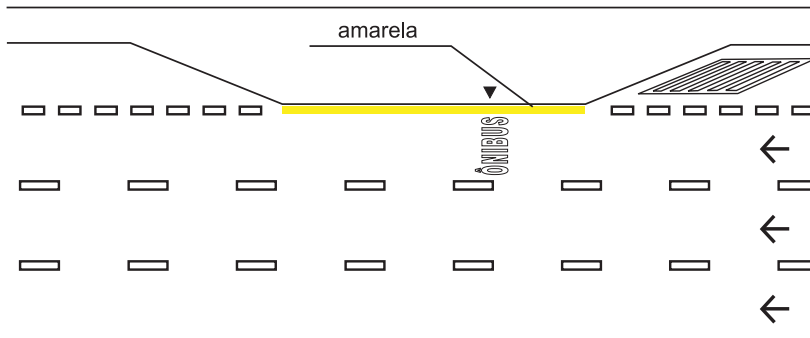

MARCA DELIMITADORA PARA PARADA DE ÔNIBUS COM SUPRESSÃO DE PARTE DA MARCAÇÃO

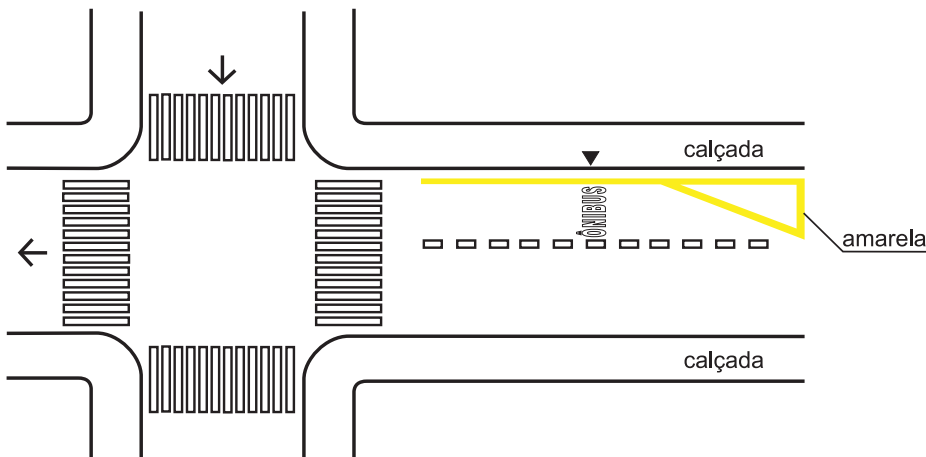

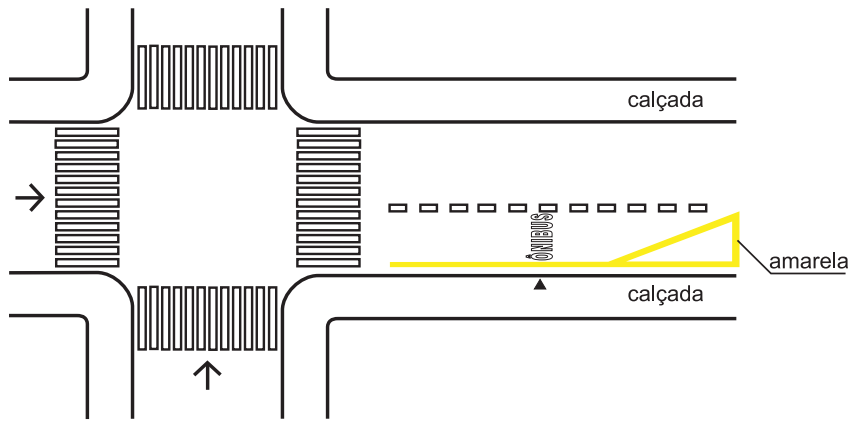

c) Marca Delimitadora de Estacionamento Regulamentado

Delimita o trecho de pista no qual é permitido o estacionamento estabelecido pelas normas gerais de circulação e conduta ou pelo sinal R-6b.

• **Paralelo ao meio-fio:**

- **Linha simples contínua ou tracejada**

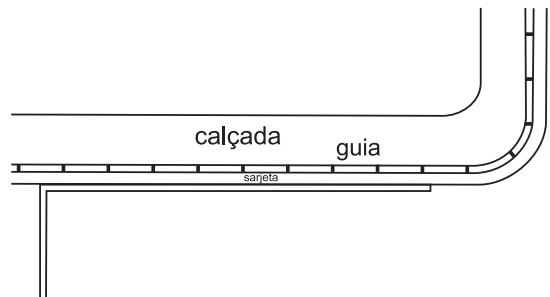
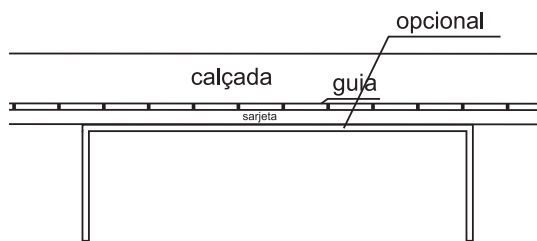
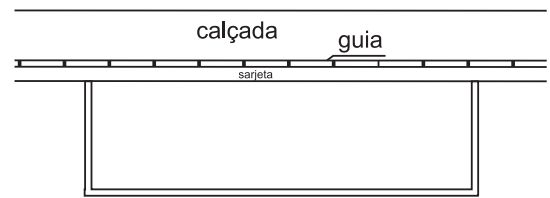
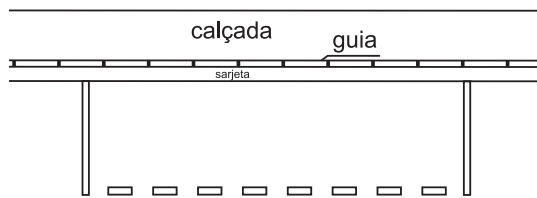

Largura da linha: mínima 0,10 m
máxima 0,20 m

- Relação: 1:1

- Cor: branca

• **Em ângulo:**

- **Linha contínua**

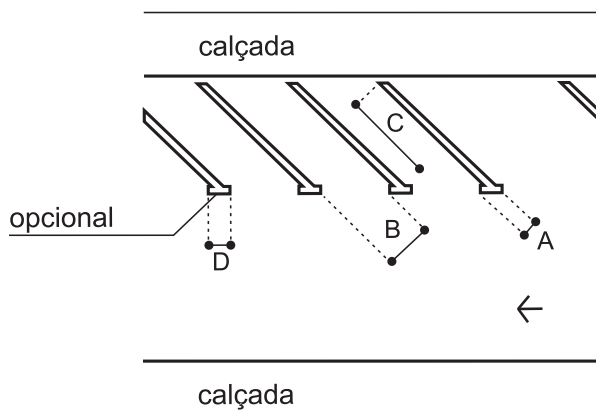

- Dimensões: A = mínima 0,10 m
 máxima 0,20 m
- B = largura efetiva da vaga
- C = comprimento da vaga
- D = mínima 0,20 m
 máxima 0,30 m

B e C, estabelecidas em função das dimensões dos veículos a utilizar as vagas.

- Cor: branca

Exemplos de Aplicação:

ESTACIONAMENTO PARALELO AO MEIO-FIO

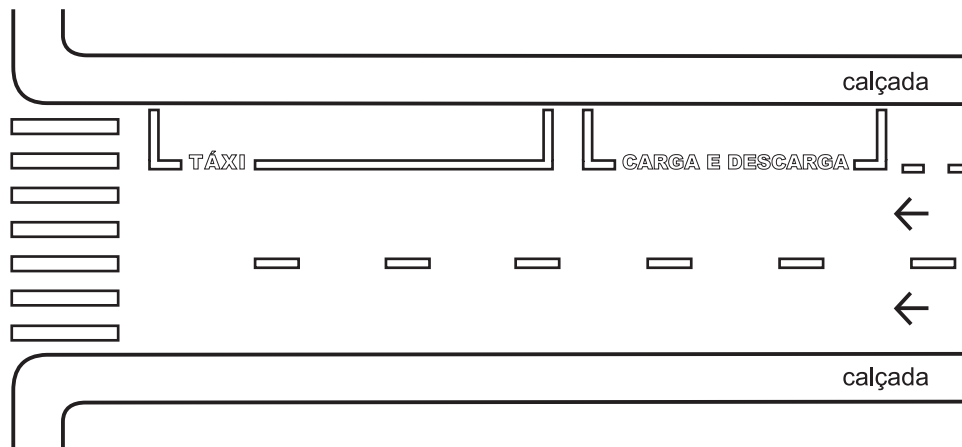
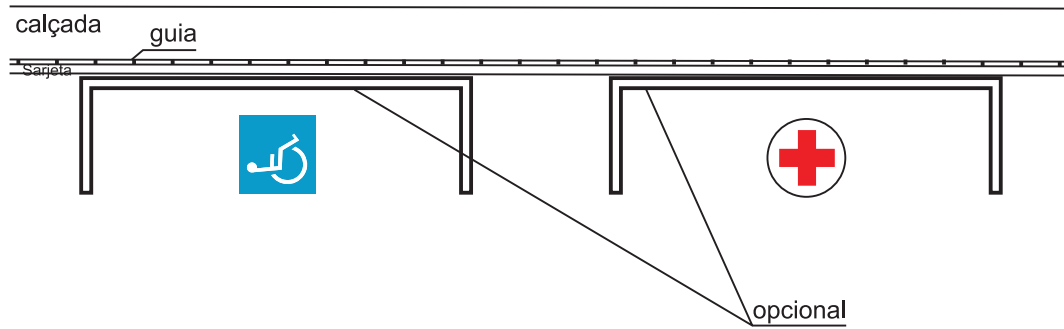

MARCA COM DELIMITAÇÃO DA VAGA

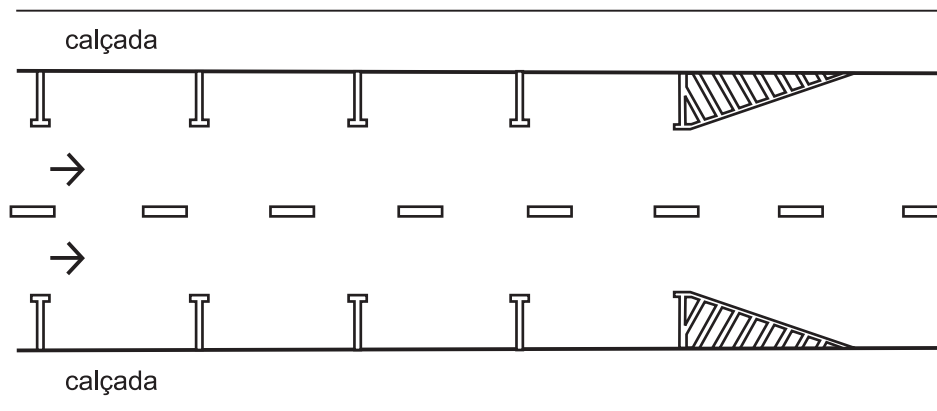

MARCA SEM LIMITAÇÃO DA VAGA

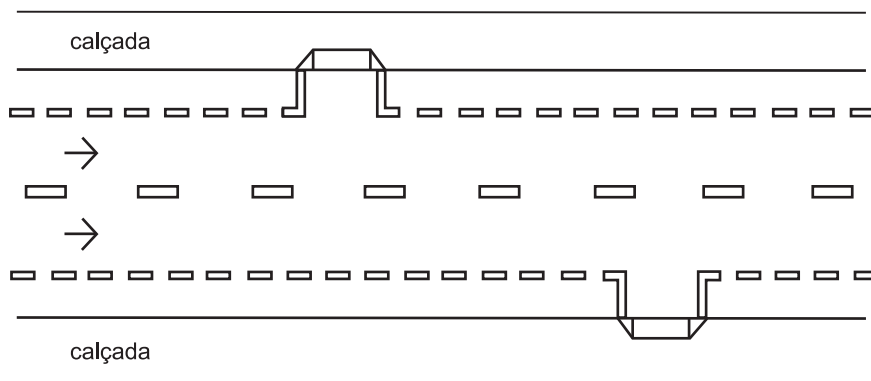
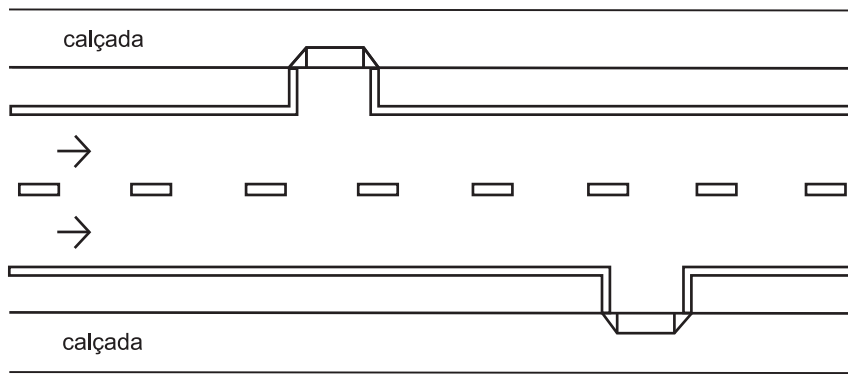

ESTACIONAMENTO EM ÂNGULO

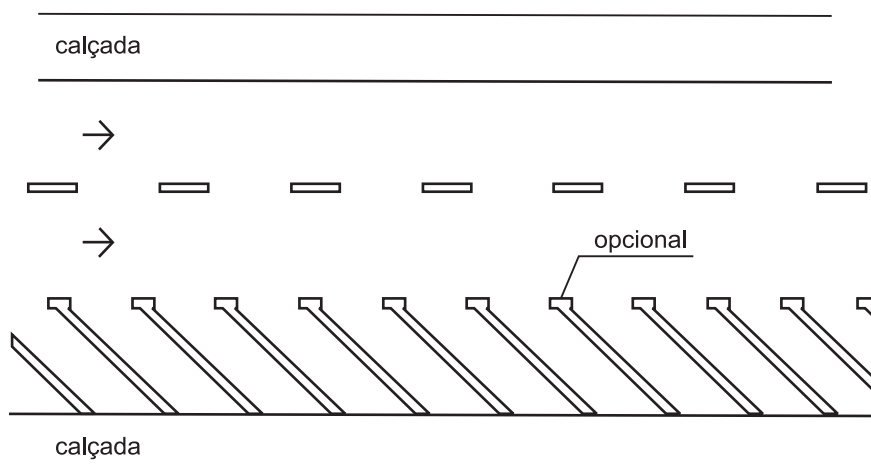
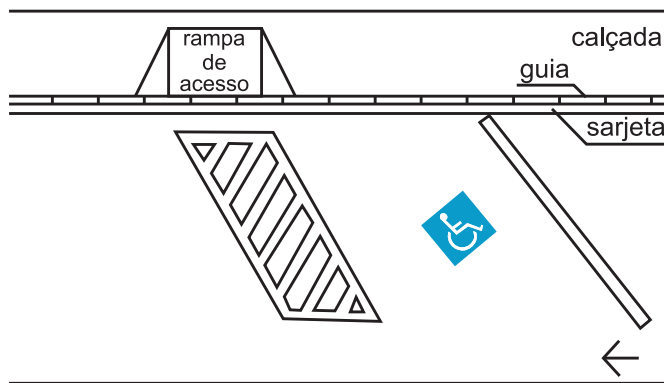

ESTACIONAMENTO EM ÁREAS ISOLADAS

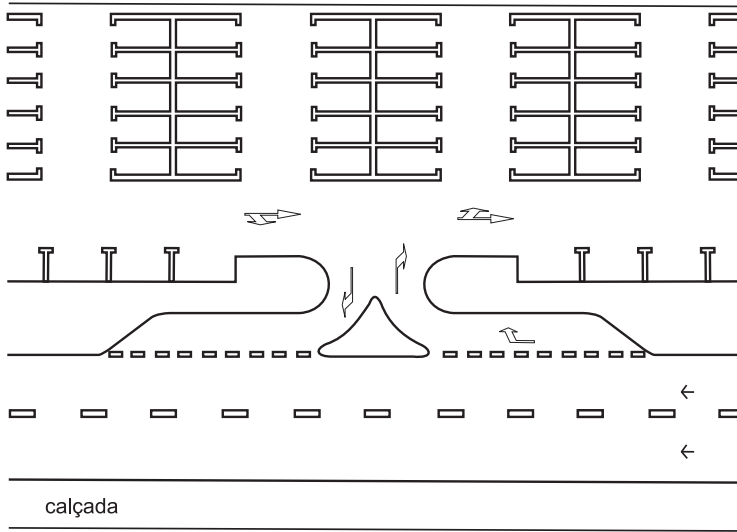

2.2.6. Inscrições no Pavimento

Melhoram a percepção do condutor quanto às condições de operação da via, permitindo-lhe tomar a decisão adequada, no tempo apropriado, para as situações que se lhe apresentarem. São subdivididas nos seguintes tipos:

a) Setas Direcionais

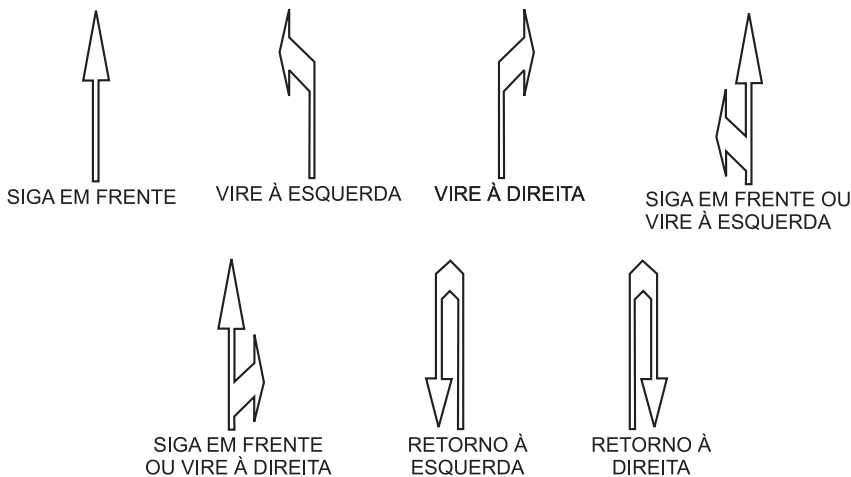

Comprimento da seta:

Fluxo veicular: mínimo 5,00 m
máximo 7,50 m

Fluxo pedestre (somente seta "Siga em Frente" com parte da haste suprimida):

mínimo 2,00 m
máximo 4,00 m

- Cor: branca

• INDICATIVO DE MUDANÇA OBRIGATÓRIO DE FAIXA



Comprimento da seta: mínimo 5,00 m
máximo 7,50 m

- Cor: branca

• INDICATIVO DE MOVIMENTO EM CURVA (USO EM SITUAÇÃO DE CURVA ACENTUADA)



- Comprimento da seta: mínimo 4,50 m

- Cor: branca

Exemplos de Aplicação:

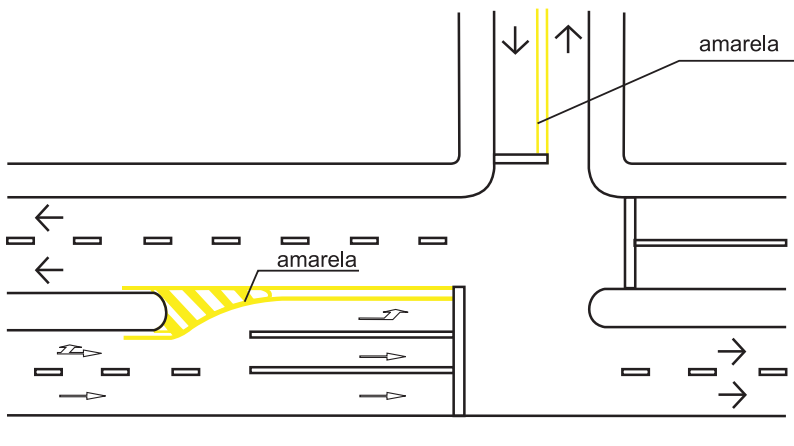
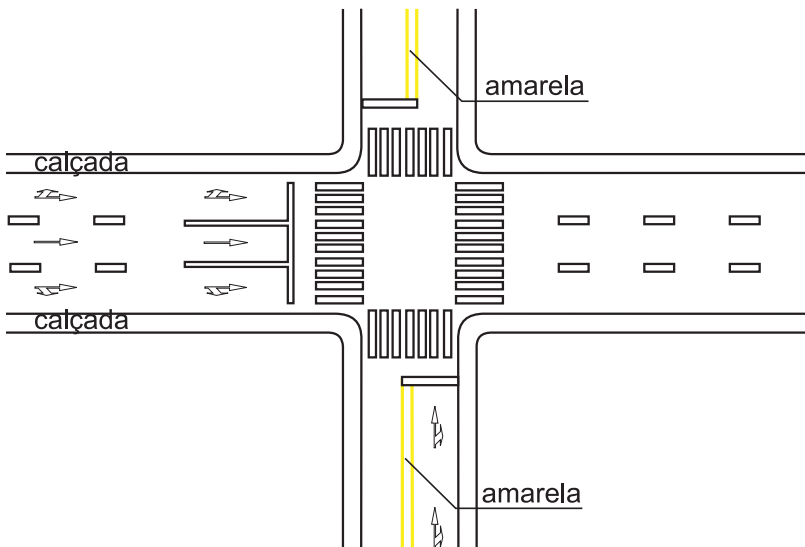
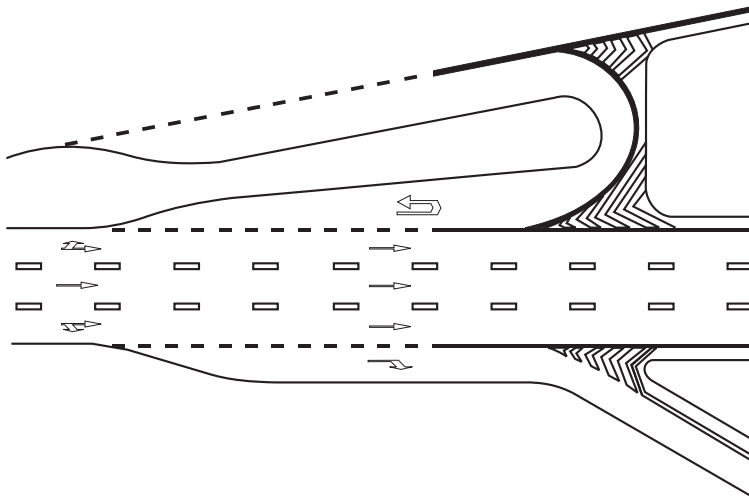

VIA URBANA

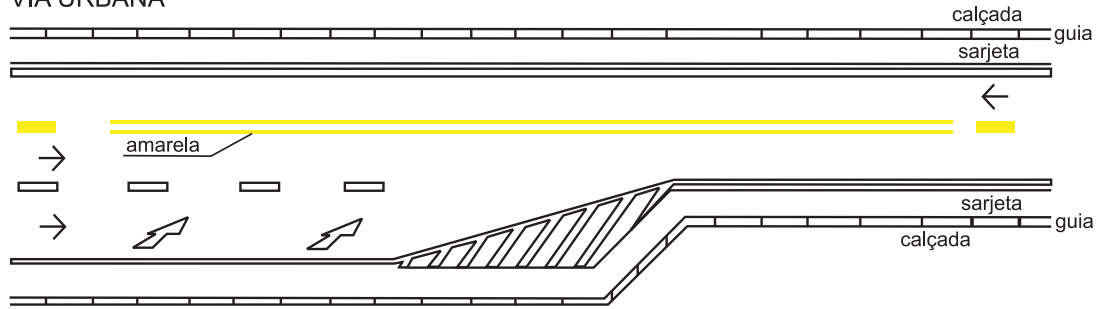

RODOVIA

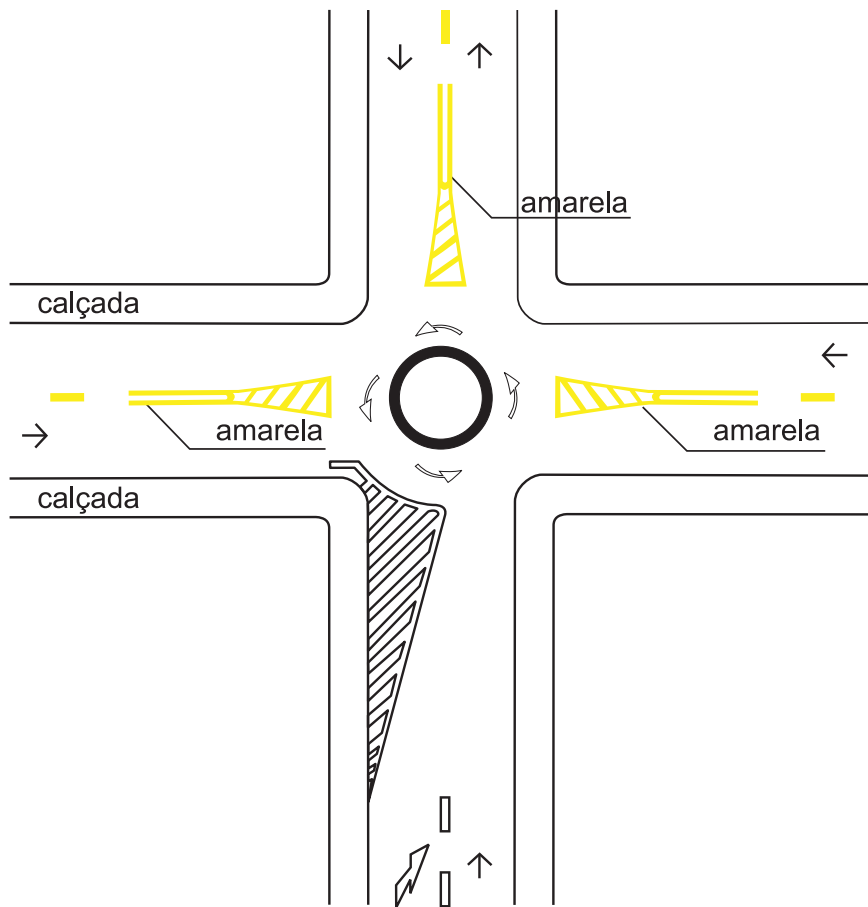
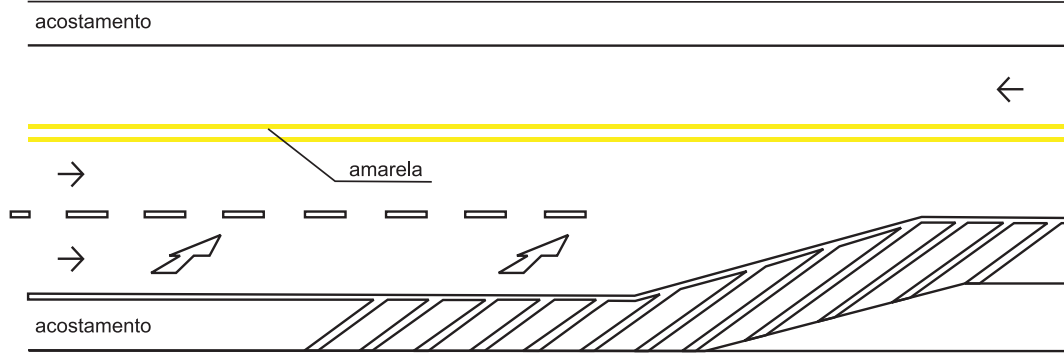

b) Símbolos

Indicam e alertam o condutor sobre situações específicas na via.

• “DÊ A PREFERÊNCIA”

INDICATIVO DE INTERSEÇÃO COM VIA QUE TEM PREFERÊNCIA

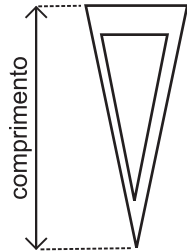

- Dimensões: comprimento mínimo 3,60 m
máximo 6,00 m

- Cor: branca

• “CRUZ DE SANTO ANDRÉ”

INDICATIVO DE CRUZAMENTO RODOFERROVIÁRIO

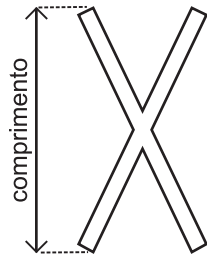

- Comprimento: 6,00 m

- Cor: branca

• “BICICLETA”

INDICATIVO DE VIA, PISTA OU FAIXA DE TRÂNSITO DE USO DE CICLISTAS

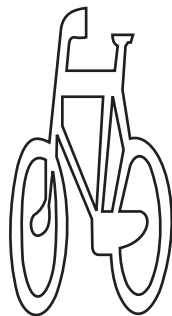

Cor: branca

• “SERVIÇOS DE SAÚDE”

INDICATIVO DE ÁREA OU LOCAL DE SERVIÇOS DE SAÚDE

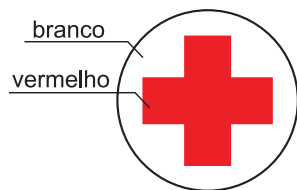

- Dimensão: diâmetro mínimo 1,20 m

- Cor: conforme indicado

• “DEFICIENTE FÍSICO”

(INDICATIVO DE LOCAL DE ESTACIONAMENTO DE VEÍCULOS QUE TRANSPORTAM OU QUE SEJAM CONDUZIDOS POR PESSOAS PORTADORAS DE DEFICIÊNCIAS FÍSICAS)

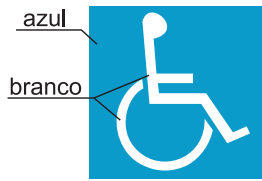

- Dimensão: lado mínimo 1,20 m

- Cor: conforme indicado

Exemplos de Aplicação:

CRUZAMENTO RODOFERROVIÁRIO

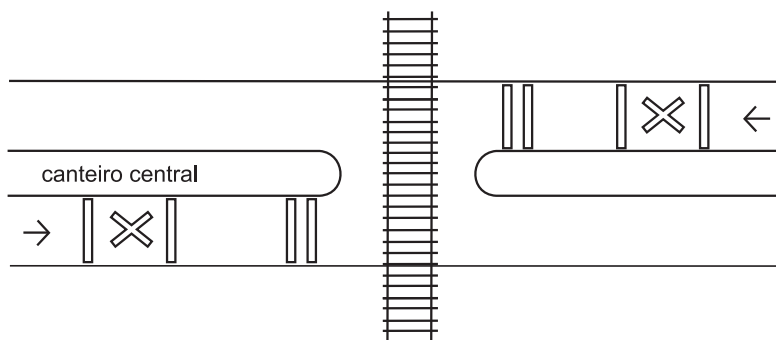

CRUZAMENTO COM VIA PREFERENCIAL

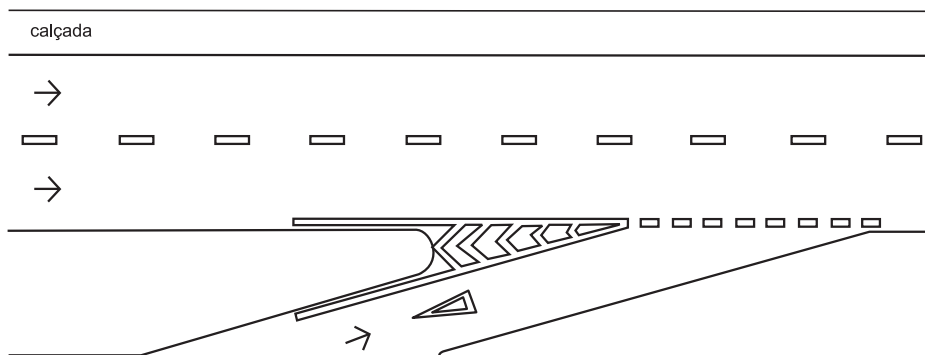

c) Legendas

Advertem acerca de condições particulares de operação da via e complementam os sinais de regulamentação e advertência.

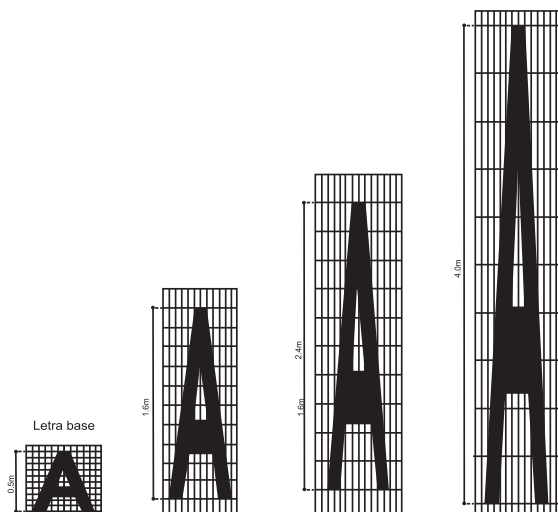

Obs: Para legendas curtas a largura das letras e algarismos pode ser maior.

- Comprimento mínimo:

Para legenda transversal ao fluxo veicular: 1,60 m

Para legenda longitudinal ao fluxo veicular: 0,25 m

- Cor: branca

Exemplos de Legendas:

PARE DEVAGAR

ÔNIBUS ESCOLA

← OLHE →

CARGA E DESCARGA

80 km/h ou km/h
80

3. DISPOSITIVOS AUXILIARES

Dispositivos Auxiliares são elementos aplicados ao pavimento da via, junto a ela, ou nos obstáculos próximos, de forma a tornar mais eficiente e segura a operação da via. São constituídos de materiais, formas e cores diversos, dotados ou não de refletividade, com as funções de:

- incrementar a percepção da sinalização, do alinhamento da via ou de obstáculos à circulação;
- reduzir a velocidade praticada;
- oferecer proteção aos usuários;
- alertar os condutores quanto a situações de perigo potencial ou que requeiram maior atenção.

Os Dispositivos Auxiliares são agrupados, de acordo com suas funções, em:

- Dispositivos Delimitadores;
- Dispositivos de Canalização;
- Dispositivos de Sinalização de Alerta;
- Alterações nas Características do Pavimento;
- Dispositivos de Proteção Contínua;
- Dispositivos Luminosos;
- Dispositivos de Proteção a Áreas de Pedestres e/ou Ciclistas;
- Dispositivos de Uso Temporário.

3.1. DISPOSITIVOS DELIMITADORES

São elementos utilizados para melhorar a percepção do condutor quanto aos limites do espaço destinado ao rolamento e a sua separação em faixas de circulação. São apostos em série no pavimento ou em suportes, reforçando marcas viárias, ou ao longo das áreas adjacentes a elas.

Podem ser mono ou bidirecionais em função de possuírem uma ou duas unidades refletivas. O tipo e a(s) cor(es) das faces refletivas são definidos em função dos sentidos de circulação na via, considerando como referencial um dos sentidos de circulação, ou seja, a face voltada para este sentido.

Tipos de Dispositivos Delimitadores:

- **Balizadores** – unidades refletivas mono ou bidirecionais, afixadas em suporte.

- Cor do elemento refletivo:

branca – para ordenar fluxos de mesmo sentido;

amarela – para ordenar fluxos de sentidos opostos;

vermelha – em vias rurais, de pista simples, duplo sentido de circulação, podem ser utilizadas unidades refletivas na cor vermelha, junto ao bordo da pista ou acostamento do sentido oposto.

Exemplo:

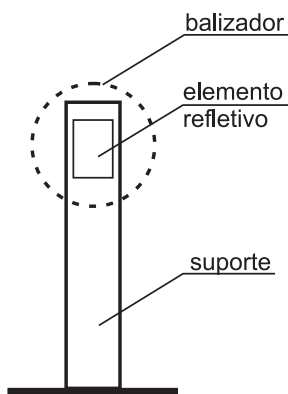

- **Balizadores de Pontes, Viadutos, Túneis, Barreiras e Defensas** – unidades refletivas afixadas ao longo do guarda-corpo e/ou mureta de obras de arte, de barreiras e defensas.

- Cor do elemento refletivo:

branca – para ordenar fluxos de mesmo sentido;

amarela – para ordenar fluxos de sentidos opostos;

vermelha – em vias rurais, de pista simples, duplo sentido de circulação, podem ser utilizadas unidades refletivas na cor vermelha, afixadas no guarda-corpo ou mureta de obras de arte, barreiras e defensas do sentido oposto.

Exemplo:

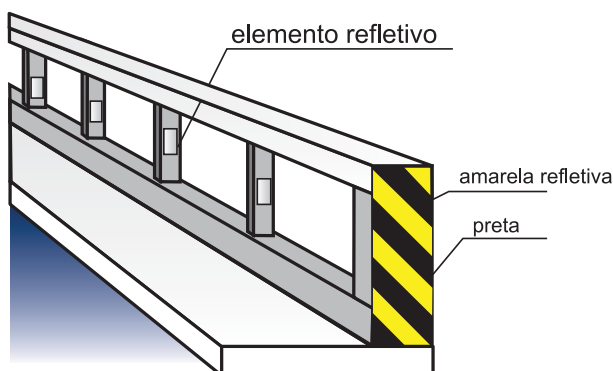

- **Tachas** – elementos contendo unidades refletivas, aplicados diretamente no pavimento.

- Cor do corpo: branca ou amarela, de acordo com a marca viária que complementa.

- Cor do elemento refletivo:

branca – para ordenar fluxos de mesmo sentido;

amarela – para ordenar fluxos de sentidos opostos;

vermelha – em rodovias, de pista simples, duplo sentido de circulação, podem ser utilizadas unidades refletivas na cor vermelha, junto à linha de bordo do sentido oposto.

- Especificação mínima: Norma ABNT.

Exemplos:

PLANTA

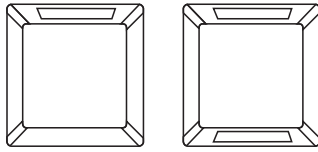

VISTA

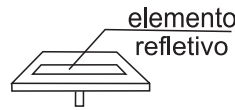

Exemplo de aplicação:

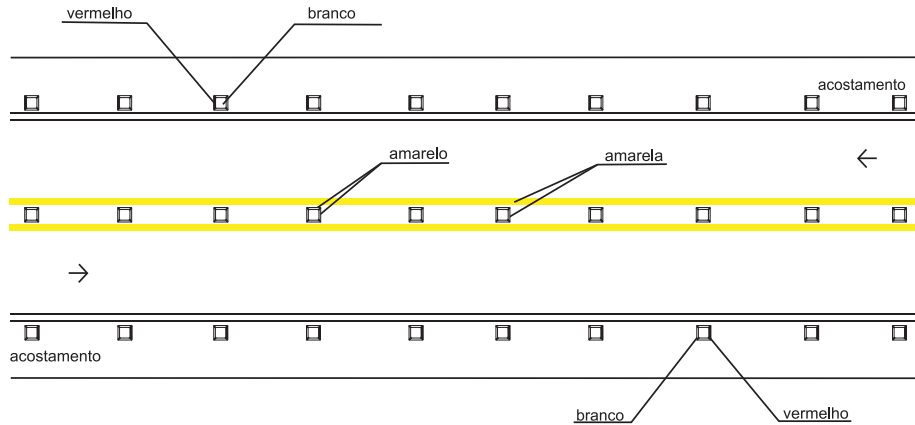

• **Tachões** – elementos contendo unidades refletivas, aplicados diretamente no pavimento.

- Cor do corpo: amarela
- Cor do elemento refletivo:

branca – para ordenar fluxos de mesmo sentido;

amarela – para ordenar fluxos de sentidos opostos;

vermelha – em rodovias, de pista simples, duplo sentido de circulação, podem ser utilizadas unidades refletivas na cor vermelha, junto à linha de bordo do sentido oposto.

- Especificação mínima: Norma ABNT.

Exemplos:

Planta

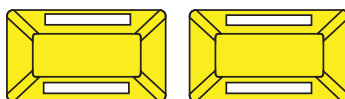

Vista

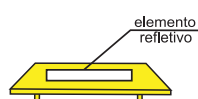

Planta

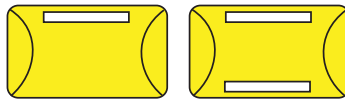

Vista

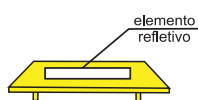

• **Cilindros Delimitadores**

Exemplo:

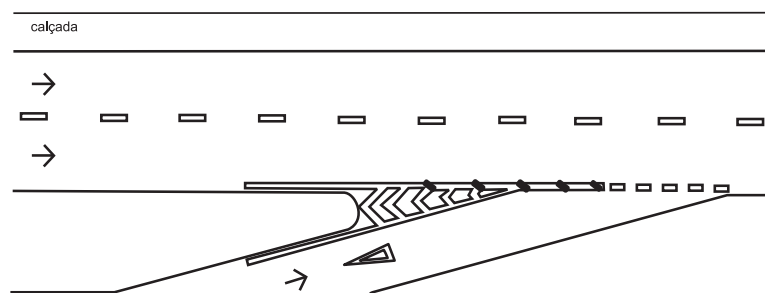
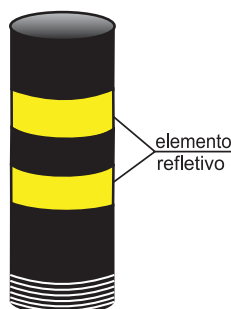

- Cor do Corpo: preta
- Cor do Material Refletivo: amarela.

3.2. DISPOSITIVOS DE CANALIZAÇÃO

Os dispositivos de canalização são apostos em série sobre a superfície pavimentada.

Tipos de Dispositivos de Canalização:

- **Prismas** – têm a função de substituir a guia da calçada (meio-fio) quando não for possível sua construção imediata.

- Cor: branca ou amarela, de acordo com a marca viária que complementa.

Exemplo:

Planta



Vista

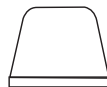

- **Segregadores** – têm a função de segregar pistas para uso exclusivo de determinado tipo de veículo ou pedestres.

- Cor: amarela.

Exemplo:

Planta



Vista



3.3. DISPOSITIVOS DE SINALIZAÇÃO DE ALERTA

São elementos que têm a função de melhorar a percepção do condutor quanto aos obstáculos e situações geradoras de perigo potencial à sua circulação, que estejam na via ou adjacentes à mesma, ou quanto a mudanças bruscas no alinhamento horizontal da via.

Possuem as cores amarela e preta quando sinalizam situações permanentes e adquirem cores laranja e branca quando sinalizam situações temporárias, como obras.

Tipos de Dispositivos de Sinalização de Alerta:

- **Marcadores de Obstáculos** – unidades refletivas apostas no próprio obstáculo, destinadas a alertar o condutor quanto à existência de obstáculo disposto na via ou adjacente a ela.

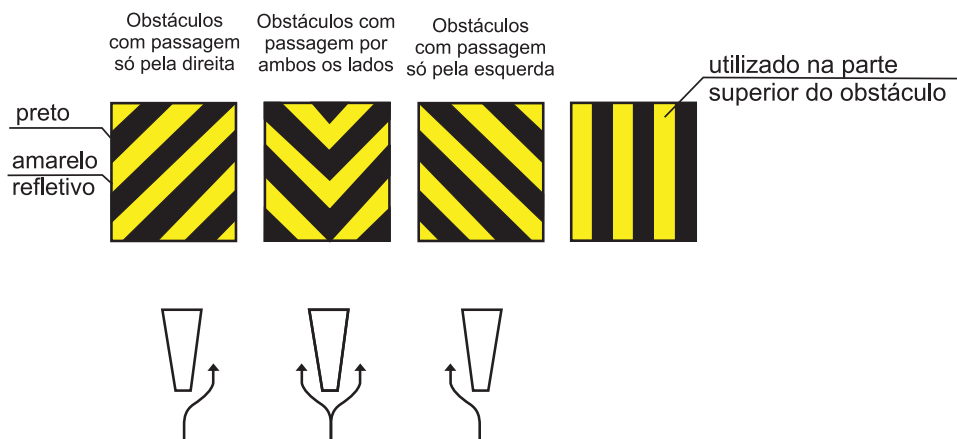

Exemplo de aplicação:

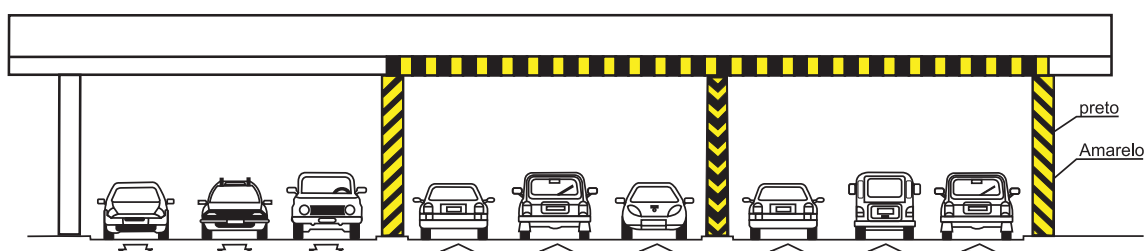

• **Marcadores de Perigo** – unidades refletivas fixadas em suporte destinadas a alertar o condutor do veículo quanto a situação potencial de perigo.

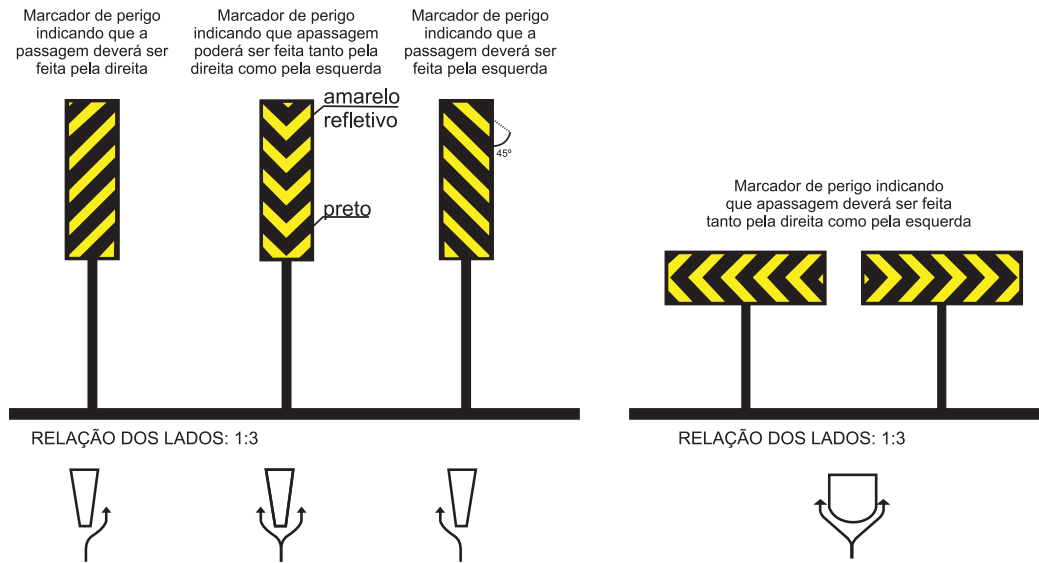

• **Marcadores de Alinhamento** – unidades refletivas fixadas em suporte, destinadas a alertar o condutor do veículo quando houver alteração do alinhamento horizontal da via.

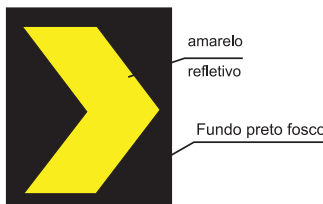

3.4. ALTERAÇÕES NAS CARACTERÍSTICAS DO PAVIMENTO

São recursos que alteram as condições normais da pista de rolamento, quer pela sua elevação com a utilização de dispositivos físicos colocados sobre a mesma, quer pela mudança nítida de características do próprio pavimento. São utilizados para:

- estimular a redução da velocidade;
- aumentar a aderência ou atrito do pavimento;
- alterar a percepção do usuário quanto a alterações de ambiente e uso da via, induzido-o a adotar comportamento cauteloso;
- incrementar a segurança e/ou criar facilidades para a circulação de pedestres e/ou ciclistas.

3.5. DISPOSITIVOS DE PROTEÇÃO CONTÍNUA

São elementos colocados de forma contínua e permanente ao longo da via, confeccionados em material flexível, maleável ou rígido, que têm como objetivo:

- evitar que veículos e/ou pedestres transponham determinado local;
- evitar ou dificultar a interferência de um fluxo de veículos sobre o fluxo oposto.

Tipos de Dispositivos para Fluxo de Pedestres e Ciclistas:

• **Gradis de Canalização e Retenção**

Devem ter altura máxima de 1,20 m e permitir intervisibilidade entre veículos e pedestres.

Exemplos:

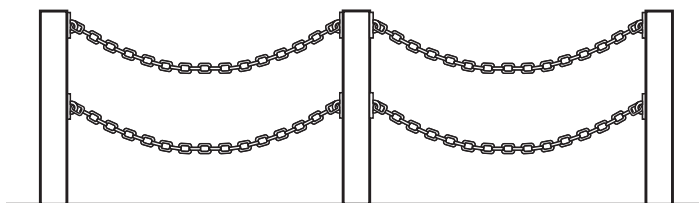

gradil maleável

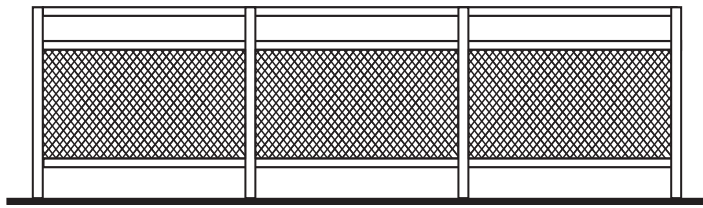

gradil rígido

• Dispositivos de Contenção e Bloqueio

Exemplo:

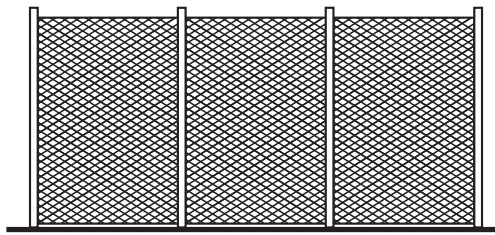

Grade de contenção

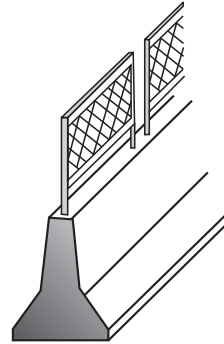

Tipos de Dispositivos para Fluxo Veicular:

• Defensas Metálicas

Especificação mínima: Norma ABNT

Exemplos:

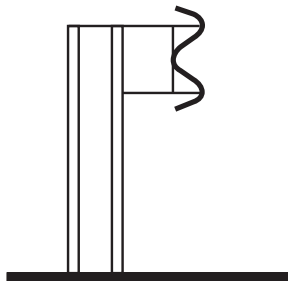

tipo simples

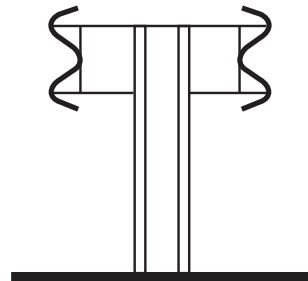

tipo dupla

• Barreiras de Concreto

Especificação mínima: Norma ABNT

Exemplos:

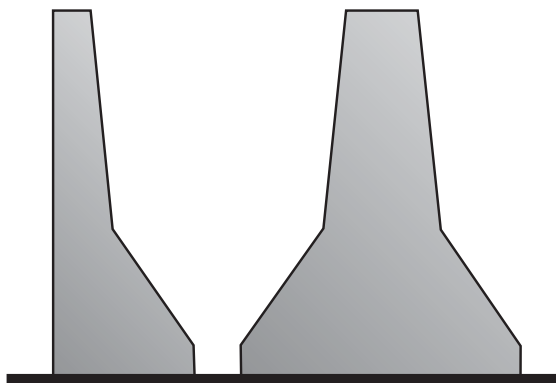

simples

dupla

• **Dispositivos Antiofuscamento**

Especificação mínima: Norma ABNT

Exemplo:

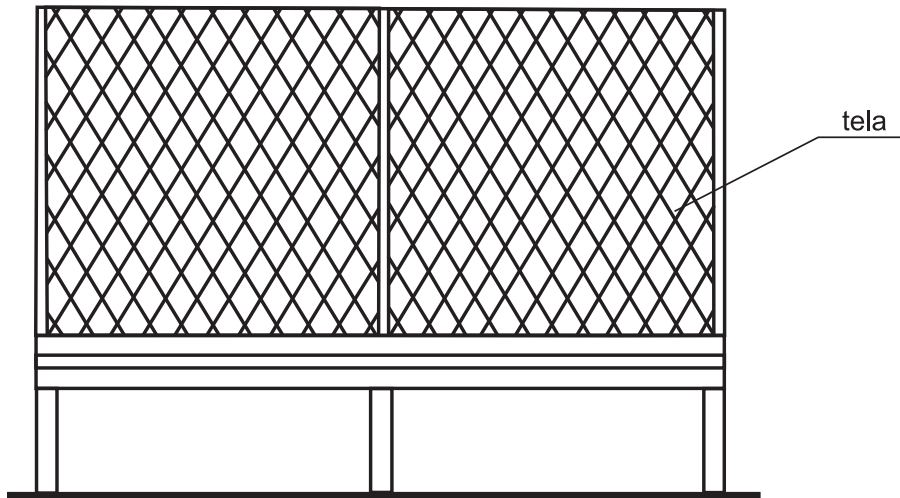

3.6. DISPOSITIVOS LUMINOSOS

São dispositivos que se utilizam de recursos luminosos para proporcionar melhores condições de visualização da sinalização, ou que, conjugados a elementos eletrônicos, permitem a variação da sinalização ou de mensagens, como por exemplo:

- advertência de situação inesperada à frente;
- mensagens educativas visando o comportamento adequado dos usuários da via;
- orientação em praças de pedágio e pátios públicos de estacionamento;
- informação sobre condições operacionais das vias;
- orientação do trânsito para a utilização de vias alternativas;
- regulamentação de uso da via.

Tipos de Dispositivos Luminosos:

• **Painéis Eletrônicos**

Exemplos:

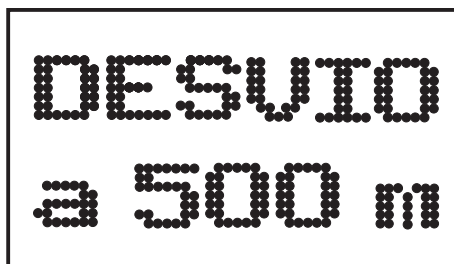
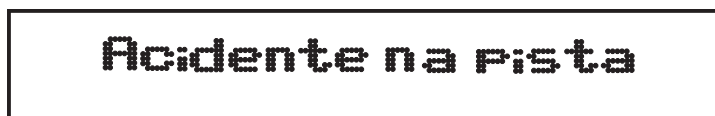

• **Painéis com Setas Luminosas**

Exemplos:

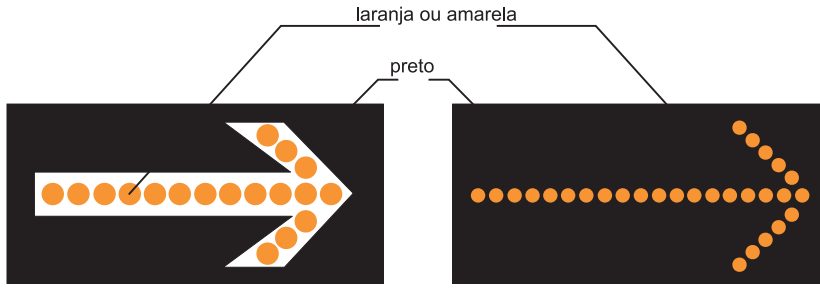

3.7. DISPOSITIVOS DE USO TEMPORÁRIO

São elementos fixos ou móveis diversos, utilizados em situações especiais e temporárias, como operações de trânsito, obras e situações de emergência ou perigo, com o objetivo de alertar os condutores, bloquear e/ou canalizar o trânsito, proteger pedestres, trabalhadores, equipamentos, etc.

Aos dispositivos de uso temporário estão associadas as cores laranja e branca.

Tipos de Dispositivos de Uso Temporário:

• **Cones**

Especificação mínima: Norma ABNT

Exemplo:

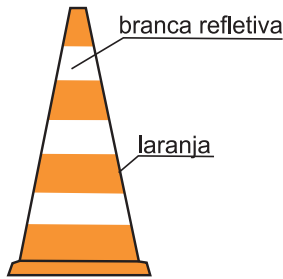

• **Cilindro**

Especificação mínima: Norma ABNT

Exemplo:

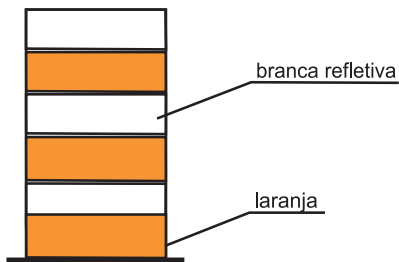

• **Balizador Móvel**

Exemplo:

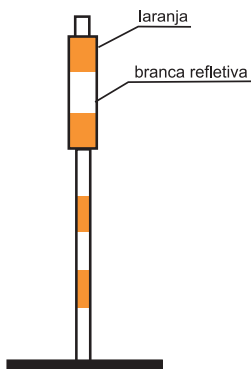

• **Tambores**

Exemplos:

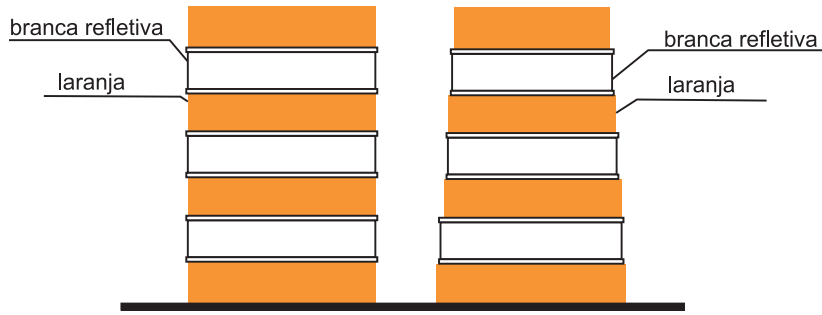

• **Fita Zebrada**

Exemplo:

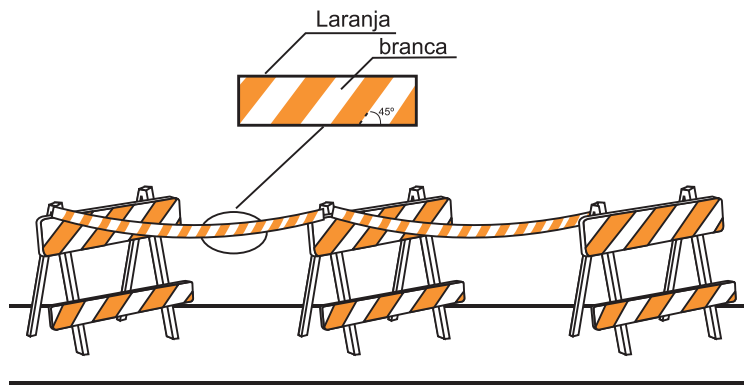

• **Cavaletes**

Exemplos:

ARTICULADOS

Vista frontal

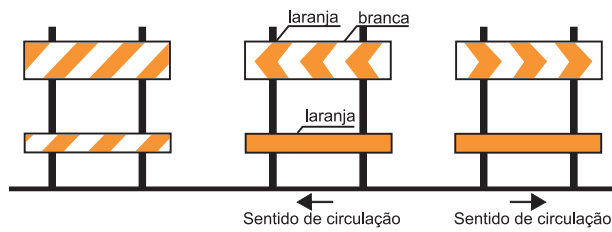

Vista lateral



DESMONTÁVEIS

Vista Frontal

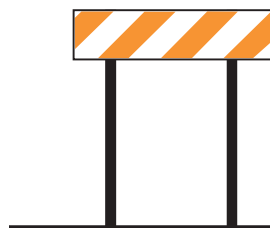

Vista Lateral

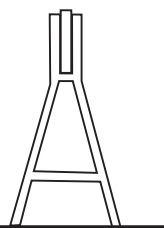

• Barreiras

Exemplos:

FIXAS

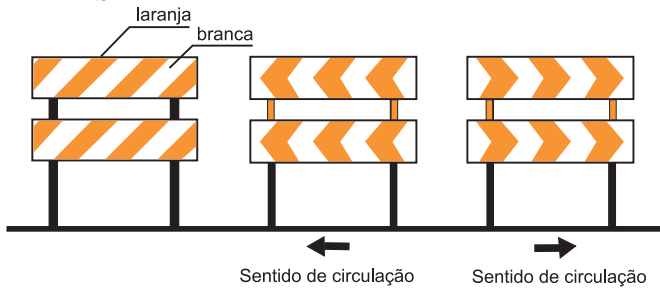

MÓVEIS

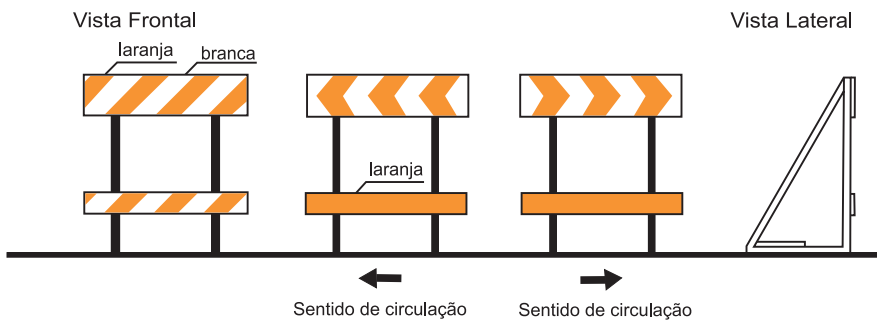

CANCELAS

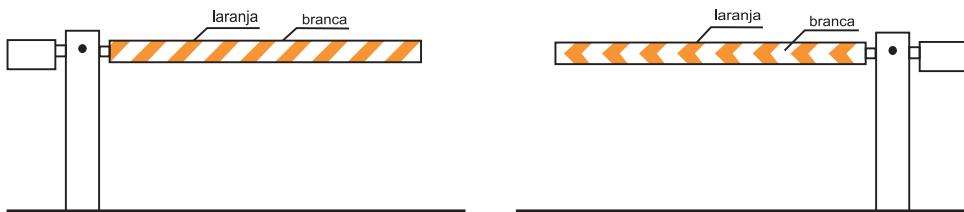

PLÁSTICAS

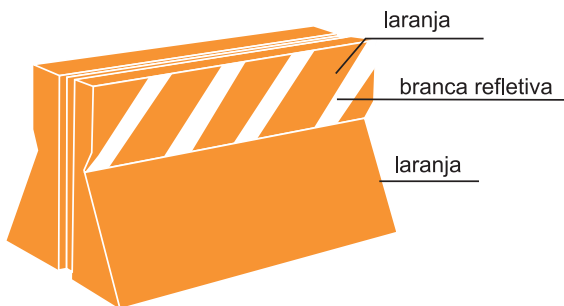

• Tapumes

Exemplos:

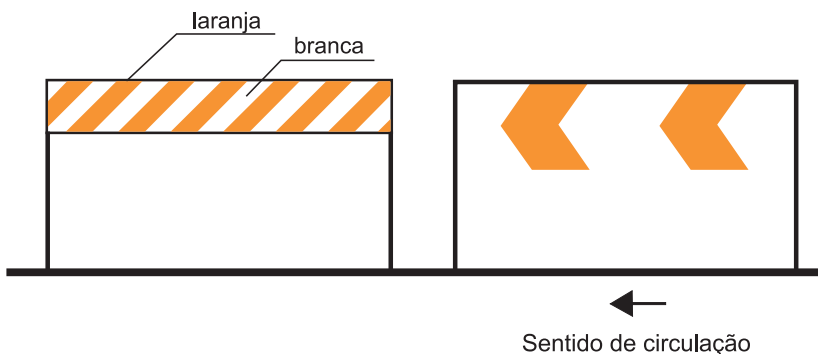

• Gradis

Exemplos:

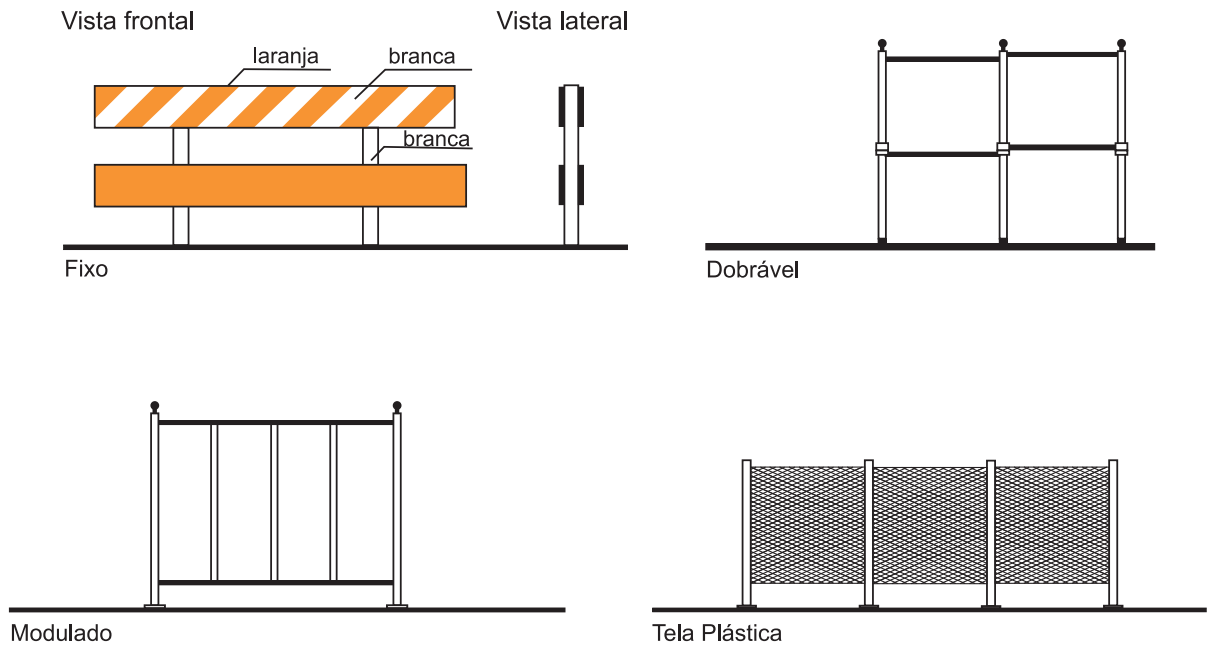

Elementos Luminosos Complementares

Exemplos:

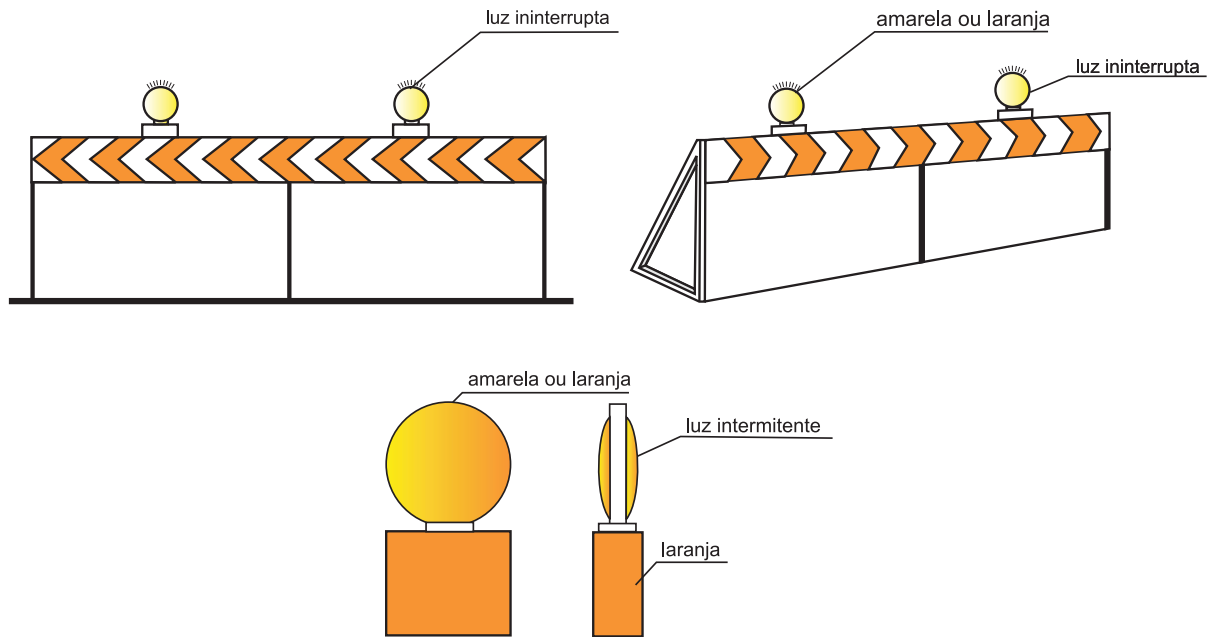

• Bandeiras

Exemplos:

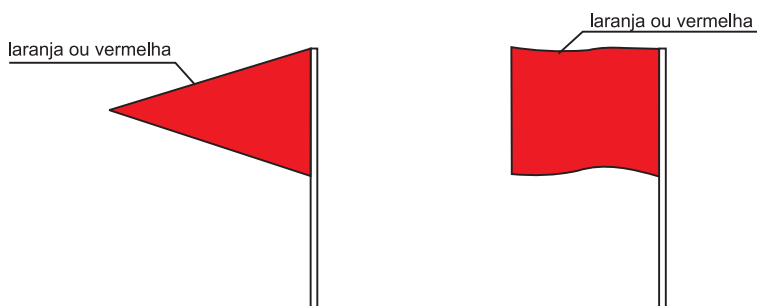

• **Faixas**

Exemplos:



4. SINALIZAÇÃO SEMAFÓRICA

A sinalização semafórica é um subsistema da sinalização viária que se compõe de indicações luminosas acionadas alternada ou intermitentemente através de sistema elétrico/eletrônico, cuja função é controlar os deslocamentos.

Existem dois (2) grupos:

- a sinalização semafórica de regulamentação;
- a sinalização semafórica de advertência.

Formas e Dimensões

SEMÁFORO DESTINADO A	FORMA DO FOCO	DIMENSÃO DA LENTE
Movimento Veicular	Circular	Diâmetro: 200 mm ou 300 mm
Movimento de Pedestres e Ciclistas	Quadrada	Lado mínimo: 200 mm

4.1. SINALIZAÇÃO SEMAFÓRICA DE REGULAMENTAÇÃO

A sinalização semafórica de regulamentação tem a função de efetuar o controle do trânsito num cruzamento ou seção de via, através de indicações luminosas, alternando o direito de passagem dos vários fluxos de veículos e/ou pedestres.

4.1.1. Características

Compõe-se de indicações luminosas de cores preestabelecidas, agrupadas num único conjunto, dispostas verticalmente ao lado da via ou suspensas sobre ela, podendo neste caso ser fixadas horizontalmente.

4.1.2. Cores das Indicações Luminosas

As cores utilizadas são:

a) Para controle de fluxo de pedestres:

- **Vermelha:** indica que os pedestres não podem atravessar.
- **Vermelha Intermitente:** assinala que a fase durante a qual os pedestres podem atravessar está a ponto de terminar. Isto indica que os pedestres não podem começar a cruzar a via e os que tenham iniciado a travessia na fase verde se desloquem o mais breve possível para o local seguro mais próximo.
- **Verde:** assinala que os pedestres podem atravessar.

b) Para controle de fluxo de veículos:

- **Vermelha:** indica obrigatoriedade de parar.
- **Amarela:** indica "atenção", devendo o condutor parar o veículo, salvo se isto resultar em situação de perigo.
- **Verde:** indica permissão de prosseguir na marcha, podendo o condutor efetuar as operações indicadas pelo sinal luminoso, respeitadas as normas gerais de circulação e conduta.

4.1.3. Tipos

a) Para Veículos:

- **Compostos de três indicações luminosas**, dispostas na sequência preestabelecida abaixo:



O acendimento das indicações luminosas deve ser na sequência verde, amarelo, vermelho, retornando ao verde.

Para efeito de segurança recomenda-se o uso de, no mínimo, dois conjuntos de grupos focais por aproximação, ou a utilização de um conjunto de grupo focal composto de dois focos vermelhos, um amarelo e um verde.

- **Compostos de duas indicações luminosas**, dispostas na sequência preestabelecida abaixo. Para uso exclusivo em controles de acesso específico, tais como praças de pedágio e balsa.



- **Com símbolos**, que podem estar isolados ou integrando um semáforo de três ou duas indicações luminosas.

Exemplos:

DIREÇÃO CONTROLADA



CONTROLE OU FAIXA REVERSÍVEL



DIREÇÃO LIVRE



verde



verde

b) Para Pedestres:



vermelho



vermelho



verde



verde

4.2. SINALIZAÇÃO SEMAFÓRICA DE AVERTÊNCIA

A sinalização semafórica de advertência tem a função de advertir da existência de obstáculo ou situação perigosa, devendo o condutor reduzir a velocidade e adotar as medidas de precaução compatíveis com a segurança para seguir adiante.

4.2.1. Características

Compõe-se de uma ou duas luzes de cor amarela, cujo funcionamento é intermitente ou piscante alternado, no caso de duas indicações luminosas.



amarelo



amarelo



amarelo



amarelo



amarelo

No caso de grupo focal de regulamentação, admite-se o uso isolado da indicação luminosa em amarelo intermitente, em determinados horários e situações específicas. Fica o condutor do veículo obrigado a reduzir a velocidade e respeitar o disposto no Artigo 29, inciso III, alínea c.

5. SINALIZAÇÃO DE OBRAS

A Sinalização de Obras tem como característica a utilização dos sinais e elementos de Sinalização Vertical, Horizontal, Semafórica e de Dispositivos e Sinalização Auxiliares combinados de forma que:

- os usuários da via sejam advertidos sobre a intervenção realizada e possam identificar seu caráter temporário;
- sejam preservadas as condições de segurança e fluidez do trânsito e de acessibilidade;
- os usuários sejam orientados sobre caminhos alternativos;
- sejam isoladas as áreas de trabalho, de forma a evitar a deposição e/ou lançamento de materiais sobre a via.

Na sinalização de obras, os elementos que compõem a sinalização vertical de regulamentação, a sinalização horizontal e a sinalização semafórica têm suas características preservadas.

A sinalização vertical de advertência e as placas de orientação de destino adquirem características próprias de cor, sendo adotadas as combinações das cores laranja e preta. Entretanto, mantém as características de forma, dimensões, símbolos e padrões alfanuméricos:

Sinalização vertical de Advertência ou de Indicação	Cor utilizada para Sinalização de Obras
Fundo	Laranja
Símbolo	Preta
Orla	Preta
Tarjas	Preta
Setas	Preta
Letras	Preta

Os dispositivos auxiliares obedecem as cores estabelecidas no capítulo 3 deste Anexo, mantendo as características de forma, dimensões, símbolos e padrões alfanuméricos.

São exemplos de sinalização de obras:

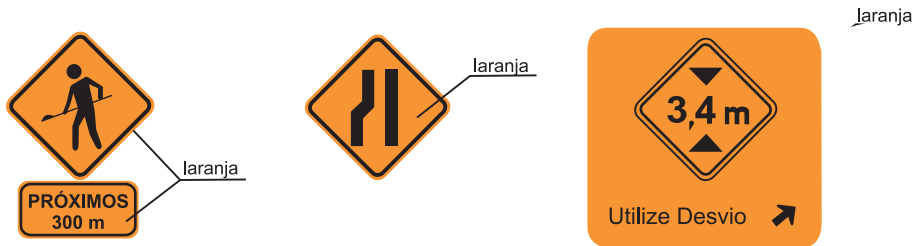



6. GESTOS

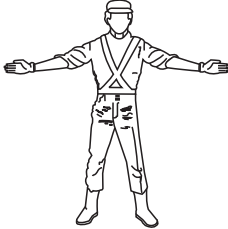
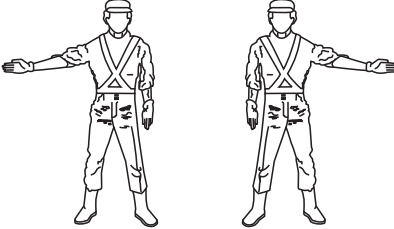
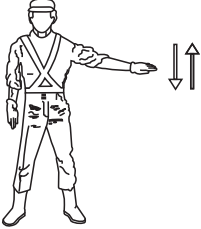

a) Gestos de Agentes da Autoridade de Trânsito

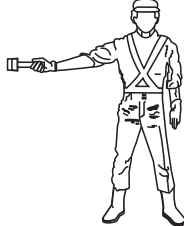
As ordens emanadas por gestos de Agentes da Autoridade de Trânsito prevalecem sobre as regras de circulação e as normas definidas por outros sinais de trânsito. Os gestos podem ser:

Significado	Sinal
Ordem de parada obrigatória para todos os veículos. Quando executada em interseções, os veículos que já se encontrem nela não são obrigados a parar.	 <p>Braço levantado verticalmente, com a palma da mão para a frente.</p>
Ordem de parada obrigatória para todos os veículos que venham de direções que contem ortogonalmente a direção indicada pelo braço estendido, qualquer que seja o sentido de seu deslocamento.	 <p>Braços estendidos horizontalmente, com a palma da mão para frente.</p>
Ordem de parada obrigatória para todos os veículos que venham de direções que contem ortogonalmente a direção indicada pelo braço estendido, qualquer que seja o sentido de seu deslocamento.	 <p>Braço estendido horizontalmente, com a palma da mão para frente, do lado do trânsito a que se destina.</p>
Ordem de diminuição de velocidade.	 <p>Braço estendido horizontalmente, com a palma da mão para baixo, fazendo movimentos verticais.</p>

<p>Ordem de parada para os veículos aos quais a luz é dirigida.</p>	 <p>Braço estendido horizontalmente agitando uma luz vermelha para um determinado veículo</p>
<p>Ordem de seguir.</p>	 <p>Braço levantado, com movimento de antebraço de frente para a retaguarda e a palma da mão voltada para trás.</p>

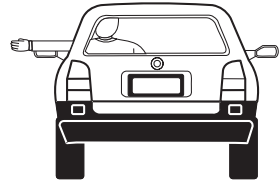
b) Gestos de Condutores

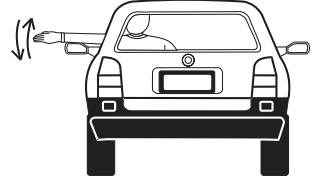
Significado	Sinal
<p>Dobrar à esquerda</p>	
<p>Dobrar à direita</p>	
<p>Diminuir a marcha ou parar</p>	

Obs.: Válido para todos os tipos de veículos.

7. SINAIS SONOROS

Sinais de apito	Significado	Emprego
<p>um silvo breve</p>	<p> siga</p>	<p>liberar o trânsito em direção / sentido indicado pelo agente.</p>
<p>dois silvos breves</p>	<p>pare</p>	<p>indicar parada obrigatória.</p>
<p>um silvo longo</p>	<p>diminuir a marcha</p>	<p>quando for necessário fazer diminuir a marcha dos veículos.</p>

Os sinais sonoros somente devem ser utilizados em conjunto com os gestos dos agentes.